

CS7800iLW 6-16 M/MF

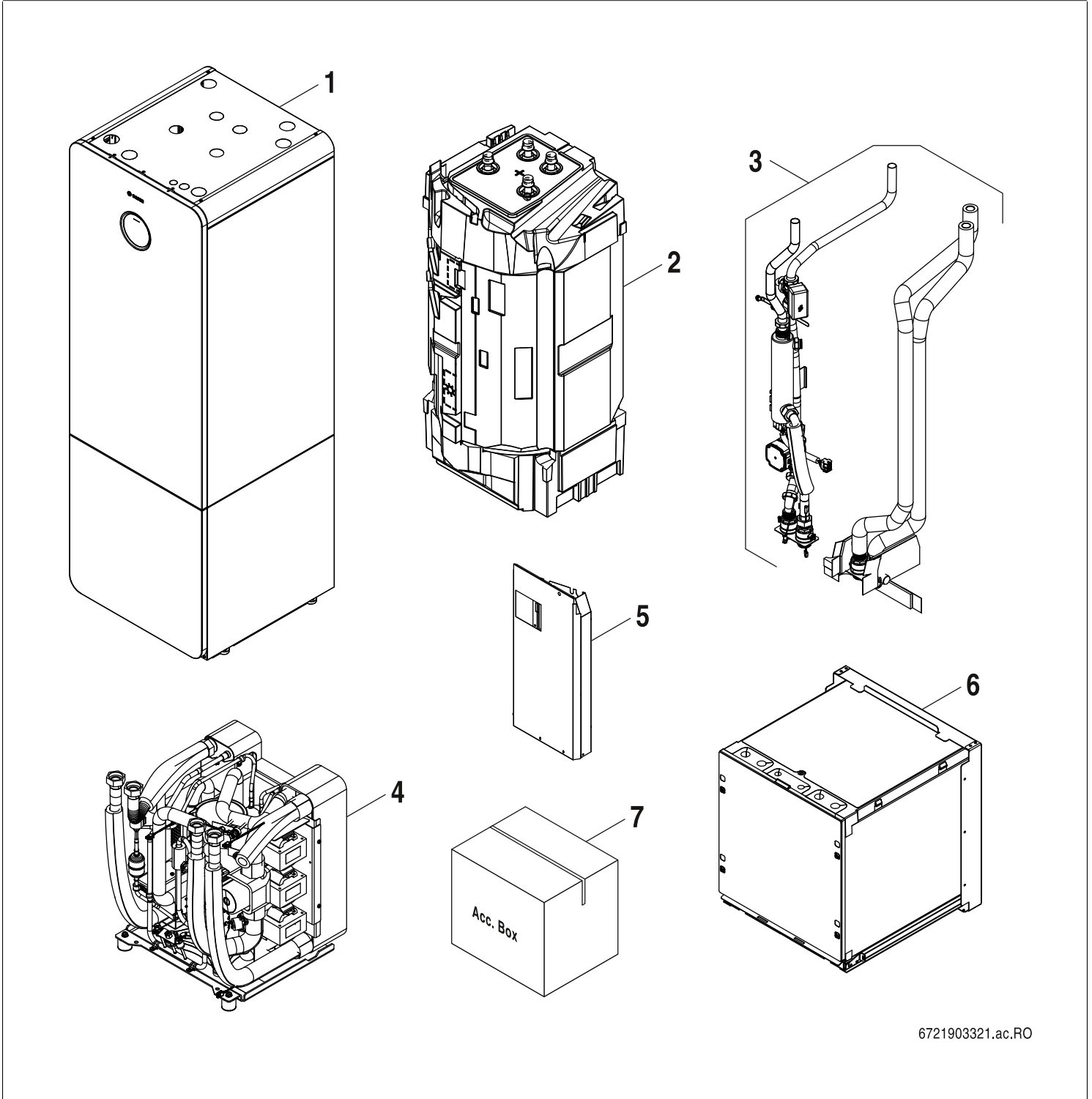

6721903321.ac.RO

[de] Wichtige Hinweise zur Installation/Montage

Die Installation/Montage muss durch eine für die Arbeiten zugelassene Fachkraft unter Beachtung der geltenden Vorschriften erfolgen.

[en] Important notes on installation/assembly

The installation/assembly must be carried out by a qualified contractor, following these instructions and in compliance with the applicable regulations.

[fr] Instructions importantes pour l'installation/le montage

L'installation/le montage doit être effectué(e) par un spécialiste qualifié pour les opérations concernées et dans le respect de la présente notice et des prescriptions applicables.

[bg] Важни указания във връзка с инсталацията/монтажа

Инсталацията/монтажът трябва да се извършва от лицензиран за работите специалист в съответствие с настоящото ръководство и с приложимите разпоредби.

[cs] Důležité pokyny k instalaci/montáži

Instalaci/montáž musí při dodržení pokynů uvedených v tomto návodu a platných předpisů provést odborný pracovník s příslušným oprávněním pro tyto práce.

[da] Vigtige anvisninger til installationen/monteringen

Installationen/monteringen skal foretages af en godkendt installatør under overholdelse af denne vejledning og de gældende forskrifter.

[el] Σημαντικές υποδείξεις για την εγκατάσταση/συναρμολόγηση

Η εγκατάσταση/τοποθέτηση πρέπει να ανατίθεται σε εκπαιδευμένο για τις συγκεκριμένες εργασίες τεχνικό προσωπικό με τήρηση αυτών των οδηγιών καθώς και των σχετικών προδιαγραφών.

[es] Indicaciones importantes para instalación/montaje

La instalación/el montaje debe realizarla personal especializado que esté autorizado para realizar estos trabajos y que tenga en cuenta estas instrucciones y la normativa vigente.

[et] Olulised juhised paigaldamiseks/montaažiks

Paigaldamist/montaaži tohib läbi viia vaid selleks volitusi omav spetsialist, arvestades kehtivaid nõudeid.

[nl-BE] Belangrijke aanwijzingen betreffende de installatie/montage

De installatie/montage moet worden uitgevoerd door een voor de werkzaamheden geautoriseerde installateur rekening houdend met deze handleiding en de geldende voorschriften.

[fi] Tärkeitä asennus- ja kokoonpano-ohjeita

Näihin töihin hyväksytyin ammattiasentajan pitää suorittaa asennus- ja kokoonpanotyöt voimassa olevien määräysten mukaisesti.

[hu] Fontos tudnivalók az installáláshoz/szereléshez

A telepítést/szerelést egy, a munkálatokra felhatalmazott szakembernek kell végeznie, jelen utasítás és az érvényes előírások figyelembevételével.

[it] Avvertenze importanti per l'installazione/il montaggio

L'installazione/il montaggio deve aver luogo ad opera di una ditta specializzata ed autorizzata in osservanza di queste istruzioni e delle direttive vigenti.

[ka] მნიშვნელოვანი მითითებები ინსტალაციისთვის/მონტაჟისთვის

ინსტალაცია/მონტაჟი უნდა განხორციელდეს სამუშაოებისთვის დაშვებული კვალიფიციური პერსონალის მიერ, მოქმედი განაწესის დაცვით.

[lt] Svarbios instaliavimo ir (arba) montavimo nuorodos

Instaliavimo / montavimo darbus, laikydamiės šios instrukcijos reikalavimų ir galiojančių taisyklių, privalo atlikti šioms darbams įgalioti specialistai.

[lv] Svarīgi norādījumi par iekārtas uzstādīšanu / montāžu

Uzstādīšanu/montāžu jāveic atbilstošajiem darbiem sertificētam speciālistam, ievērojot šo instrukciju un spēkā esošos noteikumus.

[nl] Belangrijke aanwijzingen betreffende de installatie/montage

De installatie/montage moet door een erkend installateur volgens de geldende voorschriften worden uitgevoerd.

[no] Viktig informasjon om installasjon/montering

Installasjonen/monteringen skal gjennomføres av autoriserte installatører, og installasjonsanvisningen samt gjeldende forskrifter skal følges.

[pl] Ważne wskazówki dotyczące instalacji/montażu

Instalację/montaż powinien wykonać specjalista uprawniony do tego typu prac z uwzględnieniem informacji podanych w niniejszej instrukcji oraz aktualnie obowiązujących przepisów.

[pt] Indicações importantes relativas à instalação/montagem

A instalação/montagem deve ser efectuada por um técnico autorizado para os trabalhos, respeitando este manual e as prescrições válidas.

[ro] Indicații importante privind instalarea/montajul

Instalarea/montajul trebuie realizate de către un specialist autorizat pentru lucrările respective, respectându-se prezentele instrucțiuni și prescripțiile valabile.

[ru] Важные указания по подключению/монтажу

Подключение/монтаж должны выполнять только специалисты, имеющие допуск к выполнению таких работ, при соблюдении требований этой инструкции и действующих норм и правил.

[sk] Dôležité pokyny týkajúce sa inštalácie/montáže

Inštaláciu/montáž musí vykonať odborný personál, ktorý má oprávnenie pre výkon týchto prác, pričom musí dodržiavať pokyny uvedené v tomto návode a platné predpisy.

[sl] Pomembni napotki za namestitvev/montažo

Inštalacija/montažo lahko izvede samo pooblaščen strokovnjak ob upoštevanju teh navodil in veljavnih predpisov.

[sr] Važna uputstva za ugradnju i montažu

Ovu instalaciju/montažu moraju da obave stručna lica koja su ovlašćena za obavljanje takvih radova u skladu sa ovim uputstvom i važećim propisima.

[sv] Viktiga anvisningar för installation/montering

Installationen/monteringen måste utföras av en behörig och tekniskt utbildad person enligt denna anvisning samt gällande föreskrifter.

[tr] Kurulum/Montaj ile ilgili önemli uyarılar

Kurulum/montaj, bu çalışmalarını yapmasına müsaade edilen uzman kişiler tarafından işbu kılavuz ve geçerli yönetmelikler dikkate alınarak yapılmalıdır.

[uk] Важливі вказівки щодо установки/монтажу

Встановлення/монтаж повинні виконувати фахівці, що допущені до виконання таких робіт, із дотриманням цієї інструкції та діючих приписів.

[zh] 安装方面的重要提示

安装和组装工作必须由经过许可的专业人员进行, 同时必须遵守本说明书和现行法规的相关要求

[ar] ملاحظات هامة للتركيب/التجميع

يجب أن يتم التركيب/التجميع من قبل متخصص مصرح له بالعمل، مع مراعاة اللوائح السارية.

[fa] تذکرات مهم درباره نصب/مونتاژ

نصب/مونتاژ باید توسط فردی حرفه ای که مجاز به انجام این کار است، و همچنین با توجه کامل به مقررات مربوطه انجام شود.

Ersatzteilliste
Liste des pièces de rechange

Lista parti di ricambio

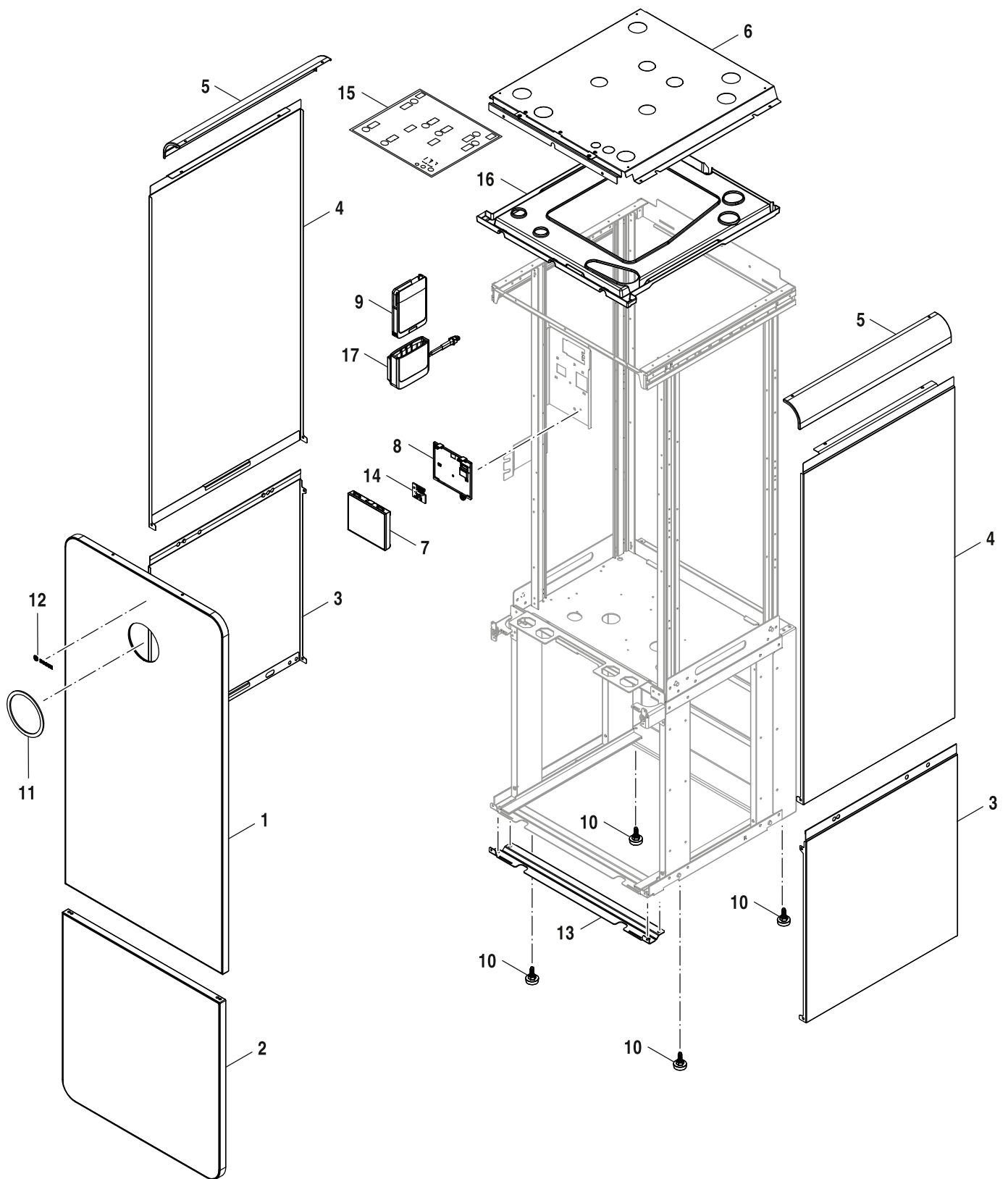

6721904013.aa.RO

1
 Verkleidung Bosch
 Habillage Bosch
 Mantello Bosch

CS7800iLW 6-16 M/MF

Pos	Bezeichnung Dénomination Descrizioni	Bestell-Nr. Numéro de commande N° d'ordine	CS7800iLW 12 M	CS7800iLW 12 MF	CS7800iLW 16 M	CS7800iLW 16 MF	CS7800iLW 6 M	CS7800iLW 6 MF	CS7800iLW 8 M	CS7800iLW 8 MF											Bemerkungen Remarques Osservazioni
1	Vorderwand Bo	8 738 211 612	■	■	■	■	■	■													
1	Vorderwand Glas oben weiß	8 738 211 616	■	■	■	■	■	■													
2	Vorderwand unten	8 738 210 403	■	■	■	■	■	■													
2	Vorderwand Glas unten weiß	8 738 211 615	■	■	■	■	■	■													
3	Seitenteil unten weiß	8 738 211 596	■	■	■	■	■	■													
3	Seitenteil unten silber	8 738 211 604	■	■	■	■	■	■													
4	Seitenteil oben weiß	8 738 211 597	■	■	■	■	■	■													
4	Seitenteil oben silber	8 738 211 603	■	■	■	■	■	■													
5	Abdeckschiene weiß	8 738 211 613	■	■	■	■	■	■													
5	Abdeckschiene silber	8 738 211 614	■	■	■	■	■	■													
6	Deckel oben silber	8 738 211 555	■	■	■	■	■	■	■												
7	Bedienelement HMI 800.2 v.NF47.02	8 738 213 135	■	■	■	■	■	■	■												
8	Halter HMI800.2	8 738 212 168	■	■	■	■	■	■	■												
9	Connect-Key verp	7 736 603 499	■	■	■	■	■	■	■												
10	Stellfuss M10x35	8 748 510 085 0	■	■	■	■	■	■	■												
11	Blende	8 738 211 610	■	■	■	■	■	■	■												
12	Logo Bosch	8 738 210 406	■	■	■	■	■	■	■												
13	Schiene	8 738 211 517	■	■	■	■	■	■	■												
14	Leiterplatte HMI	8 738 211 507	■	■	■	■	■	■	■												
15	Aufkleber Verbindungen	8 738 211 831	■	■	■	■	■	■	■												
16	Halterung Rohr	8 738 211 833	■	■	■	■	■	■	■												
17	Wandhalter	8 738 212 246	■	■	■	■	■	■	■												
	Montage-Set Verkleidung innen	8 738 206 286	■	■	■	■	■	■	■												

CS7800iLW 6-16 M/MF

Verkleidung Bosch
Habillage Bosch
Mantello Bosch

1

Ersatzteilliste
Liste des pièces de rechange

Lista parti di ricambio

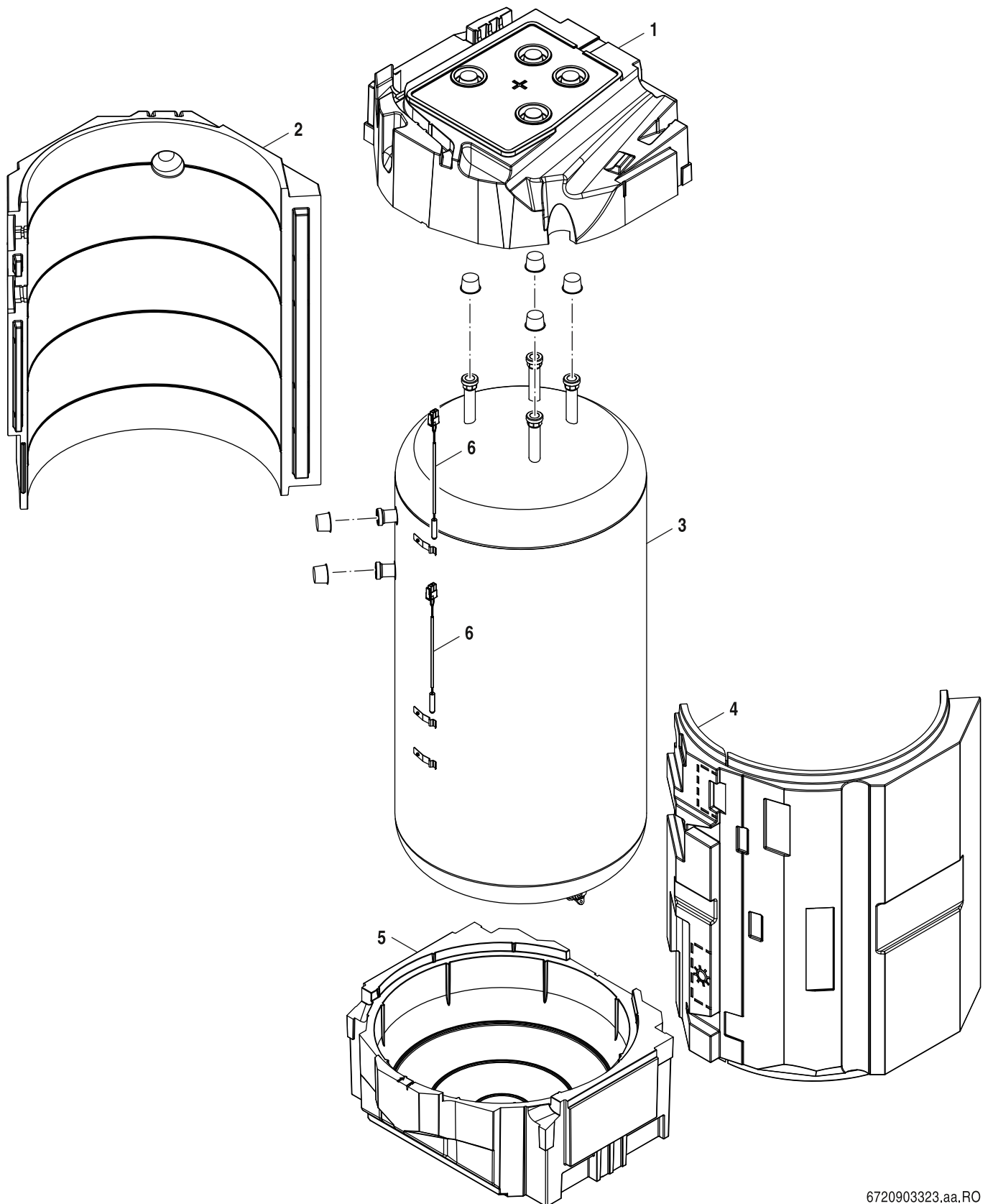

6720903323.aa.RO

2
Speicher
Ballon
Acumulador

CS7800iLW 6-16 M/MF

Pos	Bezeichnung Dénomination Descrizioni	Bestell-Nr. Numéro de commande N° d'ordine	CS7800iLW 12 M	CS7800iLW 12 MF	CS7800iLW 16 M	CS7800iLW 16 MF	CS7800iLW 6 M	CS7800iLW 6 MF	CS7800iLW 8 M	CS7800iLW 8 MF											Bemerkungen Remarques Osservazioni
1	Isolierung EPS oben	8 738 210 442	■	■	■	■	■	■	■	■											
2	Wärmedämmung hinten	8 738 211 520	■	■	■	■	■	■	■	■											
3	Speicher 180 L SC L/W	8 738 211 509	■	■	■	■	■	■	■	■											
4	Wärmedämmung vorne	8 738 211 519	■	■	■	■	■	■	■	■											
5	Isolierung EPS unten	8 738 210 439	■	■	■	■	■	■	■	■											
6	Temperaturfühler NTC10 1000mm R40 molex	8 738 206 065	■	■	■	■	■	■	■	■											
	Gurt mit Klettverschluss (Isolierung S)	8 738 211 590	■	■	■	■	■	■	■	■											
	Gurt mit Klettverschluss (Isolierung, L)	8 738 211 594					■	■	■	■											

CS7800iLW 6-16 M/MF

Speicher
Ballon
Acumulador

2

Ersatzteilliste
Liste des pièces de rechange

Lista parti di ricambio

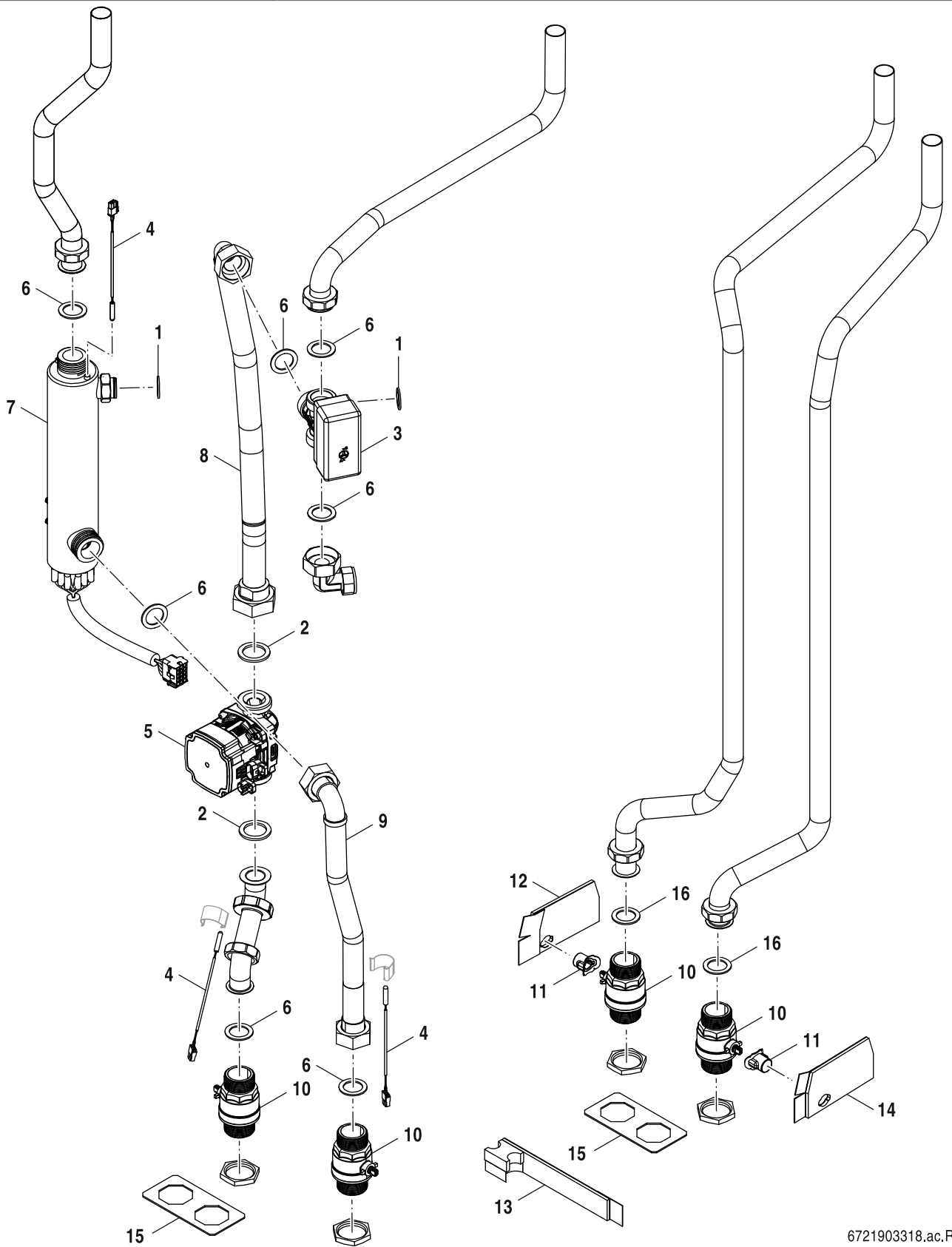

6721903318.ac.RO

3
Hydraulik
Hydraulique
Sistema hidráulico

CS7800iLW 6-16 M/MF

Pos	Bezeichnung Dénomination Descrizioni	Bestell-Nr. Numéro de commande N° d'ordine	CS7800iLW 12 M	CS7800iLW 12 MF	CS7800iLW 16 M	CS7800iLW 16 MF	CS7800iLW 6 M	CS7800iLW 6 MF	CS7800iLW 8 M	CS7800iLW 8 MF											Bemerkungen Remarques Osservazioni
1	Dichtung 30x21x2 (10x)	8 711 004 362 0	■	■	■	■	■	■	■	■											
2	Dichtung EPDM 44x31.5x27 (10x)	8 738 212 386	■	■	■	■	■	■	■	■											
3	3-Wege-Ventil	8 733 701 139	■	■	■	■	■	■	■	■											
4	Temperaturfühler 200 mm, 10 kOhm	8 733 703 181	■	■	■	■	■	■	■	■											
5	Pumpe UPM3L 25-75 130 SP	8 738 211 620	■	■	■	■	■	■	■	■											
6	Dichtung 39x30x2 (10x)	8 738 204 368	■	■	■	■	■	■	■	■											
7	elektrischer Zuheizer 3x1kW+3x2kW	8 738 210 447	■	■	■	■	■	■	■	■											
8	Schlauch DN25-G40	8 738 211 531	■	■	■	■	■	■	■	■											
9	Schlauch DN25 G32	8 738 211 533	■	■	■	■	■	■	■	■											
10	Kugelhahn 2x 1 1/4"B FF	8 738 211 534	■	■	■	■	■	■	■	■											
11	Isolierung	8 738 211 538	■	■	■	■	■	■	■	■											
12	Isolierung	8 738 211 553	■	■	■	■	■	■	■	■											
13	Isolierung	8 738 211 540	■	■	■	■	■	■	■	■											
14	Isolierung	8 738 211 539	■	■	■	■	■	■	■	■											
15	Isolierung	8 738 211 529	■	■	■	■	■	■	■	■											
16	Dichtung 45x27x2 (10x)	8 738 212 387	■	■	■	■	■	■	■	■											
	Sensor Manometer 0-4 bar	8 738 211 790	■	■	■	■	■	■	■	■											
	Filter Ball Kappe mit Magnet DN25	8 738 212 827	■	■	■	■	■	■	■	■											

CS7800iLW 6-16 M/MF

Hydraulik
Hydraulique
Sistema hidráulico

3

Ersatzteilliste
Liste des pièces de rechange

Lista parti di ricambio

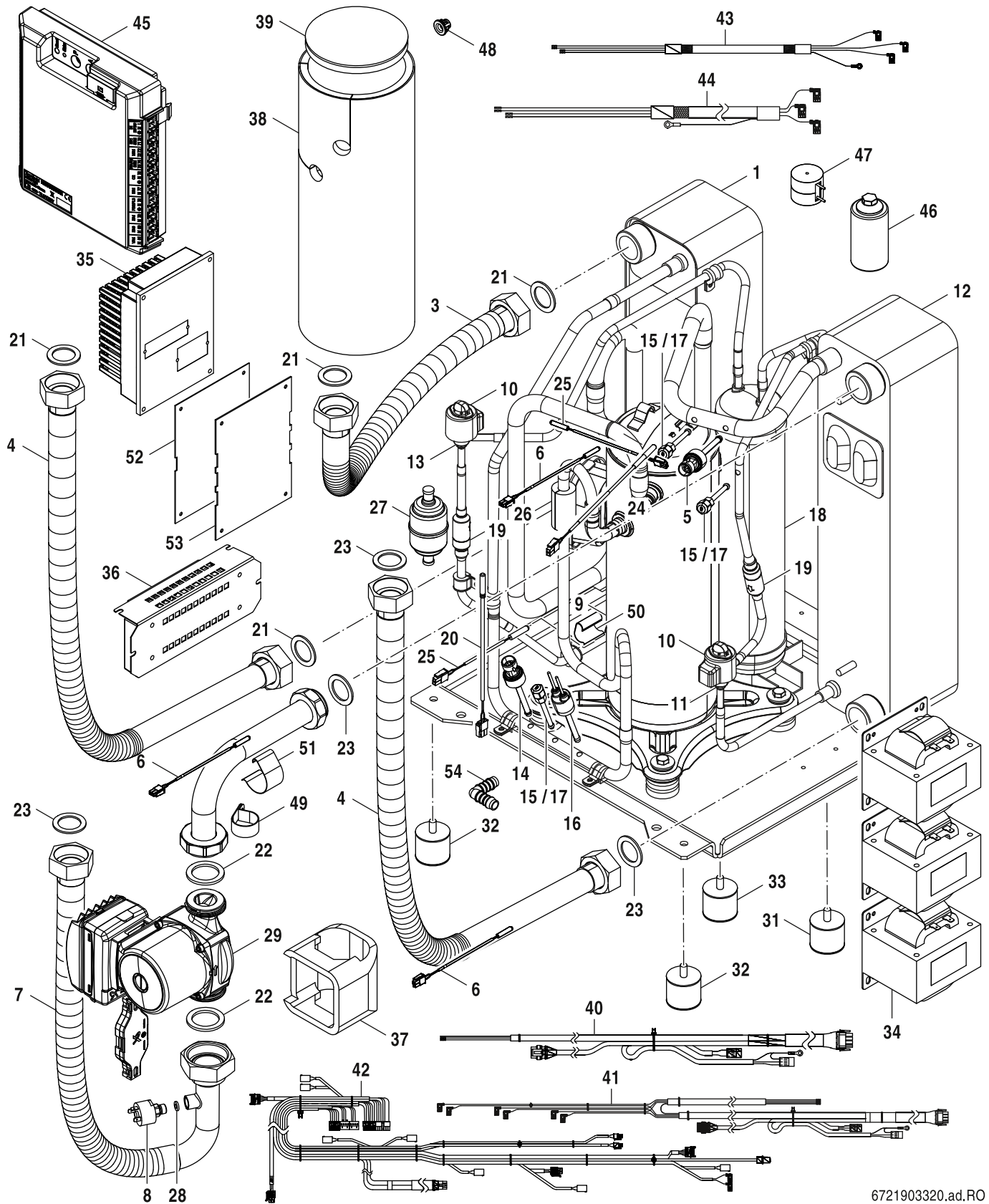

6721903320.ad.RO

Kältemittelkreis
 Circuit du fluide frigorigène
 Sistema del medio refrigerante

CS7800iLW 6-16 M/MF

4

Pos	Bezeichnung Dénomination Descrizioni	Bestell-Nr. Numéro de commande N° d'ordine									Bemerkungen Remarques Osservazioni			
			CS7800iLW 12 M	CS7800iLW 12 MF	CS7800iLW 16 M	CS7800iLW 16 MF	CS7800iLW 6 M	CS7800iLW 6 MF	CS7800iLW 8 M	CS7800iLW 8 MF				
1	Wärmetauscher H62L-CX-28	8 738 211 548						■	■	■	■			
1	Wärmetauscher H62L-CX-46	8 738 211 550	■	■										
1	Wärmetauscher H62L-CX-56	8 738 211 552			■	■								
3	Flexschlauch I=480	8 738 211 527	■	■	■	■	■	■	■	■				
4	Flexschlauch I=825	8 738 211 521	■	■	■	■	■	■	■	■				
5	Druckwächter LP 2-18 bar	8 738 211 557	■	■	■	■	■	■	■	■				
6	Temperaturfühler 200mm, 4,7 kOhm	8 733 703 183	■	■	■	■	■	■	■	■				
7	Flexschlauch I=576	8 738 211 530	■	■	■	■	■	■	■	■				
8	Druckschalter PC G1/4"	8 733 703 239	■	■	■	■	■	■	■	■				
9	Kompressor SNB130FGBMT	8 733 703 187						■	■	■	■			
9	Kompressor DNB22 FATMT 400V	8 738 211 535	■	■										
9	Kompressor DNB28 400 V	8 738 211 573			■	■								
10	Spule Expansionsventil UKV-A300mm	8 733 703 216	■	■	■	■	■	■	■	■				
11	Expansionsventil UKV-18D447	8 738 211 581	■	■			■	■	■	■				
11	Expansionsventil UKV-25D448	8 738 211 582			■	■								
12	Wärmetauscher H62L-EZU-30	8 738 211 547					■	■	■	■				
12	Wärmetauscher H62L-EZU-50	8 738 211 549	■	■										
12	Wärmetauscher H62L-EZU-62	8 738 211 551			■	■								
13	Expansionsventil UKV-32D460	8 738 211 580			■	■								
13	Expansionsventil UKV-18D447	8 738 211 581						■	■	■	■			
13	Expansionsventil UKV-25D448	8 738 211 582	■	■										
14	Druckwächter HP 8-48 bar	8 738 211 558	■	■	■	■	■	■	■	■				
15	Ventileinsatz Schrader	8 738 211 578	■	■	■	■	■	■	■	■				
16	Druckschalter 43,8bar	8 733 703 199						■	■	■	■			
16	Hochdruckpressostat	8 738 211 556	■	■	■	■								
17	Ventil Schrader 5/16" ASM	8 738 211 579	■	■	■	■	■	■	■	■				
18	Behälter Kältemittel 1.9L	8 738 211 526	■	■	■	■	■	■	■	■				
19	Filter Kältemittel	8 738 211 554	■	■	■	■	■	■	■	■				
20	Temperaturfühler NTC 1000mm R80 Mol	8 738 211 536	■	■	■	■	■	■	■	■				
21	Dichtung 39x30x2 (10x)	8 738 204 368	■	■	■	■	■	■	■	■				
22	Dichtung EPDM 44x31.5x27 (10x)	8 738 212 386	■	■	■	■	■	■	■	■				
23	Dichtung 45x27x2 (10x)	8 738 212 387	■	■	■	■	■	■	■	■				
24	Temperaturfühler 1000 mm R80	8 738 207 622	■	■	■	■	■	■	■	■				
25	Temperaturfühler 200 mm, 10 kOhm	8 733 703 181	■	■	■	■	■	■	■	■				
26	Isolierung Temperaturfühler	8 738 211 506	■	■	■	■	■	■	■	■				
28	Dichtung 11x5.5x2	8 738 211 589	■	■	■	■	■	■	■	■				
29	Pumpe UPM3L K 75W PWM SP	8 738 211 518						■	■	■	■			
29	Pumpe UPMXL GEO 25-125 130 SP	8 738 211 561	■	■	■	■								
31	Stoßdämpfer M/M	8 738 211 542	■	■				■	■	■	■			
32	Stoßdämpfer M/F	8 738 211 543	■	■	■	■	■	■	■	■				
33	Stoßdämpfer M/M 55	8 738 211 576	■	■	■									
34	Netzfilter	8 738 211 585	■	■	■	■								
35	Wechselrichter Eitwin 7500 3ph	8 738 211 537			■	■								
35	Wechselrichter Eitwin 5500 3ph	8 738 211 569	■	■										
35	Wechselrichter Eitwin 2900 1ph	8 738 211 570						■	■	■	■			
36	Filter EMC Eitwin	8 738 211 546	■	■	■	■								
37	Isolierung Pumpe UPML GEO 130	8 738 211 574	■	■	■	■	■	■	■	■				
38	Isolierung Kompressor DNB	8 738 211 562	■	■	■	■								
38	Isolierung Kompressor SNB	8 738 211 571						■	■	■	■			
39	Isolierung Kompressor oben	8 738 211 566	■	■	■	■								
39	Isolierung Kompressor oben SNB	8 738 211 572						■	■	■	■			
40	Kabelbaum CM MPP 230V	8 738 211 522						■	■	■	■			
CS7800iLW 6-16 M/MF											Kältemittelkreis Circuit du fluide frigorigène Sistema del medio refrigerante			4

Ersatzteilliste
Liste des pièces de rechange

Lista parti di ricambio

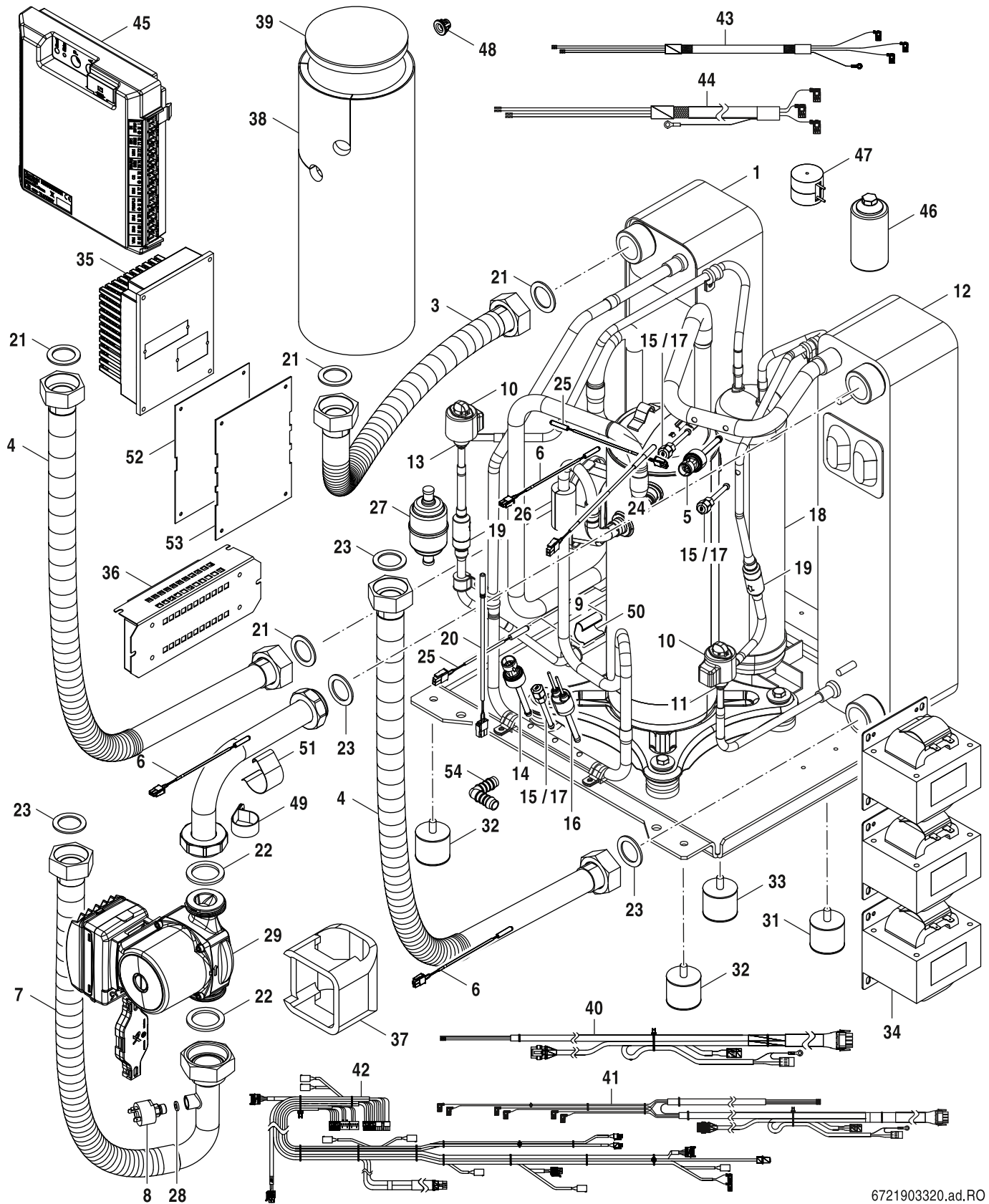

6721903320.ad.RO

Kältemittelkreis
Circuit du fluide frigorigène
Sistema del medio refrigerante

CS7800iLW 6-16 M/MF

4

Pos	Bezeichnung Dénomination Descrizioni	Bestell-Nr. Numéro de commande N° d'ordine	CS7800iLW 12 M	CS7800iLW 12 MF	CS7800iLW 16 M	CS7800iLW 16 MF	CS7800iLW 6 M	CS7800iLW 6 MF	CS7800iLW 8 M	CS7800iLW 8 MF												Bemerkungen Remarques Osservazioni
41	Kabelbaum CM MPP 400V	8 738 211 524	■	■	■																	
42	Kabelbaum CM MPP Signal	8 738 211 586	■	■	■	■	■	■	■													
43	Kabel Kompressor DNB22&DNB28	8 738 211 587	■	■	■																	
44	Kabel Kompressor SNB130	8 738 211 588					■	■	■	■												
45	Leiterplatte HP board LW 3.02	8 738 213 130	■	■	■	■	■	■	■	■												
46	Kondensator Samxon WT 1500	8 738 211 567					■	■	■	■												
47	Drosselspule PFC DT	8 738 211 568					■	■	■	■												
48	Mutter Snaploc 7mm	8 738 210 410	■	■	■	■	■	■	■	■												
49	Schlauchschelle 28mm	8 738 211 819	■	■	■	■	■	■	■	■												
50	Klammer 3/8	8 738 211 820	■	■	■	■	■	■	■	■												
51	Clip 28mm	8 738 211 422	■	■	■	■	■	■	■	■												
52	Isolierung 1.0mm	8 738 211 821	■	■	■	■	■	■	■	■												
53	Isolierung 1.5mm	8 738 211 822	■	■	■	■	■	■	■	■												
54	Anschlussrohr 90° 10mm	8 738 211 807	■	■	■	■	■	■	■	■												
	Außentemperaturfühler 4,7K	8 738 203 521	■	■	■	■	■	■	■	■												
	Wasserfilter m. Magnet DN25	8 738 208 894	■	■	■	■	■	■	■	■												
	Gurt mit Klettverschluss (Kühlmodul)	8 738 211 516	■	■	■	■	■	■	■	■												

CS7800iLW 6-16 M/MF

Kältemittelkreis
Circuit du fluide frigorigène
Sistema del medio refrigerante

4

Ersatzteilliste
Liste des pièces de rechange

Lista parti di ricambio

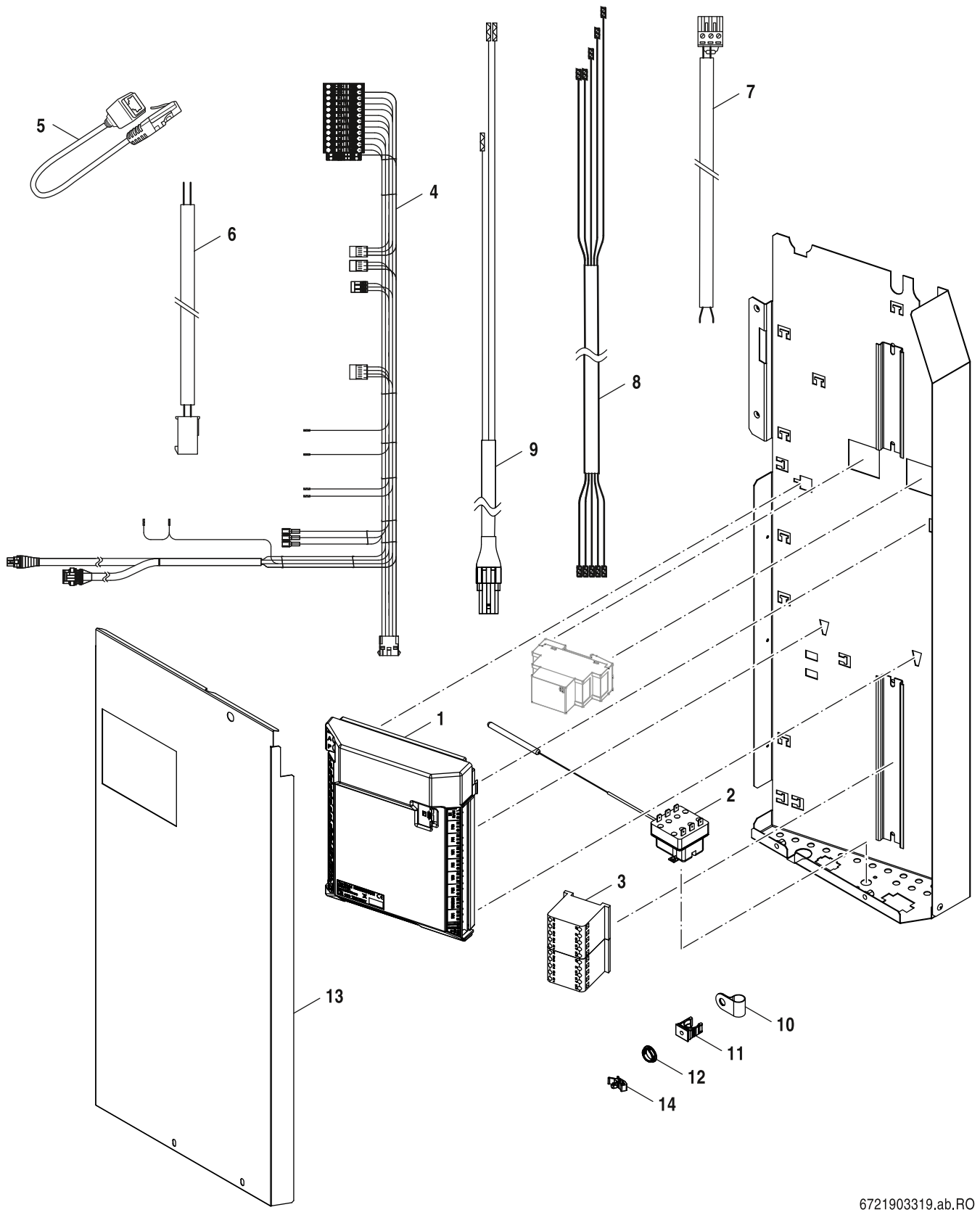

6721903319.ab.RO

5 Steuerung
 Contrôle
 Mando de programa

CS7800iLW 6-16 M/MF

Pos	Bezeichnung Dénomination Descrizioni	Bestell-Nr. Numéro de commande N° d'ordine	CS7800iLW 12 M	CS7800iLW 12 MF	CS7800iLW 16 M	CS7800iLW 16 MF	CS7800iLW 6 M	CS7800iLW 6 MF	CS7800iLW 8 M	CS7800iLW 8 MF											Bemerkungen Remarques Osservazioni	
1	Steuereinheit CUHP Bo LW 3.02	8 738 213 131	■	■	■	■	■	■	■	■												
2	Temperaturbegrenzer	8 738 201 799	■	■	■	■	■	■	■	■												
3	Schütz	8 738 210 436	■	■	■	■	■	■	■	■												
4	Kabelbaum 400V C	8 738 212 171	■	■	■	■																
4	Kabelbaum 400V C 2-8kW	8 738 212 662					■	■	■	■												
5	Kabel IP-modul 1 m	8 738 211 577	■	■	■	■	■	■	■	■												
6	Kabel Molex 4m	8 738 206 161	■	■	■	■	■	■	■	■												
7	Kabel für Smart Grid	8 738 207 585	■	■	■	■	■	■	■	■												
8	Kabel 2,5 m	8 738 211 532	■	■	■	■	■	■	■	■												
9	Kabel	8 738 211 591	■	■	■	■	■	■	■	■												
10	Halter	8 738 211 825	■	■	■	■	■	■	■	■												
11	Halter Rohr 21,2mm	8 738 211 826	■	■	■	■	■	■	■	■												
12	Tülle 15mm	8 738 211 828	■	■	■	■	■	■	■	■												
13	Abdeckung Regelgerät	8 738 211 829	■	■	■	■	■	■	■	■												
14	Bügel	8 738 211 830	■	■	■	■	■	■	■	■												
15	Filter EMV	8 738 211 975					■	■	■	■												
	Stecker Set	8 738 206 040	■	■	■	■	■	■	■	■												

CS7800iLW 6-16 M/MF

Steuerung
Contrôle
Mando de programa

5

Ersatzteilliste
Liste des pièces de rechange

Lista parti di ricambio

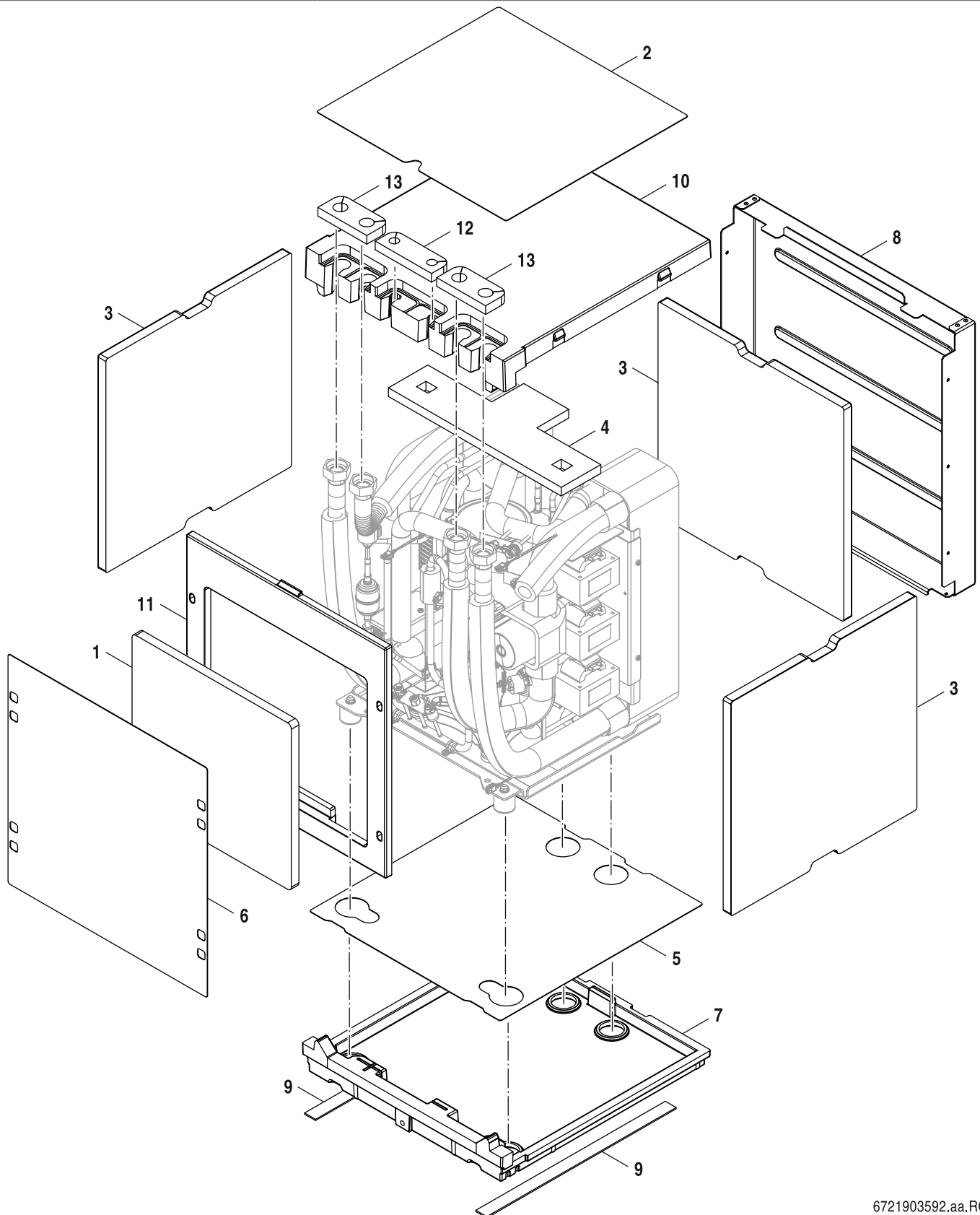

6721903592.aa.RO

6

Verkleidung Kältemittelkreis
Habillage Circuit du fluide frigorigène
Mantello Sistema del medio refrigerante

CS7800iLW 6-16 M/MF

Pos	Bezeichnung Dénomination Descrizioni	Bestell-Nr. Numéro de commande N° d'ordine									Bemerkungen Remarques Osservazioni	
			CS7800iLW 12 M	CS7800iLW 12 MF	CS7800iLW 16 M	CS7800iLW 16 MF	CS7800iLW 6 M	CS7800iLW 6 MF	CS7800iLW 8 M	CS7800iLW 8 MF		
1	Isolierung vorne	8 738 211 808	■	■	■	■	■	■	■			
2	Abdeckung oben	8 738 211 813	■	■	■	■	■	■	■			
3	Dämmplatte seitlich	8 738 211 814	■	■	■	■	■	■	■			
4	Isolierung oben	8 738 211 815	■	■	■	■	■	■	■			
5	Abdeckung unten	8 738 211 816	■	■	■	■	■	■	■			
6	Abdeckung vorne	8 738 211 817	■	■	■	■	■	■	■			
7	Isolierung EPP unten	8 738 211 818	■	■	■	■	■	■	■			
8	Abdeckung hinten	8 738 211 823	■	■	■	■	■	■	■			
9	Klebestreifen unten	8 738 211 824	■	■	■	■	■	■	■			
10	Rahmen EPP oben	8 738 211 809	■	■	■	■	■	■	■			
11	Isolierung EPP vorne	8 738 211 810	■	■	■	■	■	■	■			
12	Isolierung Plastikschlauch	8 738 211 811	■	■	■	■	■	■	■			
13	Isolierung Rohr	8 738 211 812	■	■	■	■	■	■	■			

CS7800iLW 6-16 M/MF

Verkleidung Kältemittelkreis
Habillage Circuit du fluide frigorigène
Mantello Sistema del medio refrigerante

6

Ersatzteilliste
Liste des pièces de rechange

Lista parti di ricambio

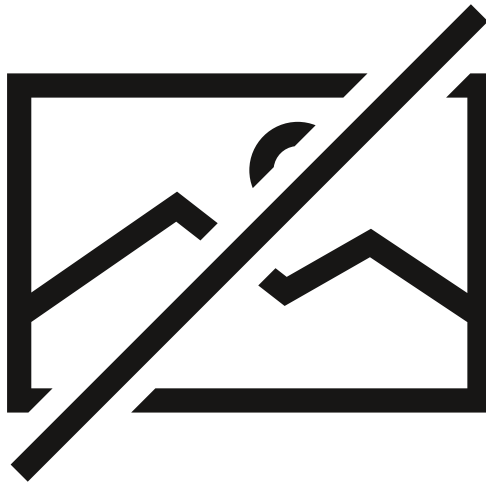

6720904170.ab.RO

7 Ersatzteilliste (ohne Abb.)
Liste des pièces de rechange (sans ill.)
Lista parti di ricambio (senza ill.)

CS7800iLW 6-16 M/MF

Pos	Bezeichnung Dénomination Descrizioni	Bestell-Nr. Numéro de commande N° d'ordine	CS7800iLW 12 M	CS7800iLW 12 MF	CS7800iLW 16 M	CS7800iLW 16 MF	CS7800iLW 6 M	CS7800iLW 6 MF	CS7800iLW 8 M	CS7800iLW 8 MF										Bemerkungen Remarques Osservazioni
			■	■	■	■	■	■	■	■	■									
	Temperaturfühler 200 mm, 10 kOhm	8 733 703 181	■	■	■	■	■	■	■	■										
	Außentemperaturfühler 4,7K	8 738 203 521	■	■	■	■	■	■	■	■										
	Kabel Molex 4m	8 738 206 161	■	■	■	■	■	■	■	■										
	Wasserfilter m. Magnet DN25	8 738 208 894	■	■	■	■	■	■	■	■										

CS7800iLW 6-16 M/MF	Ersatzteilliste (ohne Abb.) Liste des pièces de rechange (sans ill.) Lista parti di ricambio (senza ill.)	7
----------------------------	---	----------

Übersetzungsliste
Liste des traductions

Traduzione delle descrizioni

Pos	Denomination	Descrizione			
1	Groupe de construction	Gruppo di costruzione			
1	Panneau avant Bo	Pannello anteriore Bo			
1	Panneau avant haut blanc	Pannello anteriore sopra bianco			
2	Panneau avant Bosch bas	Pannello anteriore Bosch sotto			
2	Panneau avant bas blanc	Pannello anteriore sotto bianco			
3	Panneau latéral bas blanc	Pannello laterale sotto bianco			
3	Panneau latéral bas argent	Pannello laterale sotto argentato			
4	Panneau latéral haut blanc	Pannello laterale sopra bianco			
4	Panneau latéral haut argent	Pannello laterale sopra argentato			
5	Barre de recouvrement blanche	Binario di copertura bianco			
5	Barre de recouvrement argent	Binario di copertura argento			
6	Couvercle haut argent	Coperchio sopra argentato			
7	Élément de commande HMI 800.2 v.NF47.02	Elemento di servizio HMI 800.2 v.NF47.02			
8	Support HMI800.2	Supporto HMI800.2			
9	Connect-Key	Connect-Key			
10	PIED M10x35	Vite			
11	Cache	Copertura			
12	Logo Bosch	Logo Bosch			
13	Rail	Guida			
14	carte circuit imprimé HMI	circuito stampato HMI			
15	Étiquette	Etichetta			
16	Support	Supporto			
17	Support mural	Supporto a parete			
	kit de montage habillage intérieur	juego de montaje revestimiento interior			
2	Groupe de construction	Gruppo di costruzione			
1	Isolation EPS haut	Isolamento elettrico EPS sopra			
2	Isolation thermique arrière	Isolamento termico posteriore			
3	Ballon 180 L SC L/W	Bollitore 180 L SC L/W			
4	Isolation thermique avant	Isolamento termico anteriore			
5	Isolation EPS bas	Isolamento elettrico EPS sotto			
6	Sonde de température NTC10 1000mm R40 mo	Sensore sicurezza di temperatura NTC10			
	Ceinture avec fermeture Velcro	Cintura con chiusura in velcro			

Übersetzungsliste
Liste des traductions

Traduzione delle descrizioni

Pos	Denomination	Descrizione			
3	Groupe de construction	Gruppo di costruzione			
1	JOINT POMPES AWM 30x21x2 (10x)	Guarnizione 30x21x2 (10x)			
2	Joint EPDM 44x31.5x27 (10x)	Guarnizione EPDM 44x31.5x27 (10x)			
3	vanne à 3 voies	Valvola motorizzata a 3 vie			
4	sonde de température 200 mm, 10 kOhm	Sensore sicurezza di temperatura 200 mm			
5	circulateur UPM3L 25-75 130 SP	Pompa UPM3L 25-75 130 SP			
6	joint 39x30x2 (10x)	Guarnizione 39x30x2 (10x)			
7	Chauffage d'appoint électrique 3x1kW+3x2	Riscaldatore elettrico supplementare 3x1			
8	Tuyau souple,tube DN25-G40	Tubo flessibile DN25-G40			
9	Tuyau souple,tube DN25 G32	Tubo flessibile DN25 G32			
10	Robinet à boisseau sphérique 2x 1 1/4"B	rubinetto a sfera 2x 1 1/4"B FF			
11	Isolation	Isolamento			
12	Isolation	Isolamento			
13	Isolation	Isolamento			
14	Isolation	Isolamento			
15	Isolation	Isolamento			
16	Joint 45x27x2 (10x)	Guarnizione 45x27x2 (10x)			
	Capteur de pression 0-3 bar	Sensore di pressione 0-3 bar			
	Filter ball cap with magnet DN25	Tappo a sfera del filtro con magnete 25			
4	Groupe de construction	Gruppo di costruzione			
1	Echangeur de chaleur H62L-CX-28	Scambiatore di calore H62L-CX-28			
1	Echangeur de chaleur H62L-CX-46	Scambiatore di calore H62L-CX-46			
1	Echangeur de chaleur H62L-CX-56	Scambiatore di calore H62L-CX-56			
3	Tube flexible de raccordement l=480	Tubo flessibile l=480			
4	Tube flexible de raccordement l=825	Tubo flessibile l=825			
5	Sonde de pression LP 2-18 bar	Pressostato LP 2-18 bar			
6	Sonde de température 200mm, 4,7 kOhm	Sensore sicurezza di temperatura 200mm,			
7	Tube flexible de raccordement l=576	Tubo flessibile l=576			
8	contact à pression PC G1/4"	Pressostato PC G1/4"			
9	Compresseur SNB130FGBMT	Compressore SNB130FGBMT			
9	Compresseur DNB22 FATMT 400V	Compressore DNB22 FATMT 400V			
9	Compresseur DNB28 400 V	Compressore DNB28 400 V			

Übersetzungsliste
Liste des traductions

Traduzione delle descrizioni

Pos	Denomination	Descrizione			
10	Bobine Détendeur UKV-A300mm	Cobin valvola espansione UKV-A300mm			
11	Détendeur UKV-18D447	Valvola di espansione UKV-18D447			
11	Détendeur UKV-25D448	Valvola di espansione UKV-25D448			
12	Echangeur de chaleur H62L-EZU-30	Scambiatore di calore H62L-EZU-30			
12	Echangeur de chaleur H62L-EZU-50	Scambiatore di calore H62L-EZU-50			
12	Echangeur de chaleur H62L-EZU-62	Scambiatore di calore H62L-EZU-62			
13	Détendeur UKV-32D460	Valvola di espansione UKV-32D460			
13	Détendeur UKV-18D447	Valvola di espansione UKV-18D447			
13	Détendeur UKV-25D448	Valvola di espansione UKV-25D448			
14	Sonde de pression HP 8-48 bar	Pressostato HP 8-48 bar			
15	Soupape Schrader	Valvola Schrader			
16	Interrupteur 43,8bar	Interruttore di rete 43,8bar			
16	Pressostat haute pression	Pressostato di massima			
17	Soupape Schrader 5/16" ASM	Valvola Schrader 5/16" ASM			
18	Ballon de stockage Réfrigérant 1.9L	Recipiente Refrigerante 1.9L			
19	Filtre Réfrigérant	Filtro Refrigerante			
20	Sonde de température NTC 1000mm R80 Mol	Sonda di temperatura NTC 1000mm R80 Mol			
21	joint 39x30x2 (10x)	Guarnizione 39x30x2 (10x)			
22	Joint EPDM 44x31.5x27 (10x)	Guarnizione EPDM 44x31.5x27 (10x)			
23	Joint 45x27x2 (10x)	Guarnizione 45x27x2 (10x)			
24	Sonde de température 1000mm R80	Sonda di temperatura 1000mm R80			
25	sonde de température 200 mm, 10 kOhm	Sensore sicurezza di temperatura 200 mm			
26	Isolation Sonde de température	Isolamento Sonda di temperatura			
28	Joint d'étanchéité 11x5.5x2	Guarnizione 11x5.5x2			
29	circulateur UPM3L K 75W PWM SP	Pompa UPM3L K 75W PWM SP			
29	circulateur UPMXL GEO 25-125 130 SP	Pompa UPMXL GEO 25-125 130 SP			
31	Amortisseurs de chocs M/M	Ammortizzatori M/M			
32	Amortisseurs de chocs M/F	Ammortizzatori M/F			
33	Amortisseurs de chocs M/M 55	Ammortizzatori M/M 55			
34	Filtre secteur	Filtro di rete			
35	Onduleur Eltwin 7500 3ph	Inverter Eltwin 7500 3ph			
35	Onduleur Eltwin 5500 3ph	Inverter Eltwin 5500 3ph			

Übersetzungsliste
Liste des traductions

Traduzione delle descrizioni

Pos	Denomination	Descrizione			
35	Onduleur Eltwin 2900 1ph	Inverter Eltwin 2900 1ph			
36	Filtre EMC Eltwin	Filtro EMC Eltwin			
37	Isolation Pompe UPML GEO 130	Isolamento termico Circolatore			
38	Isolation Compresseur DNB	Isolamento termico Compressore DNB			
38	Isolation Compresseur SNB	Isolamento termico Compressore SNB			
39	Isolation Compresseur haut	Isolamento termico Compressore sopra			
39	Isolation Compresseur haut SNB	Isolamento termico Compressore sopra SNB			
40	Faisceau de câbles CM MPP 230V	Cablaggio CM MPP 230V			
41	Faisceau de câbles CM MPP 400V	Cablaggio CM MPP 400V			
42	Faisceau de câbles CM MPP Signal	Cablaggio CM MPP Signal			
43	Câble Compresseur DNB22&DNB28	Cavo conduttore Compressore DNB22&DNB28			
44	Câble Compresseur SNB130	Cavo conduttore Compressore SNB130			
45	Circuit imprimé HP board LW 3.02	Scheda elettronica HP board LW 3.02			
46	Condensateur Samxon WT 1500	Condensatore Samxon WT 1500			
47	Serpentin PFC DT	Bobina PFC DT			
48	Écrou Snaploc 7mm	Dado Snaploc 7mm			
49	Collier de serrage 28mm	Fascetta stringitubo 28mm			
50	Clip 3/8	Clip 3/8			
51	Clip 28mm	Clip 28mm			
52	Isolation 1.0mm	Isolamento elettrico 1.0mm			
53	Isolation 1.5mm	Isolamento elettrico 1.5mm			
54	Raccord 90° 10mm	Raccordo 90° 10mm			
	Sonde de température extérieure 4,7K	Sonda esterna 4,7K			
	Filtre d'eau DN25	Filtro acqua DN25			
	Ceinture avec fermeture Velcro	Cintura con chiusura in velcro			
5	Groupe de construction	Gruppo di costruzione			
1	Unité de contrôle CUHP Bo LW 3.02	Unità di controllo CUHP Bo LW 3.02			
2	Limiteur de temperature	Limitatore temperatura di sicurezza a ri			
3	Contacteur	Relè			
4	Faisceau de câbles 400V C	Cablaggio 400V C			
4	Faisceau de câbles 400V C 2-8kW	Mazo de cables 400V C 2-8kW			
5	câble IP-modul 1 m	Cavo IP-modul 1 m			

Übersetzungsliste
Liste des traductions

Traduzione delle descrizioni

Pos	Denomination	Descrizione			
6	câble Molex 4m	cavo Molex 4m			
7	Câble Smart Grid	Cavo conduttore Smart Grid			
8	CABLE 2,5 m	Cavo 2,5 m			
9	Câble	Cavo conduttore			
10	Support	Supporto			
11	Support Tube 21,2mm	Supporto Tubo 21,2mm			
12	Gaine 15mm	Guarnizione 15mm			
13	Couvercle	Coperchio			
14	Épingle	Staffa			
15	Filtre EMC	Filtro EMC			
	Connecteur set	Spina set			
6	Groupe de construction	Gruppo di costruzione			
1	Isolation avant	Isolamento elettrico anteriore			
2	Revêtement haut	Pannello protettivo sopra			
3	Plaque d'isolation côté	Piastrina isolante laterale			
4	Isolation haut	Isolamento elettrico sopra			
5	Revêtement bas	Pannello protettivo sotto			
6	Revêtement avant	Pannello protettivo anteriore			
7	Isolation EPP bas	Isolamento elettrico EPP sotto			
8	Revêtement arrière	Pannello protettivo posteriore			
9	Bande adhésive inférieure	Striscia adesiva sul fondo			
10	Isolation EPP haut	Isolamento elettrico EPP sopra			
11	Isolation EPP avant	Isolamento elettrico EPP anteriore			
12	Isolation	Isolamento elettrico			
13	Isolation	Isolamento elettrico			
7	Groupe de construction	Gruppo di costruzione			
	sonde de température 200 mm, 10 kOhm	Sensore sicurezza di temperatura 200 mm			
	Sonde de température extérieure 4,7K	Sonda esterna 4,7K			
	câble Molex 4m	cavo Molex 4m			
	Filtre d'eau DN25	Filtro acqua DN25			

Gerätetypen
Types de chaudières

Tipo apparecchi

Gerät Chaudière Apparecchio	Bestell-Nr. Numéro de commande N° d'ordine	Land Pays Paese	Bemerkungen Remarques Osservazioni
CS7800iLW 12 MF	8 738 212 004	Belgien, Deutschland, Luxemburg, Österreich	
CS7800iLW 16 MF	8 738 212 008	Belgien, Deutschland, Luxemburg, Österreich	
CS7800iLW 6 MF	8 738 211 996	Belgien, Deutschland, Luxemburg, Österreich	
CS7800iLW 8 MF	8 738 212 000	Belgien, Deutschland, Luxemburg, Österreich	
CS7800iLW 12 M	8 738 212 005	Deutschland, Luxemburg, Österreich	
CS7800iLW 16 M	8 738 212 009	Deutschland, Luxemburg, Österreich	
CS7800iLW 6 M	8 738 211 997	Deutschland, Luxemburg, Österreich	
CS7800iLW 8 M	8 738 212 001	Deutschland, Luxemburg, Österreich	



BOSCH

Bosch Thermotechnik GmbH
Junkersstr. 20-24
D-73249 Wernau / Germany