

MAINTENANCE MANUAL

INSTANDHALTUNGSANLEITUNG
MANUEL D'ENTRETIEN
ISTRUZIONI PER LA MANUTENZIONE

**KNOW
HOW
INSTALLED**

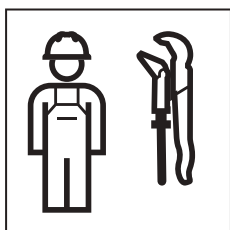

Deutsch	3
English	14
Français	26
Italiano	38
Nederlands	50
Español	62
Polski	74
Čeština	86
Slovenščina	98
Shqiptare	110
Македонски	122

Sicherheit

Zu diesem Dokument

Dieses Dokument gilt für die fachgerechte Instandhaltung der folgenden Produkte:

- Geberit HS01 Hygienespülung
- Geberit HS01 Hygienespülung, Steuereinheit

Zielgruppe

Dieses Produkt darf nur von Fachkräften gewartet und repariert werden. Eine Fachkraft ist eine Person, die aufgrund ihrer fachlichen Ausbildung, Schulung und/oder Erfahrung befähigt ist, Risiken zu erkennen und Gefährdungen zu vermeiden, die bei der Benutzung des Produkts auftreten.

Bestimmungsgemässe Verwendung

Geberit Hygienespülungen sind zum automatischen, periodischen Wasseraustausch in Trinkwasserinstallationen bestimmt. Jede andere Verwendung gilt als nicht bestimmungsgemäss. Geberit übernimmt keine Haftung für die Folgen aus nicht bestimmungsgemässer Verwendung.

Allgemeine Sicherheitshinweise

- Keine Veränderungen oder Zusatzinstallationen am Produkt vornehmen.
- Reparaturen dürfen nur mit Originalersatz- und -zubehörteilen durch eine Fachkraft ausgeführt werden.
- Absperrventil vor Geberit HS01 Hygienespülung vorsehen.
- Während eines Spülvorgangs Batterie nicht entfernen. Magnetventil schliesst nicht automatisch, wenn Batterie entfernt wird.
- Vor direkter Sonneneinstrahlung schützen. Direkte Sonneneinstrahlung kann den Deckel der Steuereinheit verfärben.

Sicherheitshinweise für HS01 Hygienespülung mit Siphon

- Geberit HS01 Hygienespülung nur in vertikaler Position betreiben.
- Geberit HS01 Hygienespülung mit 4 Befestigungsschrauben an der Wand fixieren.
- Keinen zusätzlichen Siphon in die Abwasserleitung einbauen. Die Geberit HS01 Hygienespülung verfügt über einen integrierten Siphon.
- Bei Verstopfung des Ablaufs kann Wasser aus dem Überlauf der Geberit HS01 Hygienespülung austreten.

Sicherheitshinweise für Geberit Steuereinheit für HS01 Hygienespülung

- Steuereinheit nur an eine fest montierte Versorgungsleitung anschliessen.
- Steuereinheit nicht in Wasser tauchen.
- Zwischen Auslauf und Abwasserleitung einen Abstand von mindestens 20 mm vorsehen (freier Auslauf gemäss DIN EN 1717:2011-08).

Aufbau Geberit HS01 Hygienespülung



Abbildung 1: Geberit HS01 Hygienespülung

- 1 Korbfilter
- 2 Steuereinheit
- 3 Bedienfeld
- 4 Batterie
- 5 Deckel des Batteriefachs
- 6 Deckel der Steuereinheit
- 7 Gehäuse
- 8 Überlauf
- 9 Siphon Unterteil
- 10 Siphon Oberteil

Aufbau Geberit Steuereinheit für HS01 Hygienespülung

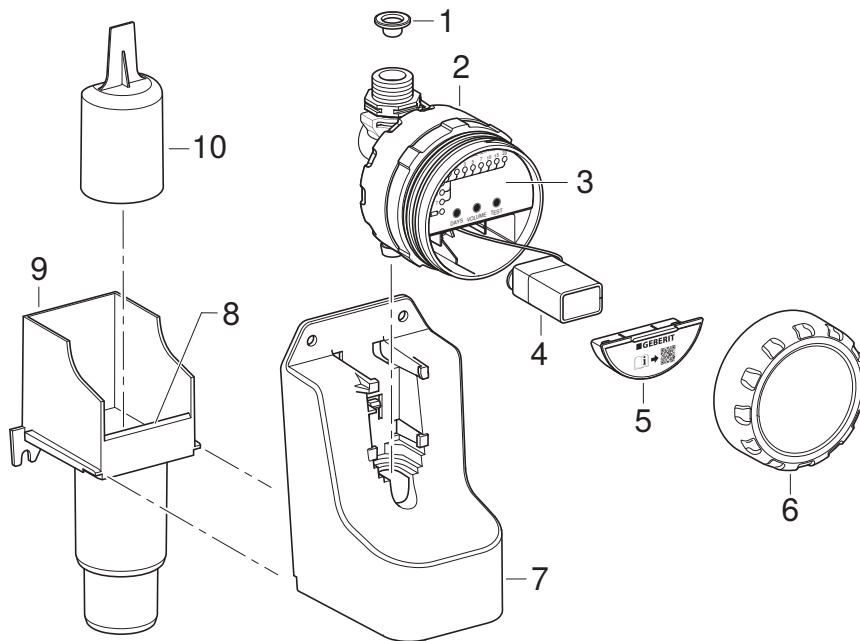

Abbildung 2: Geberit Steuereinheit für HS01 Hygienespülung

- 1 Korbfilter
- 2 Steuereinheit
- 3 Bedienfeld
- 4 Batterie
- 5 Deckel des Batteriefachs
- 6 Deckel der Steuereinheit
- 7 Auslauf

Technische Daten

Schutzart	IPX4
Betriebsspannung	9 V DC
Batterietyp	Alkali-Batterie 6LR61 (9 V)
Lebensdauer der Batterie bei Spülintervall = 1 Tag	> 1,5 Jahre
Fliessdruck	0,2–10 bar
Betriebstemperatur	0–70 °C
Spülleistung	3 l/min
Spülvolumen Werkseinstellung	3 l
Spülvolumen Einstellbereich	1–20 l
Spülintervall Werkseinstellung	72 h

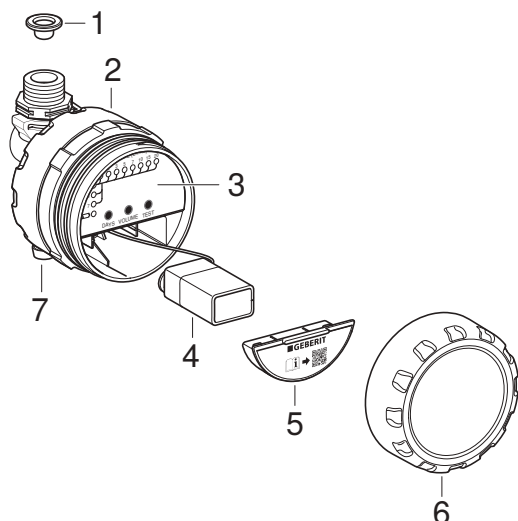
Wasserverbrauch pro Jahr

Bei einem Spülvolumen von 3 l pro Spülung ergibt sich folgender Wasserverbrauch:

Spülintervall [Tage]	Wasserverbrauch [l/Jahr]
1	1095
3	365
7	156

Störungen beheben

Störung	Ursache	Behebung
LED  blinkt alle 2 Sekunden, keine Spülauslösung.	Batterie fast verbraucht ¹⁾	▶ Batterie ersetzen. → Siehe Betriebsanleitung 970.123.00.0.
Keine LED leuchtet.	Stuereinheit im Stand-by-Modus	▶ Taste <TEST> drücken. Stuereinheit zeigt aktuelle Einstellungen an.
	Batterie verbraucht	▶ Taste <TEST> drücken. Falls keine Anzeige, Batterie ersetzen. → Siehe Betriebsanleitung 970.123.00.0.
Wasser läuft aus dem Überlauf.	Siphon oder Abwasserleitung verstopft	▶ Absperrhahn schliessen. ▶ Siphon reinigen und entkalken. → Siehe „Siphon reinigen und entkalken“, Seite 9. ▶ Abwasserleitung überprüfen.
	Abwasserleitung doppelt siphoniert	▶ Zweiten Siphon demontieren.
	Ungenügende Lüftungsleitung im Entwässerungssystem	▶ Lüftungsleitung im Entwässerungssystem überprüfen.
Spült nicht.	Magnetventil oder Stuereinheit defekt	▶ Magnetventil testen. → Siehe „Eingestelltes Spülvolumen überprüfen“, Seite 7. ▶ Stuereinheit ersetzen.
	Batterie verbraucht	▶ Batterie ersetzen. → Siehe Betriebsanleitung 970.123.00.0.
	Leistungsdruck zu schwach	▶ Leistungsdruck überprüfen (0,2–10 bar).
	Korbfilter verstopft	▶ Korbfilter reinigen. → Siehe „Korbfilter reinigen“, Seite 8.
Wasser läuft ständig.	Magnetventil oder Stuereinheit defekt	▶ Absperrhahn schliessen. ▶ Magnetventil testen. → Siehe „Eingestelltes Spülvolumen überprüfen“, Seite 7. ▶ Stuereinheit ersetzen.

¹⁾ Wenn die Batterie fast verbraucht ist, finden keine Spülauslösungen mehr statt.

Eingestelltes Spülvolumen überprüfen

- ▶ Taste <TEST> für 1 Sekunde drücken.

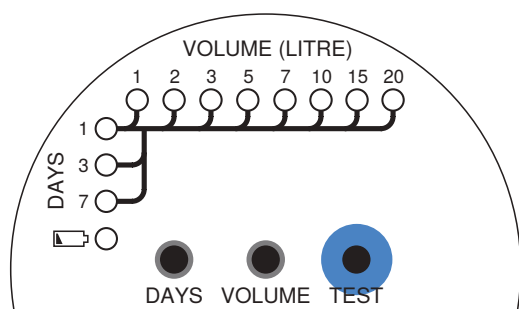

- ✓ Das Magnetventil öffnet, und es fließt Wasser.
- ✓ Das Magnetventil schliesst automatisch, wenn das eingestellte Spülvolumen erreicht ist.

Das Spülvolumen kann wie folgt bestimmt werden:

Spülvolumen =
Öffnungszeit des Magnetventils • Spülleistung

Die Spülleistung beträgt 3 l/min.

Wartung

Nachfolgend beschriebene Wartungsarbeiten alle 2 Jahre durch eine Fachkraft durchführen lassen.

- Korbfilter reinigen → siehe „Korbfilter reinigen“, Seite 8.
- Siphon reinigen und entkalken → siehe „Siphon reinigen und entkalken“, Seite 9.

Korbfilter reinigen

- 1 Wasserzufuhr schliessen.

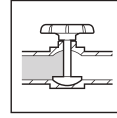

- 2 Versorgungsleitung von Hygienespülung trennen.

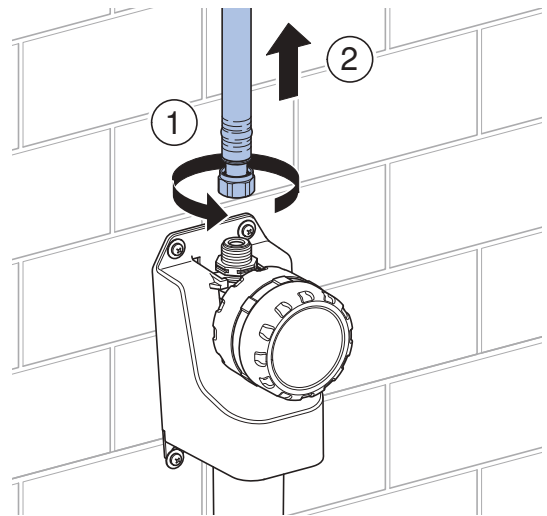

- 3 Korbfilter entnehmen und reinigen.

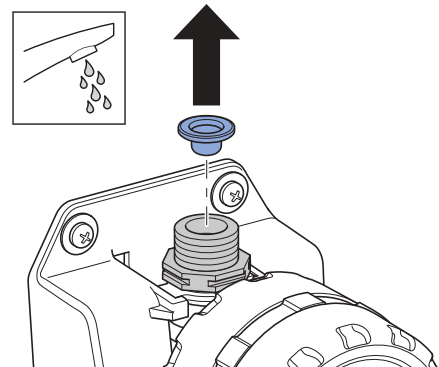

- 4 Korbfilter wieder einsetzen oder ersetzen (Art.-Nr. 243.752.00.1).

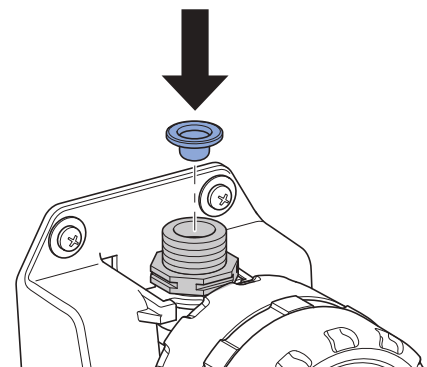

5 Versorgungsleitung anschliessen.

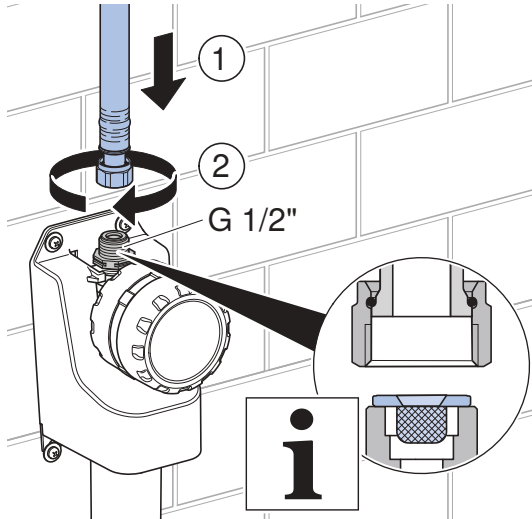

6 Wasserzufuhr öffnen.

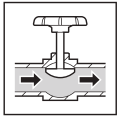

7 Wasseranschluss auf Dichtheit prüfen.

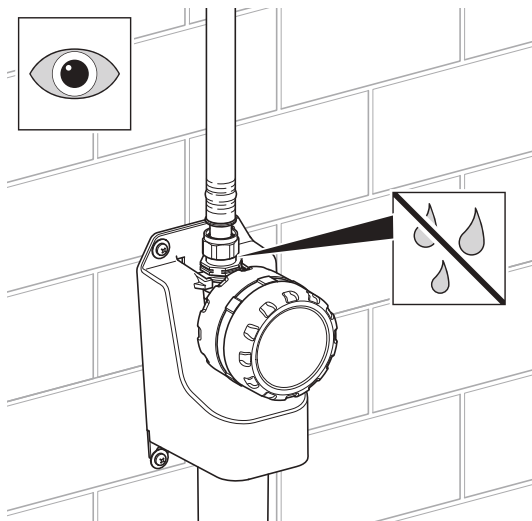
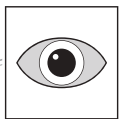

Siphon reinigen und entkalken

1 Wasserzufuhr schliessen.

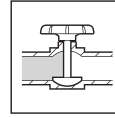

2 Versorgungsleitung von Hygienespülung trennen.

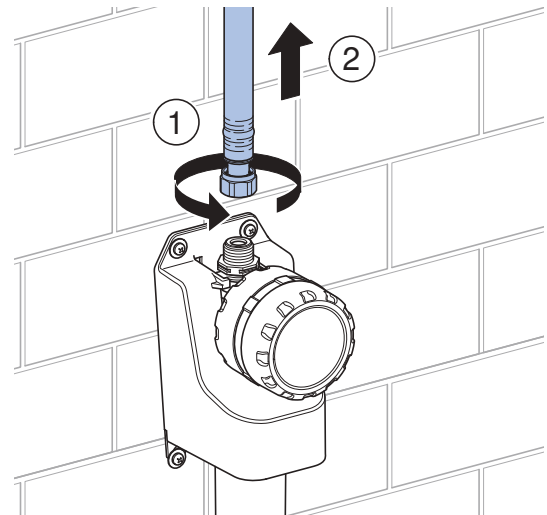

3 Gehäuse mit Steuereinheit demontieren.

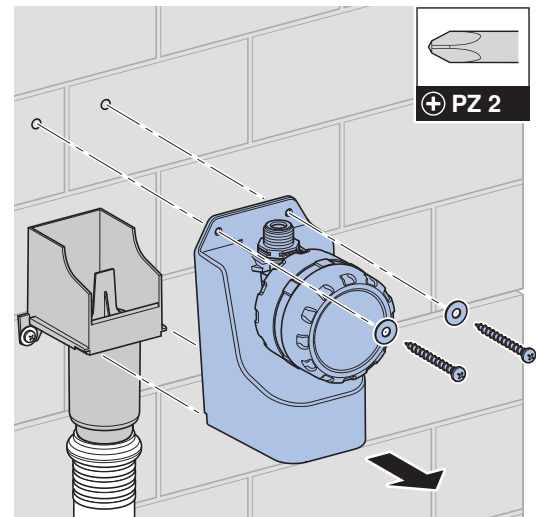

4 Oberteil des Siphons entnehmen.

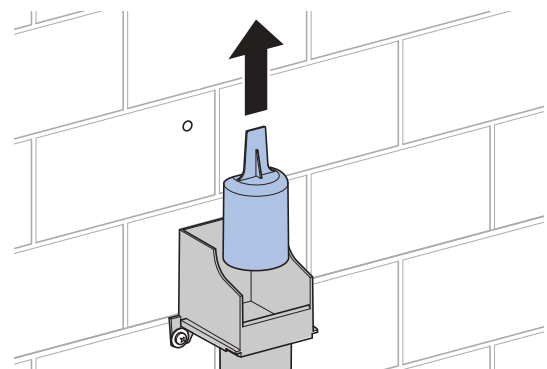

- 5** Oberteil und Unterteil des Siphons reinigen und entkalken wenn erforderlich.

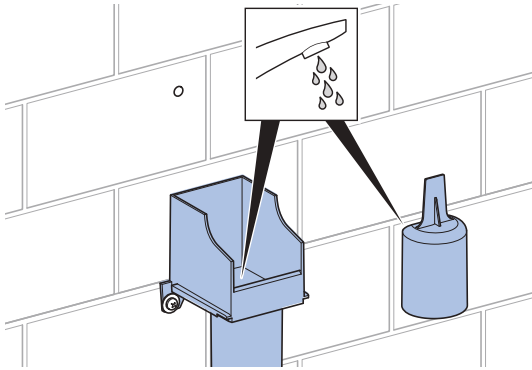

- 6** Oberteil des Siphons einsetzen.

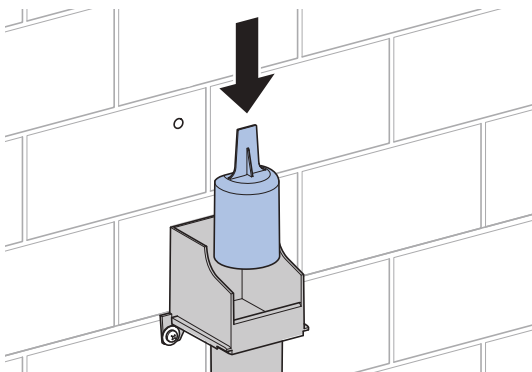

- 7** Gehäuse montieren.

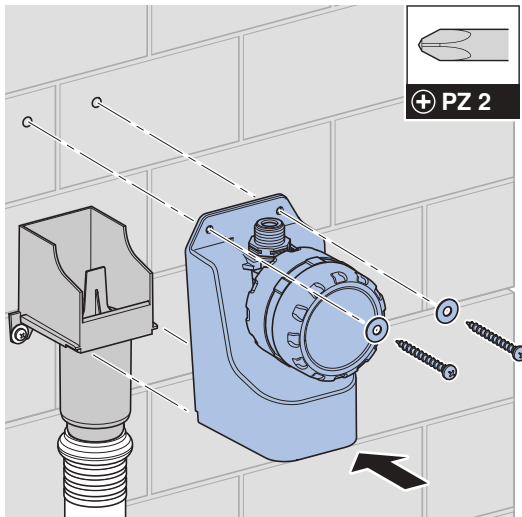

- 8** Versorgungsleitung anschliessen.

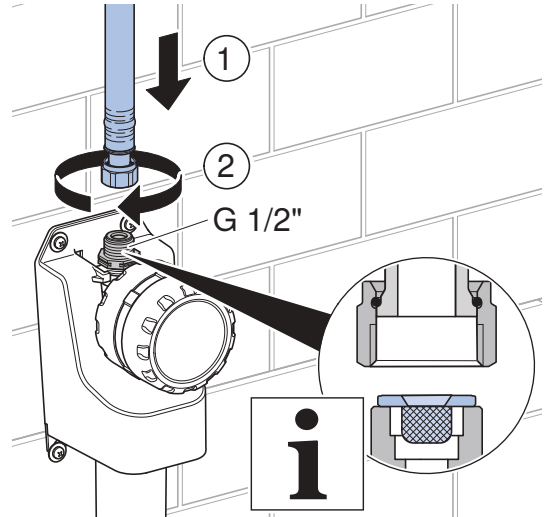

- 9** Wasserzufuhr öffnen.

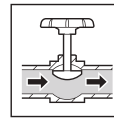

- 10** Wasseranschluss auf Dichtheit prüfen.

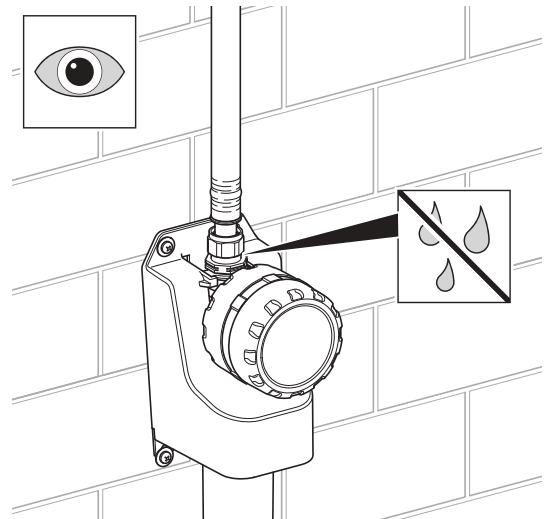

Steuereinheit ersetzen

- 1** Wasserzufuhr schliessen.

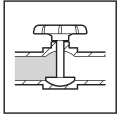

- 2** Versorgungsleitung von Hygienespülung trennen.

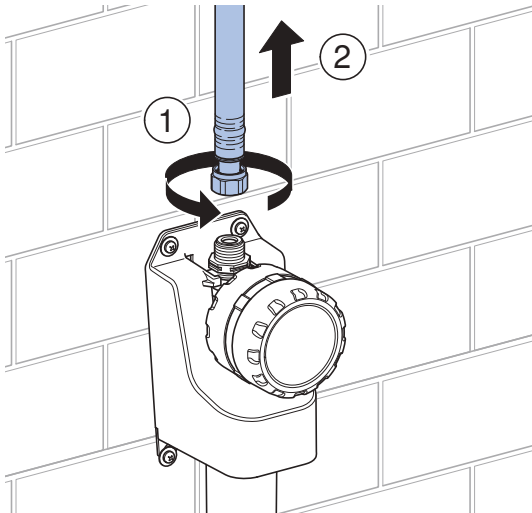

- 3** Defekte Steuereinheit nach oben herausziehen und entsorgen.

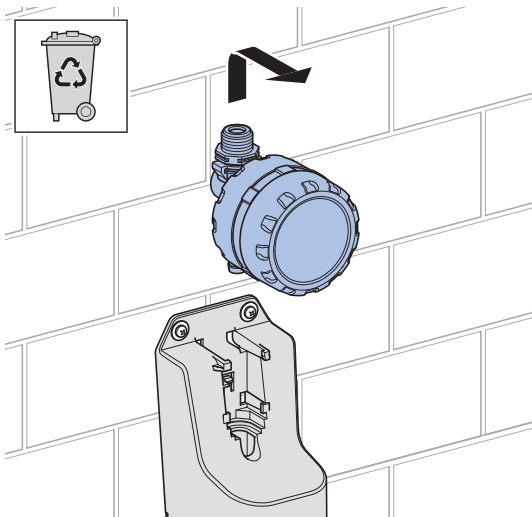

- 4** Schutzkappe der neuen Steuereinheit abnehmen (Art.-Nr. 616.291.00.1).

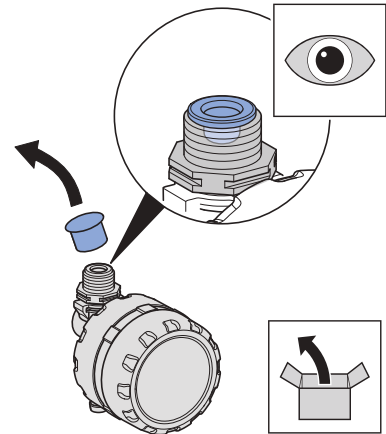

- 5** Steuereinheit einsetzen.

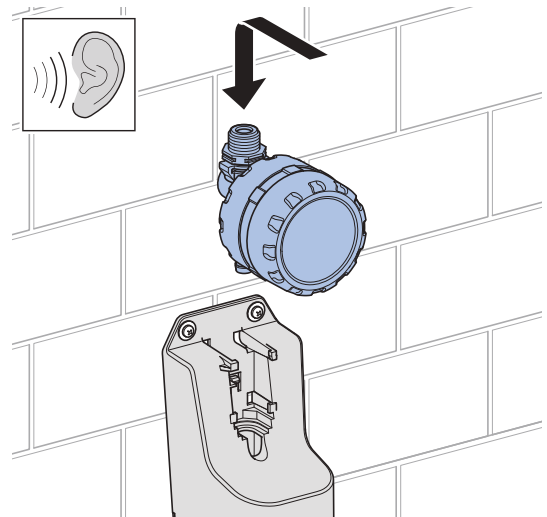

- 6** Versorgungsleitung anschliessen.

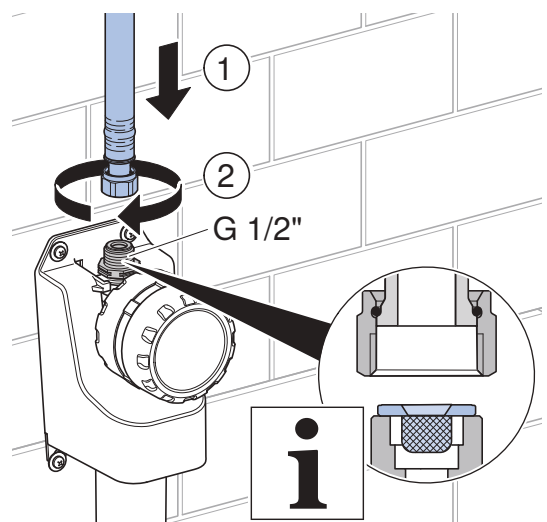

7 Deckel der Steuereinheit öffnen.

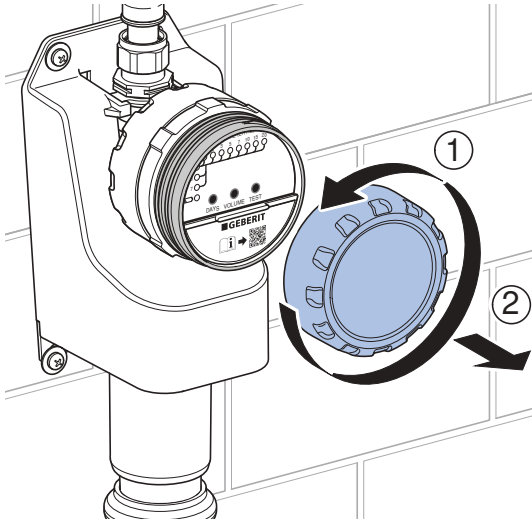

8 Deckel des Batteriefachs öffnen.

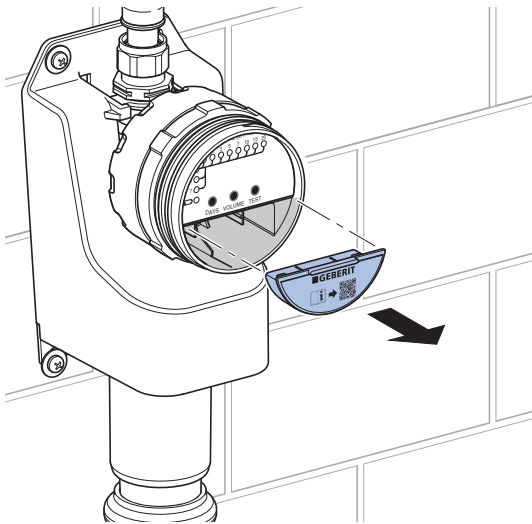

9 Batterie einsetzen.

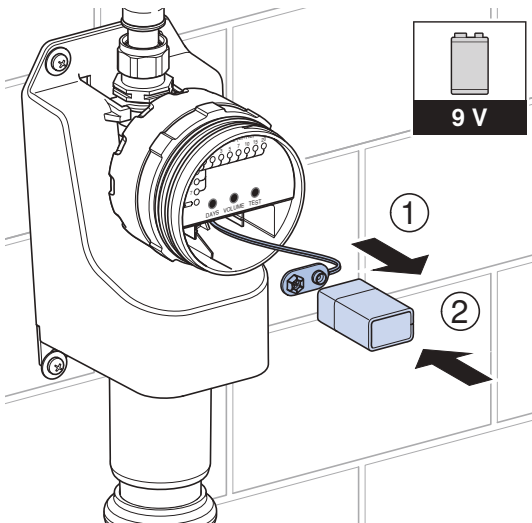

10 Deckel des Batteriefachs schliessen.

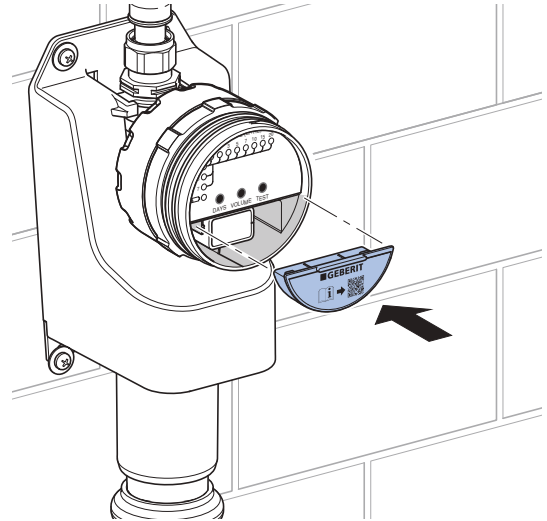

11 Wasserzufuhr öffnen.

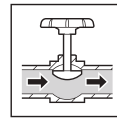

12 Wasseranschluss auf Dichtheit prüfen.

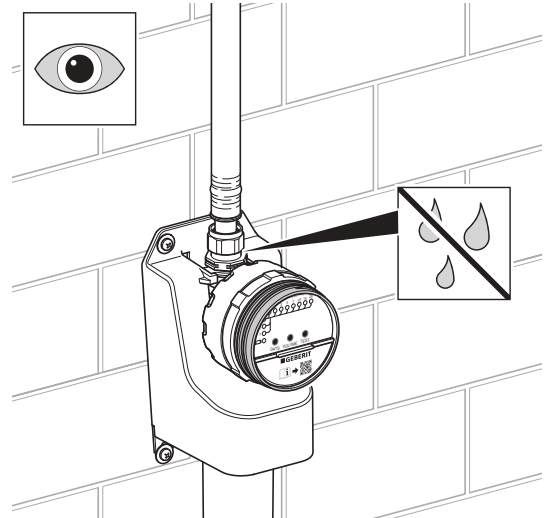

13 Die Geberit HS01 Hygienespülung arbeitet jetzt mit Werkseinstellungen. Falls notwendig, Spülintervall und Spülvolumen erneut einstellen. → Siehe Betriebsanleitung 970.123.00.0.

14 Deckel der Steuereinheit schliessen.

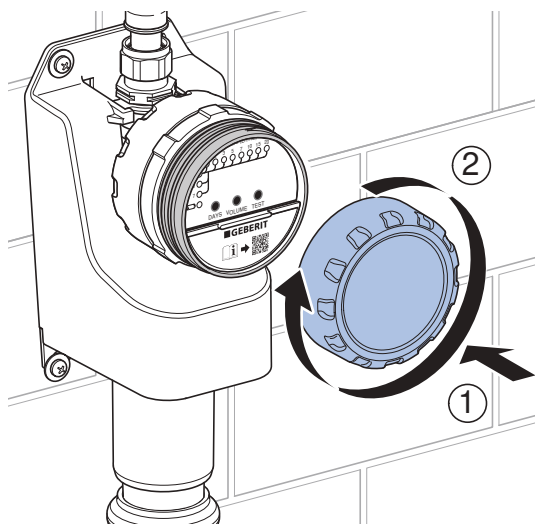

Entsorgung

Inhaltsstoffe

Dieses Produkt ist konform mit den Anforderungen der Richtlinie 2011/65/EU (RoHS) (Beschränkung der Verwendung bestimmter gefährlicher Stoffe in Elektro- und Elektronikgeräten).

Entsorgung von Elektro- und Elektronik-Altgeräten



Das Symbol der durchgestrichenen Abfalltonne auf Rädern bedeutet, dass Elektro- und Elektronik-Altgeräte nicht im Restmüll entsorgt werden dürfen, sondern einer getrennten Entsorgung zuzuführen sind. Endnutzer sind gesetzlich verpflichtet, Altgeräte zur fachgerechten Entsorgung an öffentliche Entsorgungsträger, an Vertreiber oder an Geberit zurückzugeben. Zahlreiche Vertreiber von Elektro- und Elektronikgeräten sind zur unentgeltlichen Rücknahme von Elektro- und Elektronik-Altgeräten verpflichtet. Für eine Rückgabe an Geberit ist mit der zuständigen Vertriebs- oder Servicegesellschaft Kontakt aufzunehmen.

Altbatterien und Altakkumulatoren, die nicht vom Altgerät umschlossen sind, sowie Lampen, die zerstörungsfrei aus dem Altgerät entnommen werden können, sind vor der Abgabe an eine Entsorgungsstelle vom Altgerät zu trennen.

Falls personenbezogene Daten im Altgerät gespeichert sind, sind Endnutzer selbst dafür verantwortlich, diese vor der Abgabe an eine Entsorgungsstelle zu löschen.

About this document

This document applies to the professional maintenance of the following products:

- Geberit HS01 hygiene flush unit
- Geberit HS01 hygiene flush unit, control unit

Target group

Maintenance and repair work on this product may only be performed by skilled persons. A skilled person is a person who, due to their specialist education, training and/or experience, is able to recognise risks and avoid hazards that may arise when using the product.

Intended use

Geberit hygiene flush units are intended for automatic, periodic water replacement in drinking water installations. Using them for any other purpose is deemed improper. Geberit accepts no liability for the consequences of improper use.

General safety notes

- Do not modify the product or add any additional modules.
- Repairs may only be carried out by a skilled person using original spare parts and accessories.
- Provide a stop valve upstream of the Geberit HS01 hygiene flush unit.
- Do not remove the battery during a flushing process. Solenoid valve does not close automatically if battery is removed.
- Protect from direct sunlight. Exposure to direct sunlight can discolour the control unit cover.

Safety notes for HS01 hygiene flush unit with trap

- Only operate the Geberit HS01 hygiene flush unit in a vertical position.
- Mount the Geberit HS01 hygiene flush unit on the wall using 4 fastening screws.
- Do not install an additional trap in the discharge pipe. The Geberit HS01 hygiene flush unit has an integrated trap.
- Should the drain become clogged, water can leak from the Geberit HS01 hygiene flush unit.

Safety notes for Geberit control unit for HS01 hygiene flush unit

- Only connect the control unit to a securely mounted supply pipe.
- Do not immerse the control unit in water.
- Ensure a distance of at least 20 mm between the outlet and discharge pipe (free outlet in accordance with DIN EN 1717:2011-08).

Product description

Structure of Geberit HS01 hygiene flush unit

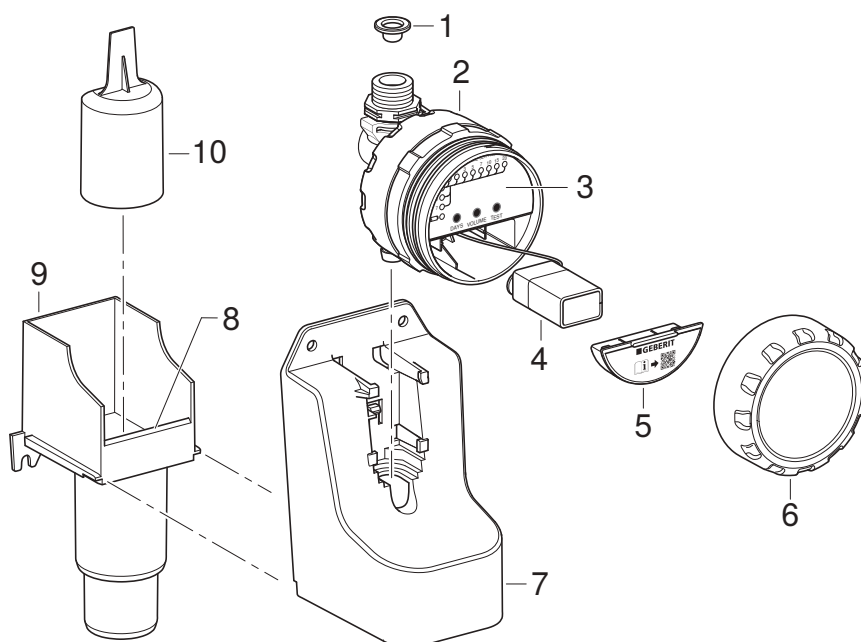

Figure 1: Geberit HS01 hygiene flush unit

- 1 Basket filter
- 2 Control unit
- 3 Control panel
- 4 Battery
- 5 Battery compartment cover
- 6 Control unit cover
- 7 Housing
- 8 Overflow
- 9 Trap, lower part
- 10 Trap, upper part

Structure of Geberit control unit for HS01 hygiene flush unit

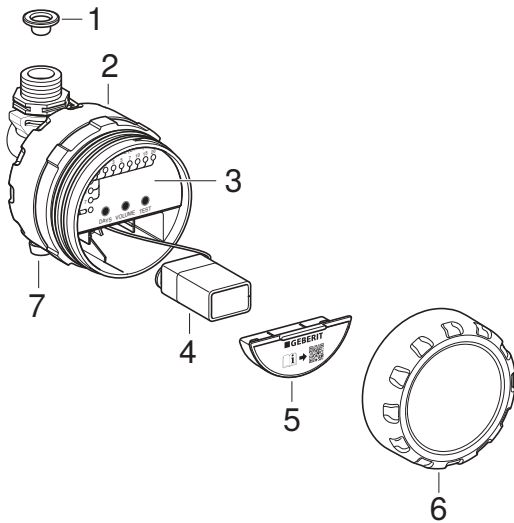

Figure 2: Geberit control unit for HS01 hygiene flush unit

- 1 Basket filter
- 2 Control unit
- 3 Control panel
- 4 Battery
- 5 Battery compartment cover
- 6 Control unit cover
- 7 Outlet

Technical data

Degree of protection	IPX4
Operating voltage	9 V DC
Battery type	Alkaline manganese battery 6LR61 (9 V)
Battery service life at flush interval = 1 day	> 1.5 years
Flow pressure	0.2–10 bar
Operating temperature	0–70 °C
Flush performance	3 l/min
Flush volume factory setting	3 l
Flush volume adjustment range	1–20 l
Flush interval factory setting	72 h

Annual water consumption

A flush volume of 3 l per flush results in the following water consumption:

Flush interval [Days]	Water consumption [l/year]
1	1095
3	365
7	156

Operation

Rectifying malfunctions

Malfunction	Cause	Rectification
LED  flashes every 2 seconds, no flush actuation.	Battery almost dead ¹⁾	▶ Replace the battery. → See operation manual 970.123.00.0.
No LED is lit.	Control unit is in standby mode	▶ Press the <TEST> button. Control unit shows the current settings.
	Battery dead	▶ Press the <TEST> button. Replace the battery if nothing appears on the display. → See operation manual 970.123.00.0.
Water is flowing from the overflow.	Trap or discharge pipe clogged	▶ Close the water tap. ▶ Clean and descale the trap. → See "Cleaning and descaling the trap", page 20. ▶ Check the discharge pipe.
	Discharge pipe doubly trapped	▶ Remove the second trap.
	Insufficient ventilation pipe in the drainage system	▶ Check the ventilation pipe in the drainage system.
Does not flush.	Solenoid valve or control unit defective	▶ Test the solenoid valve. → See "Checking the set flush volume", page 18. ▶ Replace the control unit.
	Battery dead	▶ Replace the battery. → See operation manual 970.123.00.0.
	Pipe pressure too low	▶ Check the pipe pressure (0.2–10 bar).
	Basket filter clogged	▶ Clean the basket filter. → See "Cleaning the basket filter", page 19.
Water runs continuously.	Solenoid valve or control unit defective	▶ Close the water tap. ▶ Test the solenoid valve. → See "Checking the set flush volume", page 18. ▶ Replace the control unit.

¹⁾ Flush actuations will no longer take place if the battery is almost dead.

Checking the set flush volume

- ▶ Press the <TEST> button for 1 second.

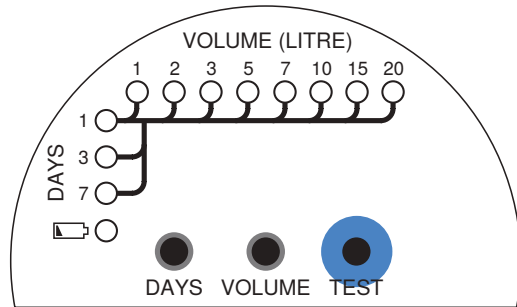

- ✓ The solenoid valve opens and water begins to flow.
- ✓ The solenoid valve closes automatically once the set flush volume has been reached.

The flush volume can be determined as follows:

Flush volume =
solenoid valve opening time • flush performance

The flush performance is 3 l/min.

Maintenance

Maintenance

Have the maintenance work described below carried out every 2 years by a skilled person.

- Clean the basket filter → see "Cleaning the basket filter", page 19.
- Clean and descale the trap → see "Cleaning and descaling the trap", page 20.

Cleaning the basket filter

- 1 Close the water supply valve.

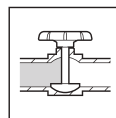

- 2 Disconnect the supply pipe from the hygiene flush unit.

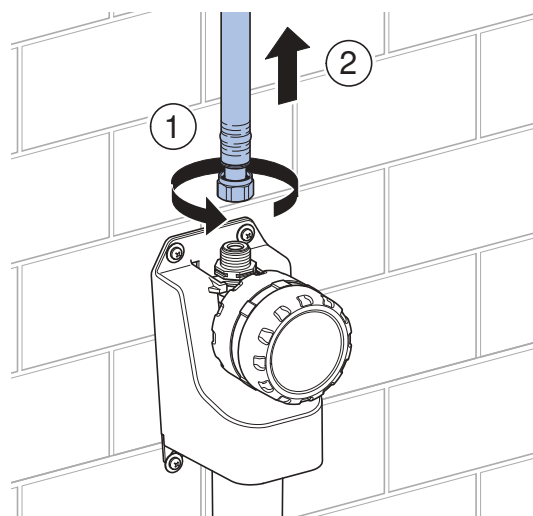

- 3 Remove and clean the basket filter.

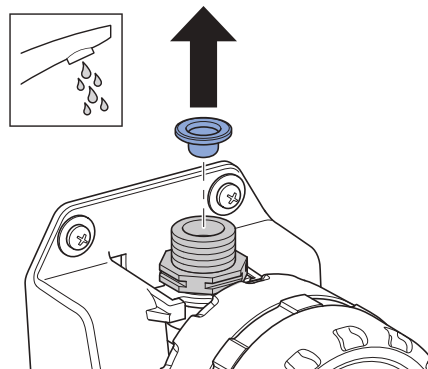

- 4 Reinsert or replace the basket filter (art. no. 243.752.00.1).

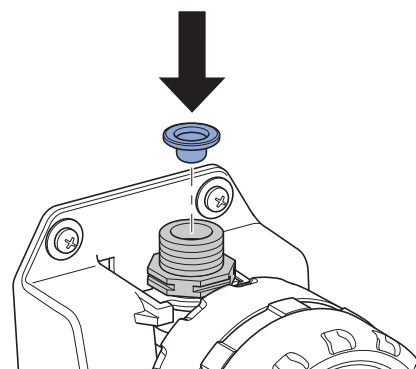

5 Connect the supply pipe.

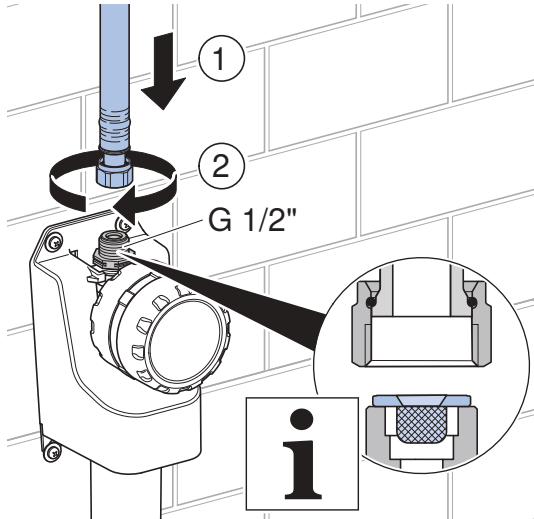

6 Open the water supply valve.

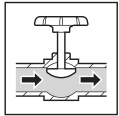

7 Test the water supply connection for tightness.

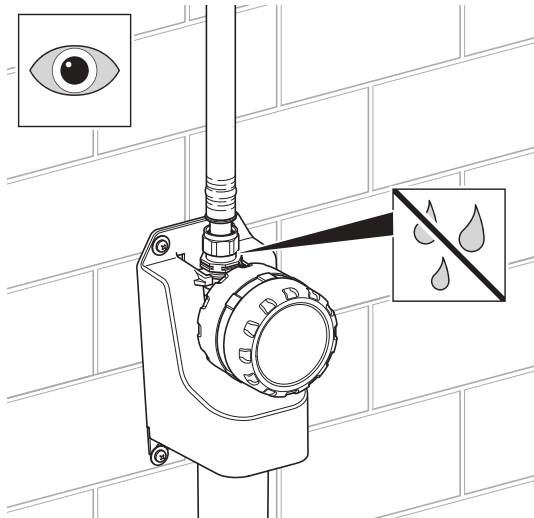

Cleaning and descaling the trap

1 Close the water supply valve.

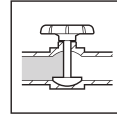

2 Disconnect the supply pipe from the hygiene flush unit.

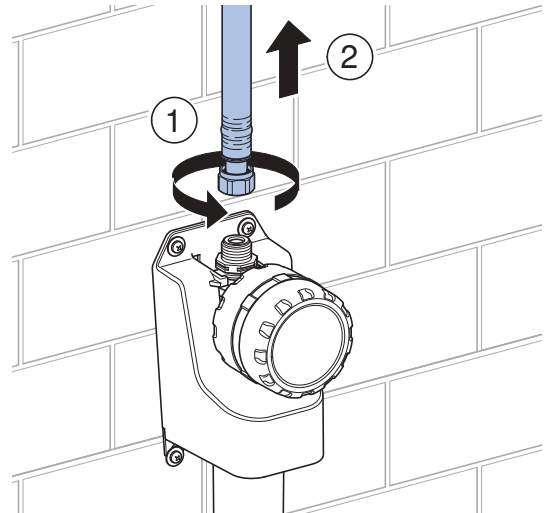

3 Remove the housing along with the control unit.

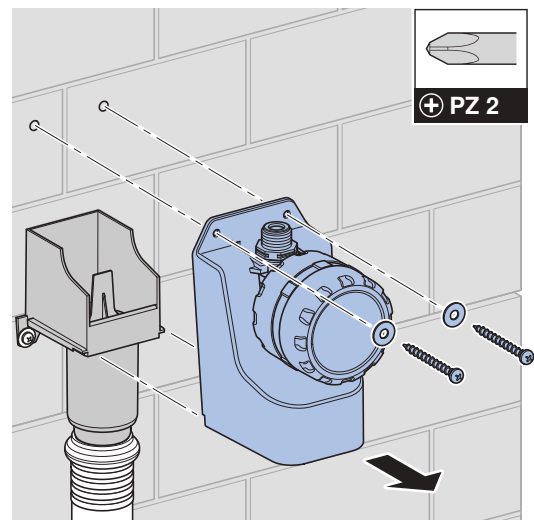

4 Remove the upper part of the trap.

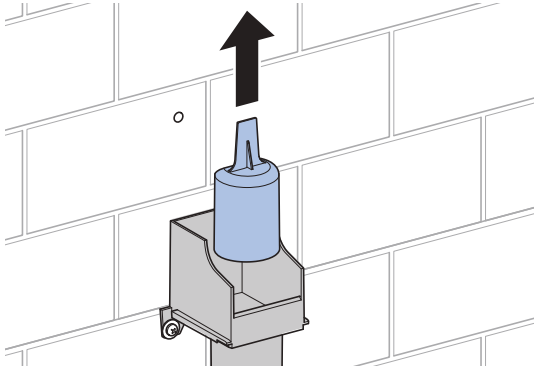

5 Clean the upper and lower parts of the trap and descale, if required.

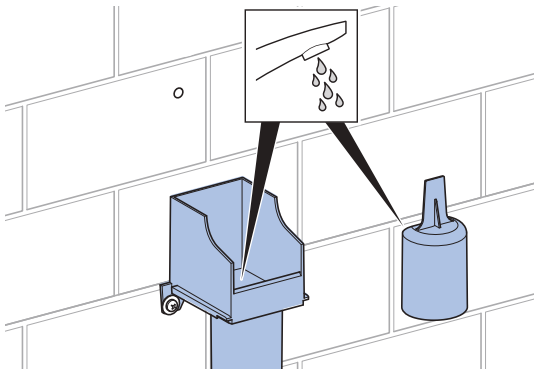

6 Insert the upper part of the trap.

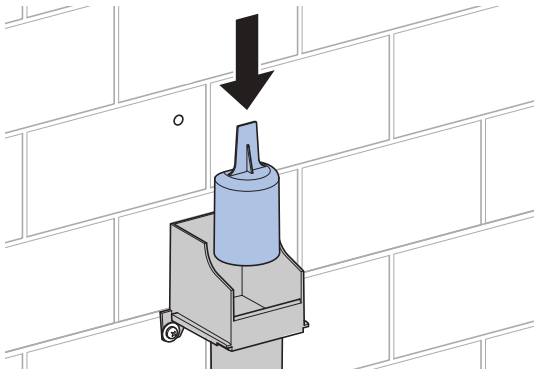

7 Mount the housing.

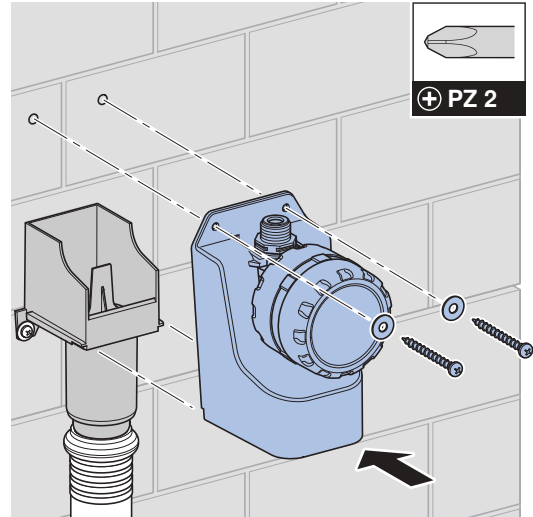

8 Connect the supply pipe.

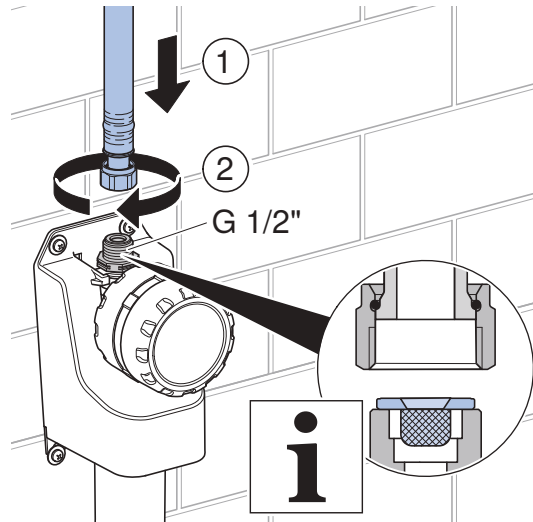

9 Open the water supply valve.

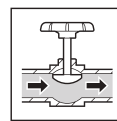

- 10** Test the water supply connection for tightness.

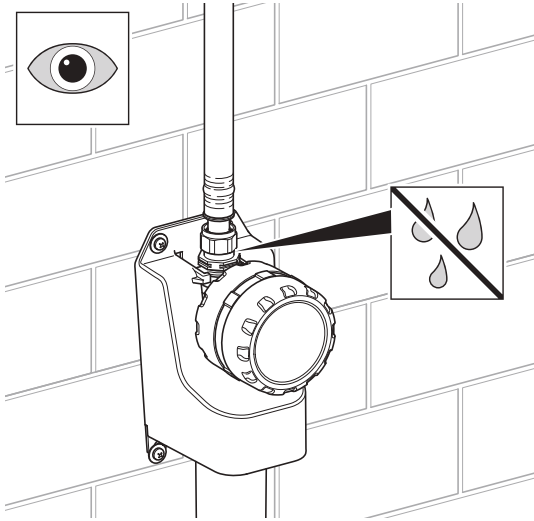

Replacing the control unit

- 1** Close the water supply valve.

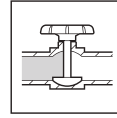

- 2** Disconnect the supply pipe from the hygiene flush unit.

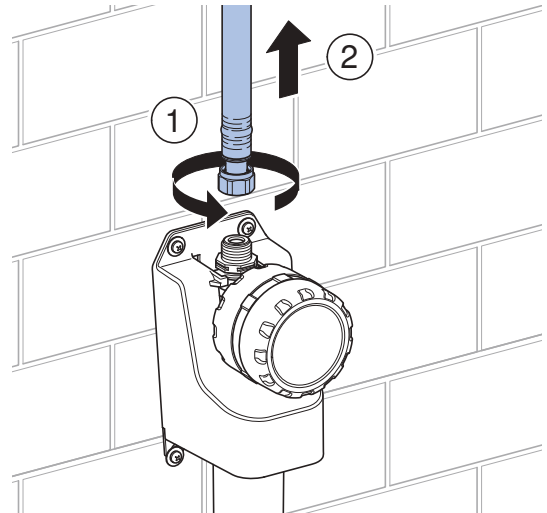

- 3** Pull the defective control unit upwards to remove it, then dispose of it.

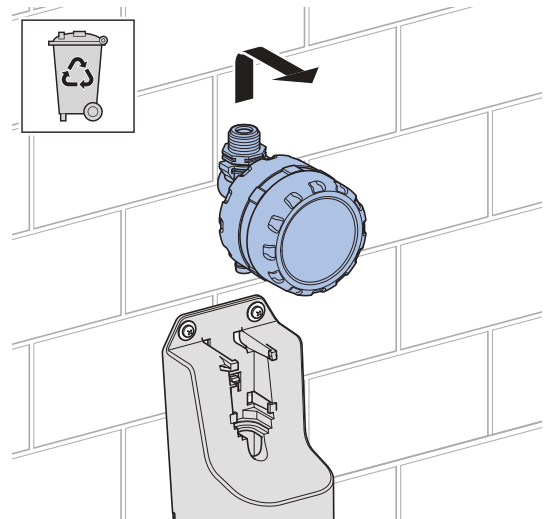

4 Detach the protective cap from the new control unit (art. no. 616.291.00.1).

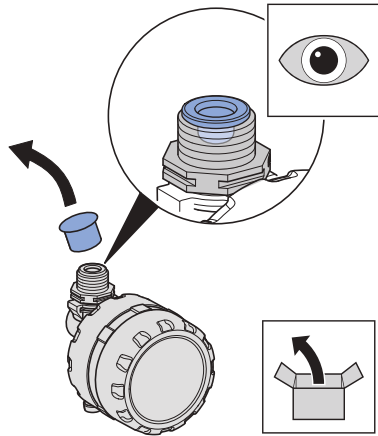

5 Insert the control unit.

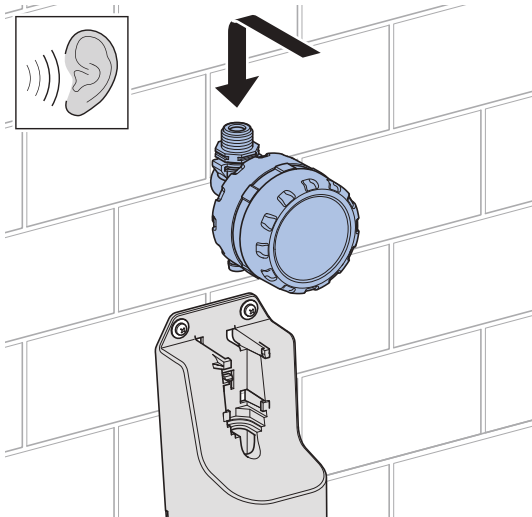

6 Connect the supply pipe.

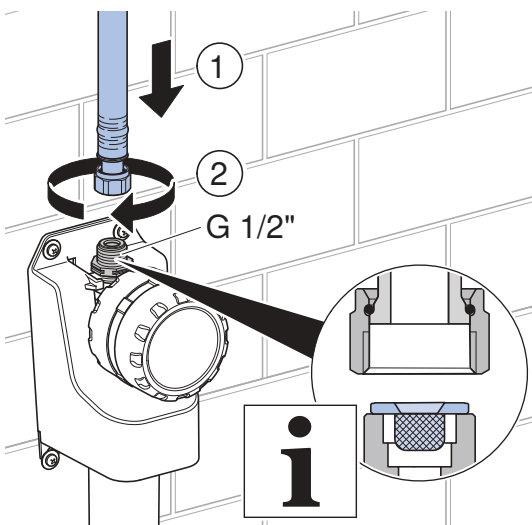

7 Open the control unit cover.

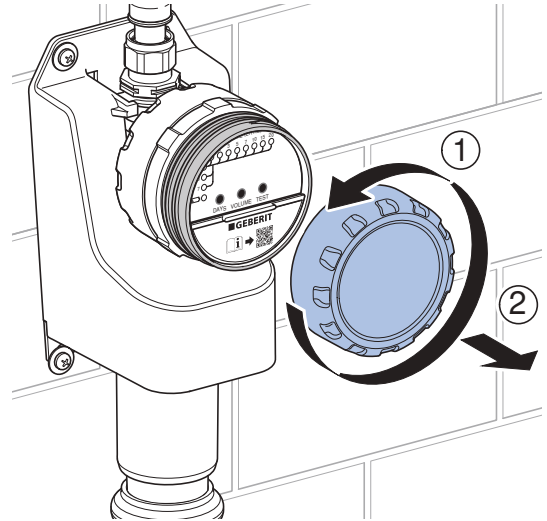

8 Open the battery compartment cover.

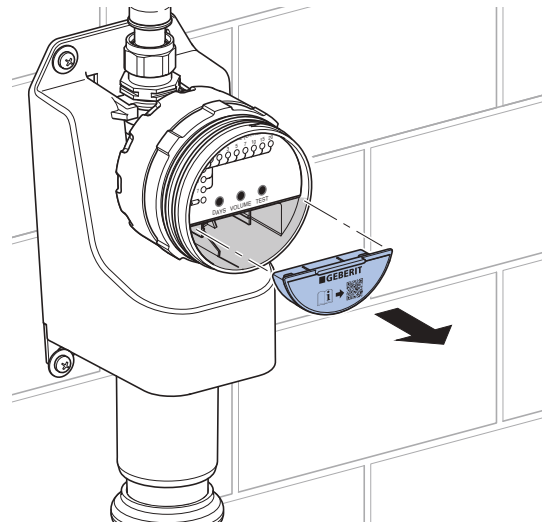

9 Insert the battery.

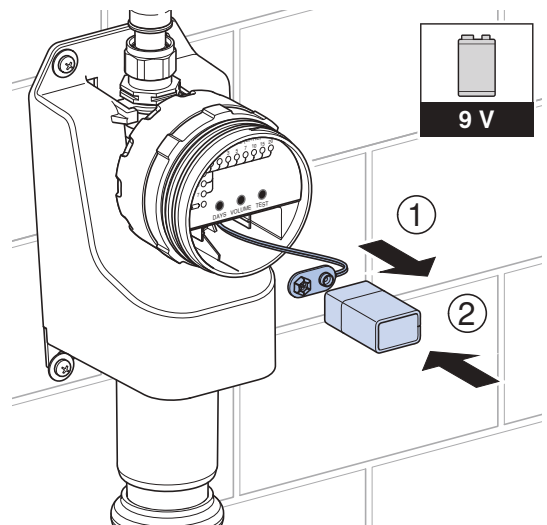

10 Close the battery compartment cover.

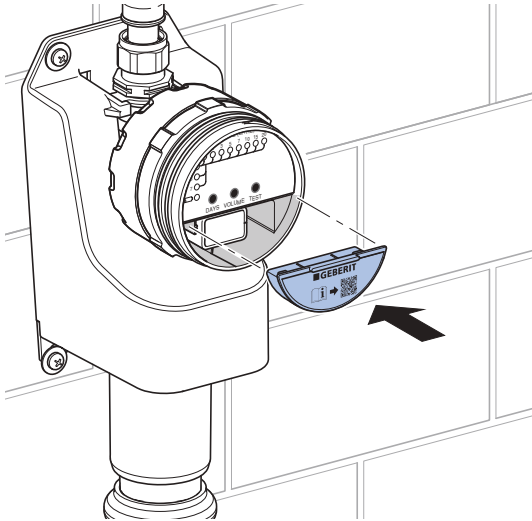

14 Close the control unit cover.

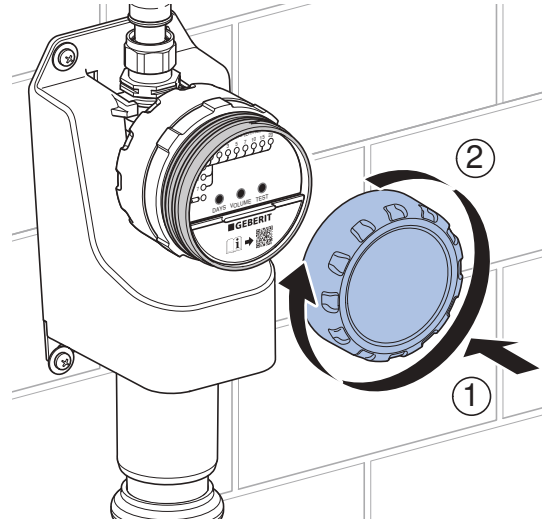

11 Open the water supply valve.

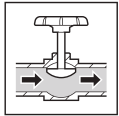

12 Test the water supply connection for tightness.

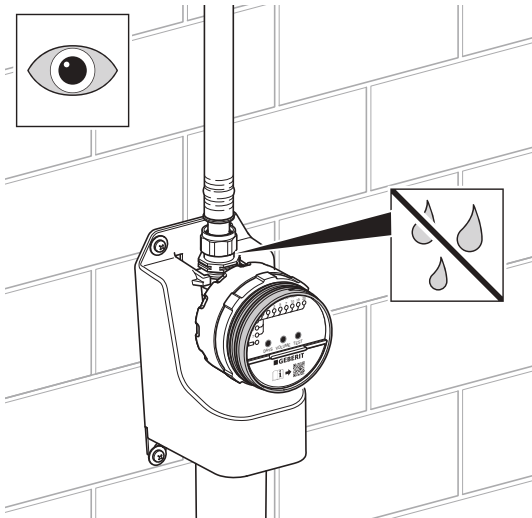

13 The Geberit HS01 hygiene flush unit now operates with factory settings. Reset the flush interval and flush volume, if required.
→ See operation manual 970.123.00.0.

Disposal

Constituents

This product meets the requirements of Directive 2011/65/EU (RoHS) (restriction of the use of certain hazardous substances in electrical and electronic equipment).

Disposal of waste electrical and electronic equipment



The symbol of the crossed-out wheeled bin means that waste electrical and electronic equipment (WEEE) must be disposed of separately and not with other non-recyclable waste. End users are legally obliged to return old equipment to public waste disposal authorities, distributors, or Geberit for proper disposal. Many distributors of electrical and electronic equipment are obliged to take back WEEE free of charge. Contact the responsible sales or service company to return the WEEE to Geberit.

Used batteries and accumulators that are not enclosed within the old equipment, as well as lamps that can be removed from the old equipment in a non-destructive manner, must be separated from the old equipment before being handed over to a disposal point.

If personal data is stored on the old equipment, end users themselves are responsible for deleting it before handing it over to a disposal point.

Au sujet de ce document

Le présent document s'applique à la maintenance appropriée des produits suivants :

- Rinçage forcé hygiénique Geberit HS01
- Rinçage forcé hygiénique Geberit HS01, module de commande

Clientèle visée

Ce produit ne doit être entretenu et réparé que par des personnes qualifiées. On entend par personne qualifiée, une personne qui, en raison de ses connaissances techniques, de sa formation et/ou de son expérience, est en mesure d'identifier des risques et d'éviter les dangers survenant lors de l'utilisation du produit.

Utilisation conforme

Les rinçages forcés hygiéniques Geberit sont destinés à échanger l'eau automatiquement et périodiquement dans les installations d'eau potable. Toute autre utilisation est considérée comme non conforme. Geberit ne saura être tenu responsable des conséquences d'une utilisation non conforme.

Consignes générales de sécurité

- Ne réaliser aucune modification ou installation complémentaire sur le produit.
- Les réparations ne doivent être exécutées que par une personne qualifiée et uniquement avec des pièces de rechange et des accessoires d'origine.
- Prévoir un robinet d'arrêt en amont du rinçage forcé hygiénique Geberit HS01.
- Ne pas retirer la pile pendant le processus de rinçage. L'électrovanne ne se ferme pas automatiquement lorsque la pile est retirée.
- Protéger du rayonnement solaire direct. Le rayonnement solaire direct risque de décolorer le couvercle du module de commande.

Consignes de sécurité pour le rinçage forcé hygiénique HS01 avec siphon

- Utiliser le rinçage forcé hygiénique Geberit HS01 uniquement en position verticale.
- Fixer le rinçage forcé hygiénique Geberit HS01 au mur à l'aide de 4 vis de fixation.
- Ne pas monter de siphon supplémentaire dans la conduite d'évacuation. Le rinçage forcé hygiénique Geberit HS01 est doté d'un siphon intégré.
- En cas d'obstruction de l'évacuation, de l'eau peu s'écouler du trop-plein du rinçage forcé hygiénique Geberit HS01.

Consignes de sécurité pour le module de commande Geberit pour rinçage forcé hygiénique HS01

- Raccorder le module de commande uniquement à une conduite d'alimentation montée de manière fixe.
- Ne pas plonger le module de commande dans l'eau.
- Prévoir une distance d'au moins 20 mm entre l'écoulement et la conduite d'évacuation (écoulement libre selon la norme DIN EN 1717:2011-08).

Descriptif du produit

Structure du rinçage forcé hygiénique Geberit HS01

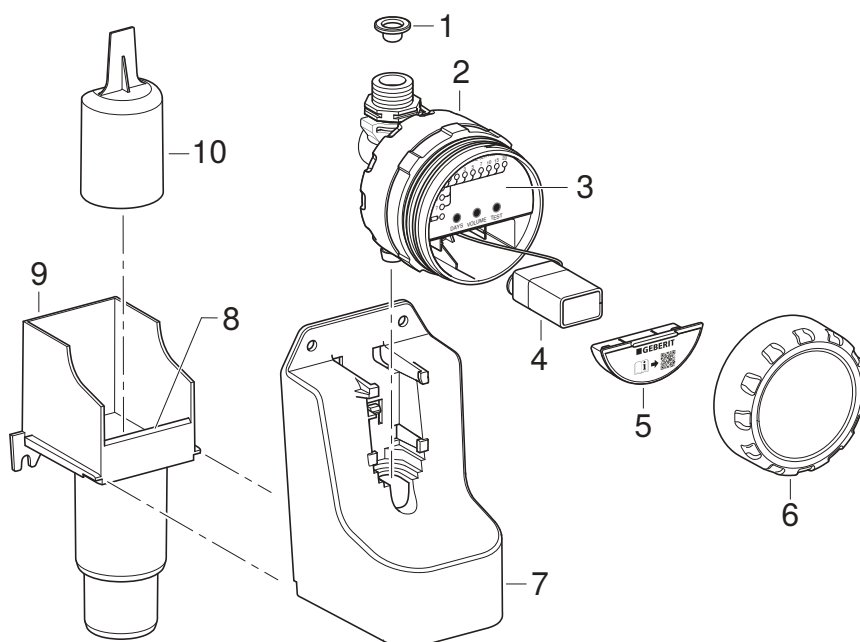

Illustration 1: Rinçage forcé hygiénique Geberit HS01

- 1 Filtre panier
- 2 Module de commande
- 3 Commande fixe
- 4 Pile
- 5 Couvercle du compartiment de la pile
- 6 Couvercle du module de commande
- 7 Boîtier
- 8 Trop-plein
- 9 Siphon partie inférieure
- 10 Siphon partie supérieure

Structure du module de commande Geberit pour rinçage forcé hygiénique HS01

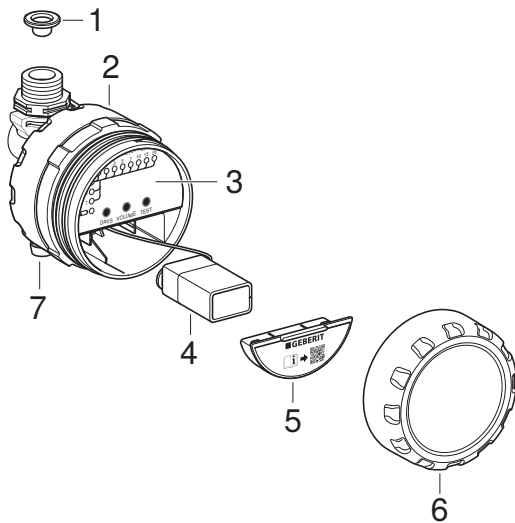

Illustration 2: Module de commande Geberit pour rinçage forcé hygiénique HS01

- 1 Filtre panier
- 2 Module de commande
- 3 Commande fixe
- 4 Pile
- 5 Couvercle du compartiment de la pile
- 6 Couvercle du module de commande
- 7 Sortie

Caractéristiques techniques

Degré de protection	IPX4
Tension de fonctionnement	9 V CC
Type de pile	Pile alcaline 6LR61 (9 V)
Durée de vie de la pile en cas d'intervalle de rinçage = 1 jour	> 1,5 an
Pression d'alimentation	0,2–10 bar
Température de service	0–70 °C
Capacité de rinçage	3 l/min
Volume de rinçage, réglage d'usine	3 l
Volume de rinçage, plage de réglage	1–20 l
Intervalle de rinçage, réglage d'usine	72 h

Consommation d'eau par an

Consommation d'eau pour un volume de rinçage de 3 l par rinçage :

Intervalle de rinçage [Jours]	Consommation d'eau [l/an]
1	1095
3	365
7	156

Utilisation

Dépannage

Dérangement	Cause	Dépannage
LED  clignote toutes les 2 secondes, pas de déclenchement du rinçage.	Pile presque usée ¹⁾	► Remplacer la pile. → Voir le manuel d'utilisation 970.123.00.0.
Aucune LED n'est allumée.	Module de commande en mode standby	► Appuyer sur la touche <TEST>. Le module de commande indique les réglages actuels.
	Pile épuisée	► Appuyer sur la touche <TEST>. Si aucun affichage, remplacer la pile. → Voir le manuel d'utilisation 970.123.00.0.
De l'eau s'écoule du trop-plein.	Siphon ou conduite d'évacuation bouché(e)	► Fermer le robinet. ► Nettoyer et détartrer le siphon. → Voir « Nettoyer et détartrer le siphon », page 32. ► Vérifier la conduite d'évacuation.
	Conduite d'évacuation siphonnée deux fois	► Démonter le deuxième siphon.
	Conduite de ventilation insuffisante dans le système d'évacuation	► Vérifier la conduite de ventilation dans le système d'évacuation.
Pas de rinçage.	Électrovanne ou module de commande défectueux	► Tester l'électrovanne. → Voir « Vérifier le volume de rinçage réglé », page 30. ► Remplacer le module de commande.
	Pile épuisée	► Remplacer la pile. → Voir le manuel d'utilisation 970.123.00.0.
	Pression d'alimentation trop faible	► Vérifier la pression d'alimentation (0,2–10 bar).
	Filtre panier bouché	► Nettoyer le filtre panier. → Voir « Nettoyer le filtre panier », page 31.
L'eau coule en permanence.	Électrovanne ou module de commande défectueux	► Fermer le robinet. ► Tester l'électrovanne. → Voir « Vérifier le volume de rinçage réglé », page 30. ► Remplacer le module de commande.

¹⁾ Lorsque la pile est presque épuisée, aucun déclenchement de rinçage n'a plus lieu.

Vérifier le volume de rinçage réglé

- ▶ Maintenir appuyée la touche <TEST> pendant 1 seconde.

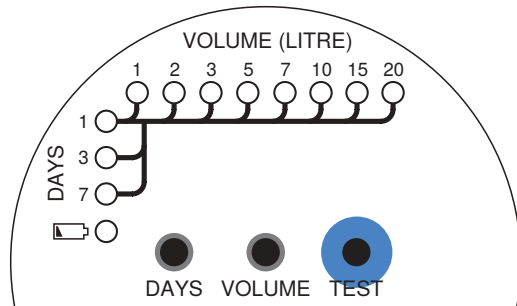

- ✓ L'électrovanne s'ouvre et de l'eau s'écoule.
- ✓ L'électrovanne se ferme automatiquement lorsque le volume de rinçage réglé est atteint.

Le volume de rinçage peut être déterminé de la manière suivante :

Volume de rinçage =
temps d'ouverture de l'électrovanne x capacité de rinçage

La capacité de rinçage est de 3 l/min.

Maintenance

Maintenance

Faire exécuter tous les 2 ans les travaux de maintenance décrits ci-après par une personne qualifiée.

- Nettoyer le filtre panier → voir « Nettoyer le filtre panier », page 31.
- Nettoyer et détartrer le siphon → voir « Nettoyer et détartrer le siphon », page 32.

Nettoyer le filtre panier

- 1 Couper l'arrivée d'eau.

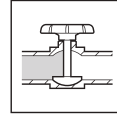

- 2 Séparer la conduite d'alimentation du rinçage forcé hygiénique.

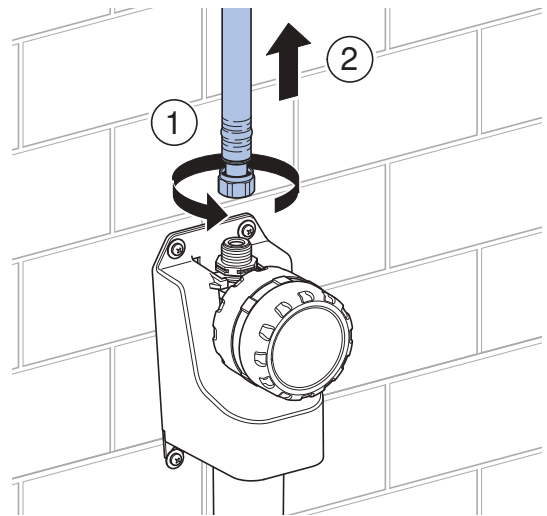

- 3 Retirer et nettoyer le filtre panier.

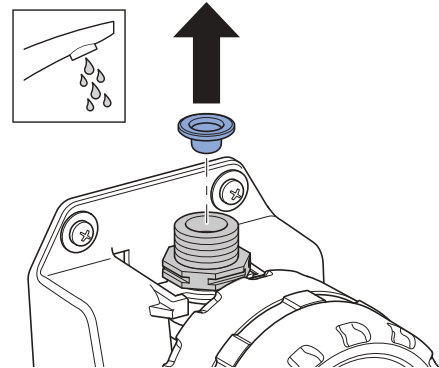

- 4 Insérer à nouveau le filtre panier ou le remplacer (n° de réf. 243.752.00.1).

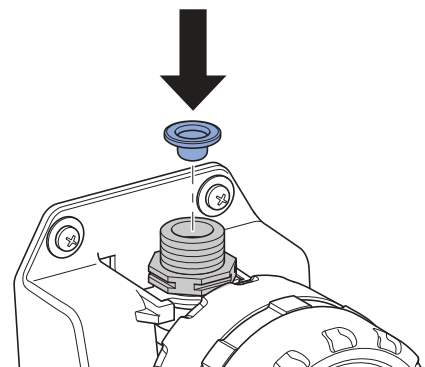

5 Raccorder la conduite d'alimentation.

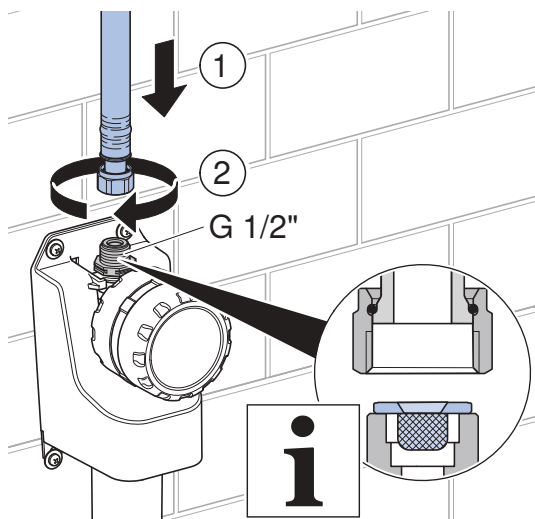

6 Ouvrir l'arrivée d'eau.

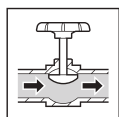

7 Contrôler l'étanchéité de l'arrivée d'eau.

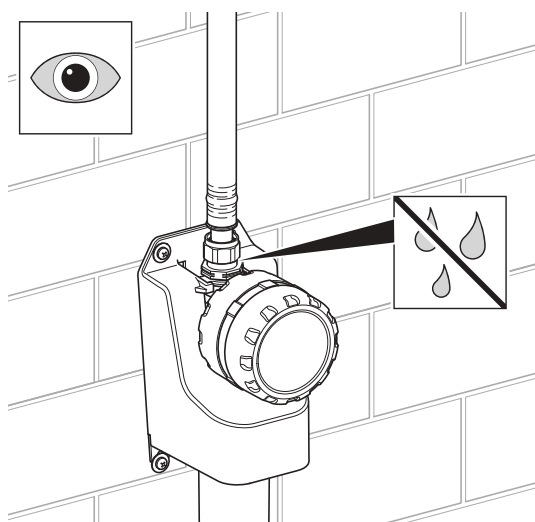
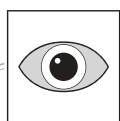

Nettoyer et détartrer le siphon

1 Couper l'arrivée d'eau.

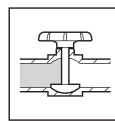

2 Séparer la conduite d'alimentation du rinçage forcé hygiénique.

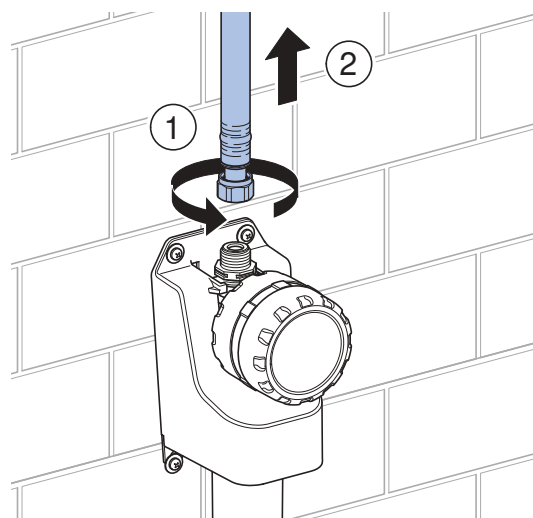

3 Démontez le boîtier avec le module de commande.

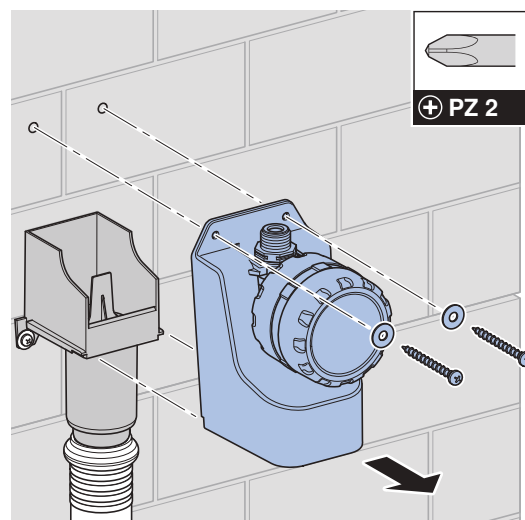

4 Retirer la partie supérieure du siphon.

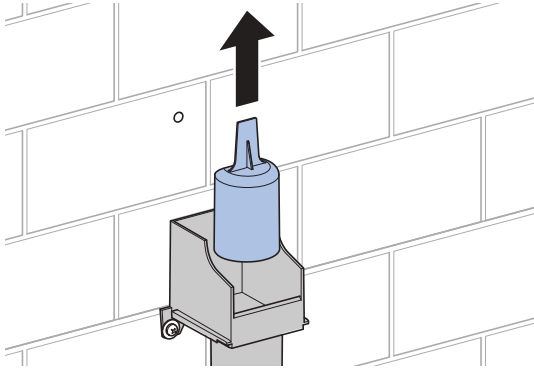

5 Nettoyer et détartrer si nécessaire la partie supérieure et la partie inférieure du siphon.

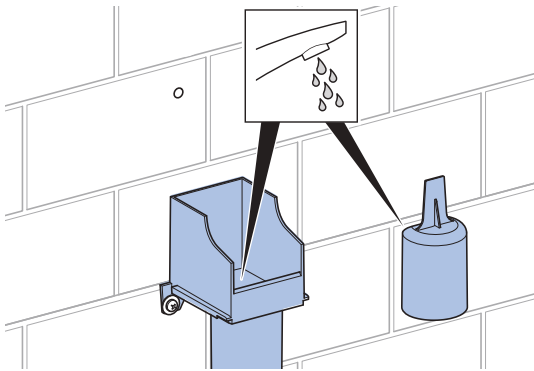

6 Insérer la partie supérieure du siphon.

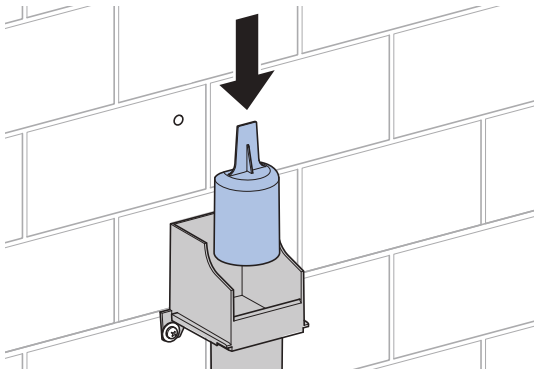

7 Monter le boîtier.

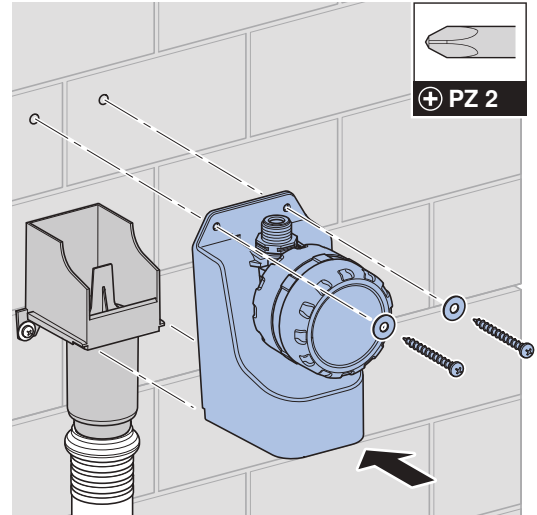

8 Raccorder la conduite d'alimentation.

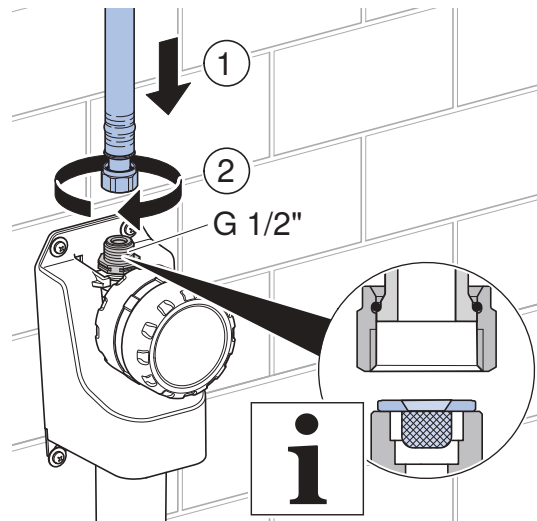

9 Ouvrir l'arrivée d'eau.

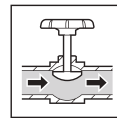

10 Contrôler l'étanchéité de l'arrivée d'eau.

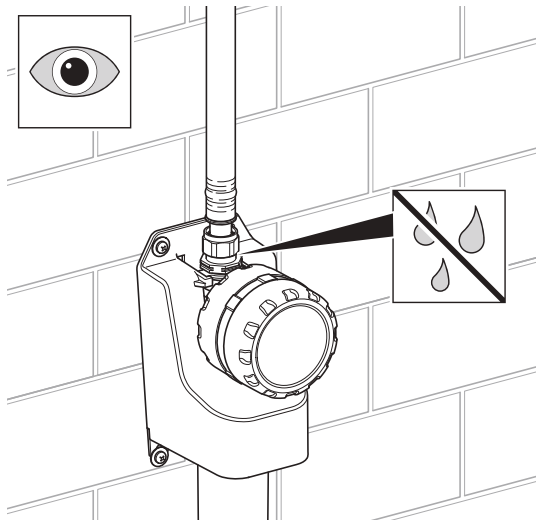

Remplacer le module de commande

1 Fermer l'arrivée d'eau.

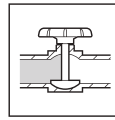

2 Débrancher la conduite d'alimentation du rinçage forcé hygiénique.

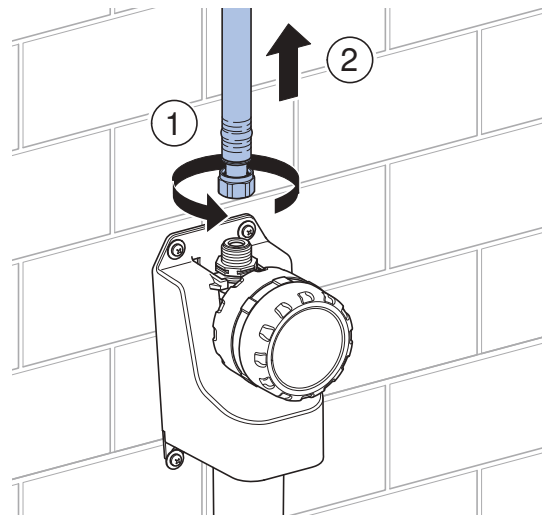

3 Extraire le module de commande défectueux par le haut et l'éliminer.

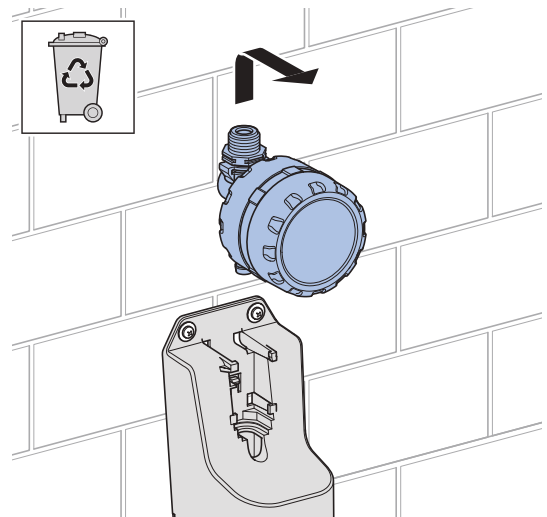

- 4** Retirer le bouchon de protection du nouveau module de commande (n° de réf. 616.291.00.1).

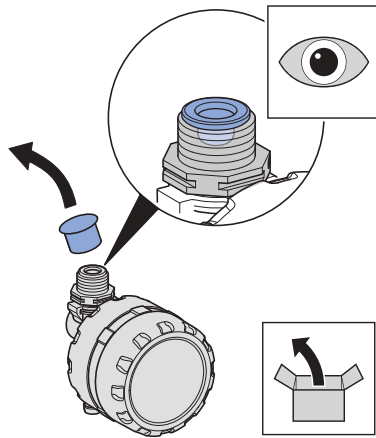

- 5** Insérer le module de commande.

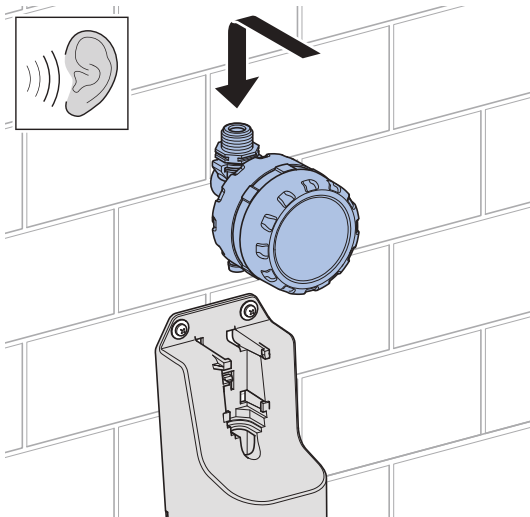

- 6** Raccorder la conduite d'alimentation.

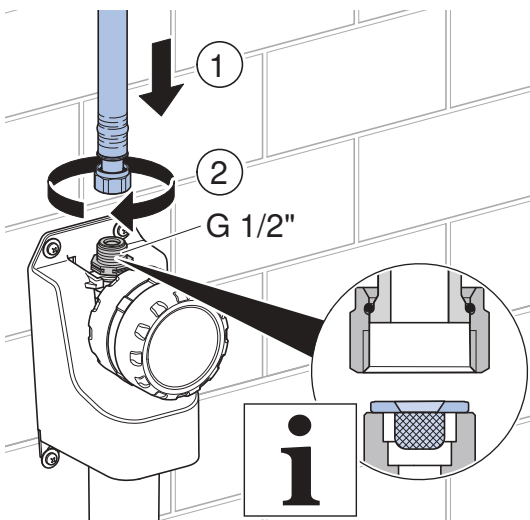

- 7** Ouvrir le couvercle du module de commande.

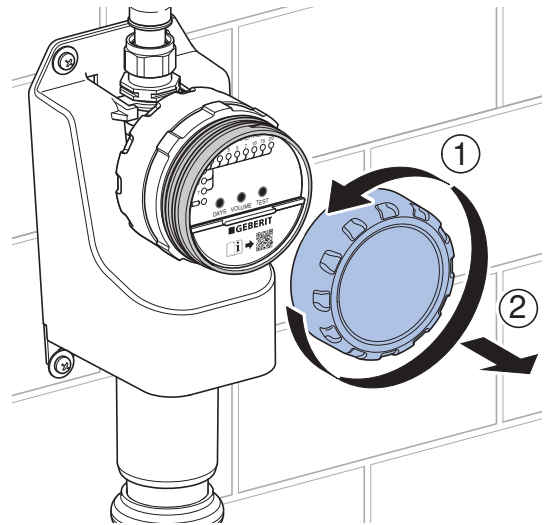

- 8** Ouvrir le couvercle du compartiment de la pile.

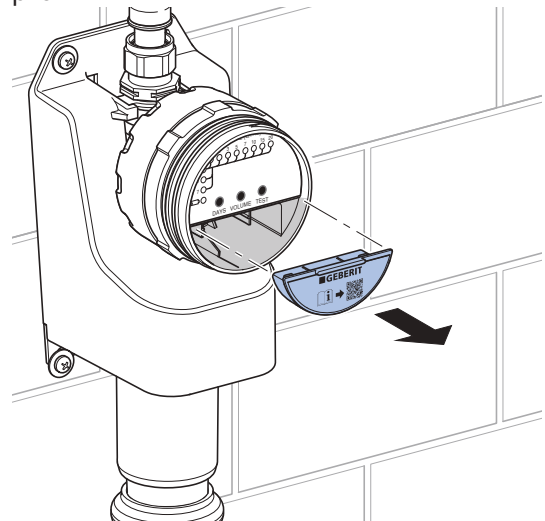

- 9** Introduire une pile.

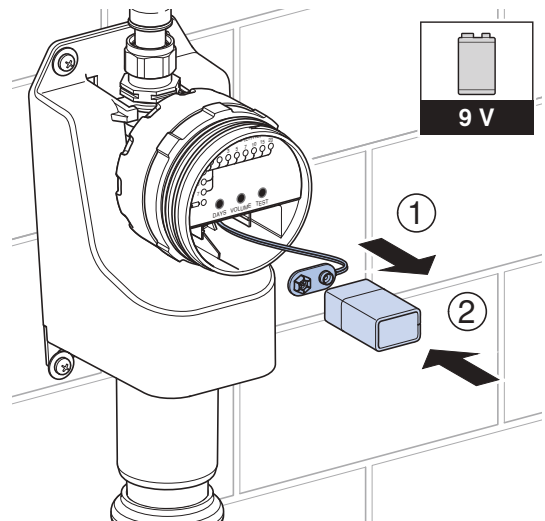

- 10** Fermer le couvercle du compartiment de la pile.

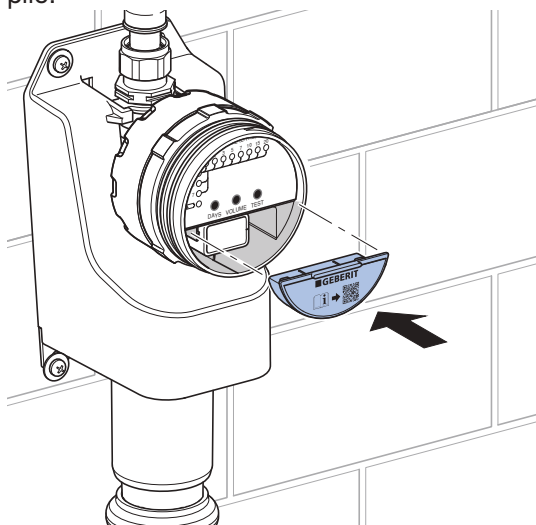

- 14** Fermer le couvercle du module de commande.

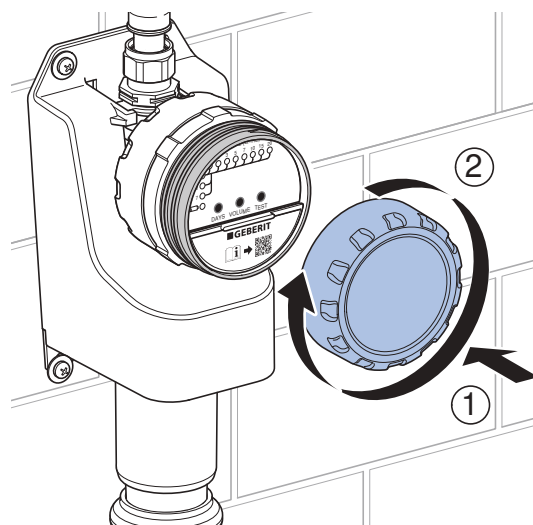

- 11** Ouvrir l'arrivée d'eau.

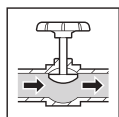

- 12** Contrôler l'étanchéité de l'alimentation d'eau.

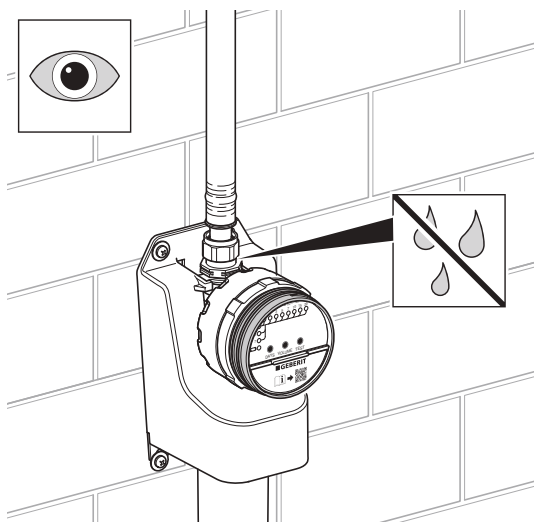

- 13** Le rinçage forcé hygiénique Geberit HS01 fonctionne à présent avec les réglages d'usine. Si nécessaire, régler à nouveau l'intervalle et le volume de rinçage. → Voir le manuel d'utilisation 970.123.00.0.

Élimination

Substances

Ce produit est conforme aux exigences de la directive 2011/65/UE (RoHS) (limitation de l'utilisation de certaines substances dangereuses dans les équipements électriques et électroniques).

Élimination des déchets d'équipements électriques et électroniques



Le symbole de la poubelle barrée signifie que les anciens appareils électriques et électroniques ne doivent pas être jetés avec les déchets non triés, mais être éliminés séparément des déchets ménagers. Les utilisateurs finaux sont tenus par la loi de retourner les appareils usagés aux organismes publics chargés de l'élimination des déchets, aux distributeurs ou à Geberit pour qu'ils soient éliminés de manière appropriée. De nombreux distributeurs sont tenus de reprendre gratuitement les appareils électriques et électroniques usagés. Pour un retour à Geberit, il convient de prendre contact avec la société de distribution ou de service compétente.

Les piles et accumulateurs usagés ainsi que les lampes accessibles doivent être retirés de l'appareil avant son dépôt en déchetterie ou centre d'élimination des déchets.

Si des données personnelles sont stockées dans l'appareil usagé, il incombe aux utilisateurs finaux de les effacer avant de l'éliminer.

Informazioni relative a questo documento

Il presente documento vale per la manutenzione professionale dei seguenti prodotti:

- Dispositivo antiristagno Geberit HS01
- Dispositivo antiristagno Geberit HS01, unità di comando

Gruppo target

La manutenzione e la riparazione di questo prodotto possono essere eseguite soltanto da persone addestrate. Una persona addestrata è una persona che, per la sua istruzione professionale, la sua formazione e/o la sua esperienza, è in grado di riconoscere i rischi ed evitare i pericoli derivanti dall'utilizzo del prodotto.

Utilizzo conforme

Gli aggregati antiristagno Geberit sono indicati per il ricambio d'acqua automatico periodico negli impianti di acqua potabile. Qualsiasi impiego diverso è considerato non conforme alla destinazione d'uso. Geberit declina ogni responsabilità per le conseguenze derivanti da un impiego non conforme.

Avvertenze di sicurezza generali

- Non eseguire alcuna modifica o installazione aggiuntiva sul prodotto.
- Le riparazioni devono essere effettuate solo con ricambi e accessori originali da parte di una persona addestrata.
- Prevedere una valvola d'arresto a monte del dispositivo antiristagno Geberit HS01.
- Non rimuovere la batteria durante una fase di risciacquo. La valvola elettromagnetica non si chiude automaticamente quando si rimuove la batteria.
- Proteggere dai raggi solari diretti. L'irradiazione solare diretta può scolorire il coperchio dell'unità di comando.

Istruzioni di sicurezza per il dispositivo antiristagno HS01 con sifone

- Far funzionare il dispositivo antiristagno Geberit HS01 solo in posizione verticale.
- Fissare il dispositivo antiristagno Geberit HS01 alla parete con 4 viti di fissaggio.
- Non montare nessun altro sifone nella condotta di scarico. Il dispositivo antiristagno Geberit HS01 è dotato di un sifone integrato.
- In caso di ostruzione dello scarico può fuoriuscire acqua dal troppopieno del dispositivo antiristagno Geberit HS01.

Avvertenze di sicurezza per l'unità di comando Geberit per dispositivo antiristagno HS01

- Collegare l'unità di comando esclusivamente a un condotto di alimentazione fisso.
- Non immergere l'unità di comando nell'acqua.
- Tra uscita e condotta di scarico prevedere una distanza di minimo 20 mm (uscita libera conformemente a DIN EN 1717:2011-08).

Descrizione del prodotto

Struttura Geberit dispositivo antiristagno HS01



Figura 1: Dispositivo antiristagno Geberit HS01

- 1 Filtro a cestello
- 2 Unità di comando
- 3 Pannello di controllo
- 4 Batteria
- 5 Coperchio del vano batterie
- 6 Coperchio dell'unità di comando
- 7 Scatola
- 8 Troppopieno
- 9 Sifone parte inferiore
- 10 Sifone parte superiore

Struttura dell'unità di comando Geberit per dispositivo antiristagno HS01

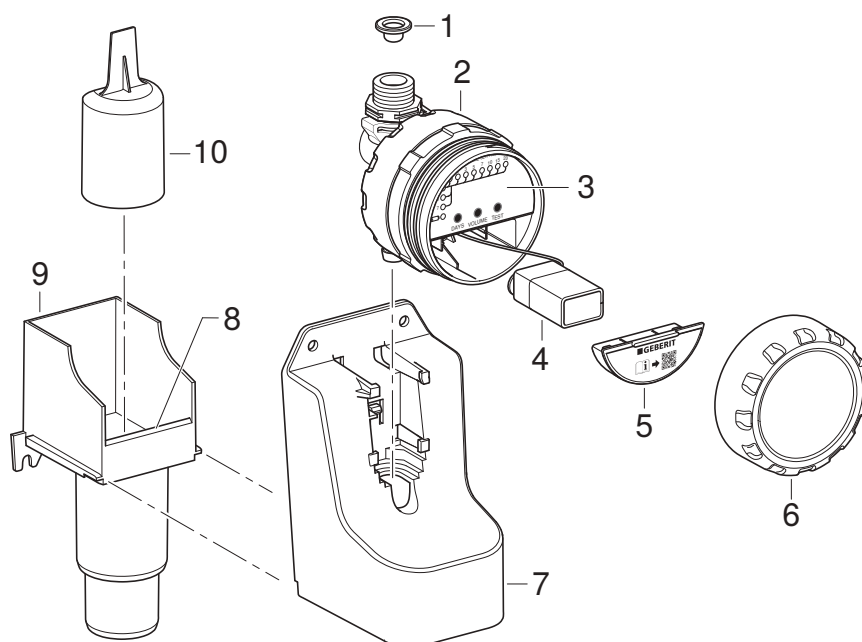

Figura 2: Unità di comando per dispositivo antiristagno Geberit HS01

- 1 Filtro a cestello
- 2 Unità di comando
- 3 Pannello di controllo
- 4 Batteria
- 5 Coperchio del vano batterie
- 6 Coperchio dell'unità di comando
- 7 Erogazione al troppopieno

Dati tecnici

Grado di protezione	IPX4
Tensione d'esercizio	9 V CC
Tipo di batteria	Batteria alcalina al manganese 6LR61 (9 V)
Durata della batteria con intervallo di risciacquo = 1 giorno	> 1,5 anni
Pressione dinamica	0,2–10 bar
Temperatura d'esercizio	0–70 °C
Capacità di risciacquo	3 l/min
Impostazione predefinita volume di risciacquo	3 l
Campo di regolazione volume di risciacquo	1–20 l
Impostazione predefinita intervallo di risciacquo	72 h

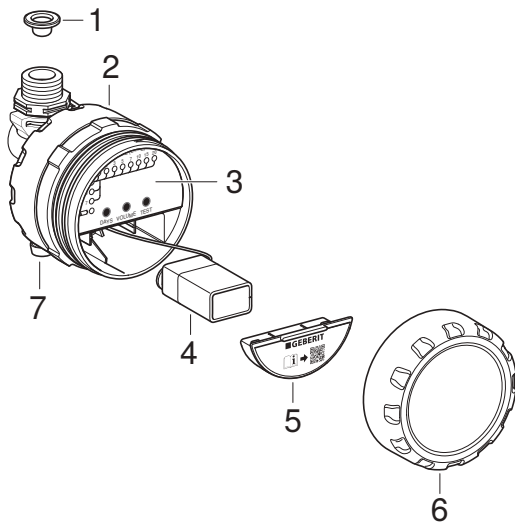
Consumo d'acqua annuo

Con un volume di risciacquo di 3 l per risciacquo, risulta il seguente consumo d'acqua:

Intervallo di risciacquo [Giorni]	Consumo d'acqua [l/anno]
1	1095
3	365
7	156

Comando

Eliminazione dei guasti

Malfunzionamento	Causa	Rimedio
LED  lampeggia ogni 2 secondi, nessun azionamento del risciacquo.	Batteria quasi esaurita ¹⁾	► Sostituire la batteria. → Vedere le istruzioni di funzionamento 970.123.00.0.
Nessun LED è acceso.	Unità di comando in modalità standby	► Premere il tasto di comando <TEST>. L'unità di comando visualizza le impostazioni attuali.
	Batteria esaurita	► Premere il tasto di comando <TEST>. Se non viene visualizzato niente, sostituire la batteria. → Vedere le istruzioni di funzionamento 970.123.00.0.
Fuoriuscita d'acqua dal troppopieno.	Sifone o condotta di scarico intasati	► Chiudere il rubinetto d'arresto. ► Pulire e decalcificare il sifone. → Vedere "Pulizia e decalcificazione del sifone", pagina 44. ► Verificare la condotta di scarico.
	Condotta di scarico con due sifoni	► Smontare il secondo sifone.
	Condotta di ventilazione insufficiente nel sistema di scarico	► Verificare la condotta di ventilazione nel sistema di scarico.
Non risciacqua.	Valvola elettromagnetica o unità di comando difettosa	► Testare la valvola elettromagnetica. → Vedere "Verifica del volume di risciacquo impostato", pagina 42. ► Sostituire l'unità di comando.
	Batteria esaurita	► Sostituire la batteria. → Vedere le istruzioni di funzionamento 970.123.00.0.
	Pressione dell'impianto insufficiente	► Verificare la pressione dell'impianto (0,2–10 bar).
	Filtro a cestello intasato	► Pulire il filtro a cestello. → Vedere "Pulizia del filtro a cestello", pagina 43.
L'acqua continua a scorrere.	Valvola elettromagnetica o unità di comando difettosa	► Chiudere il rubinetto d'arresto. ► Testare la valvola elettromagnetica. → Vedere "Verifica del volume di risciacquo impostato", pagina 42. ► Sostituire l'unità di comando.

¹⁾ Quando la batteria è quasi esaurita, non vi è più nessun azionamento di risciacqui.

Verifica del volume di risciacquo impostato

- ▶ Premere il tasto di comando <TEST> per 1 secondo.

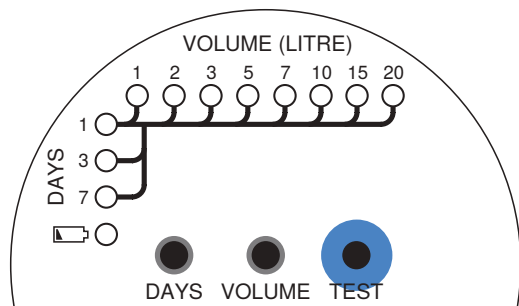

- ✓ La valvola elettromagnetica si apre e l'acqua scorre.
- ✓ La valvola elettromagnetica si chiude automaticamente una volta raggiunto il volume di risciacquo impostato.

Il volume di risciacquo può essere determinato nel modo seguente:

Volume di risciacquo =
Tempo di apertura della valvola elettromagnetica
moltiplicato per capacità di risciacquo

La capacità di risciacquo è di 3 l/min.

Manutenzione

Manutenzione

Ogni 2 anni far eseguire gli interventi di manutenzione descritti da una persona addestrata.

- Pulire il filtro a cestello → vedere "Pulizia del filtro a cestello", pagina 43.
- Pulire e decalcificare il sifone → vedere "Pulizia e decalcificazione del sifone", pagina 44.

Pulizia del filtro a cestello

- 1 Chiudere l'alimentazione dell'acqua.

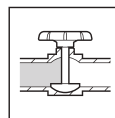

- 2 Staccare il condotto di alimentazione dall'aggregato antiristagno.

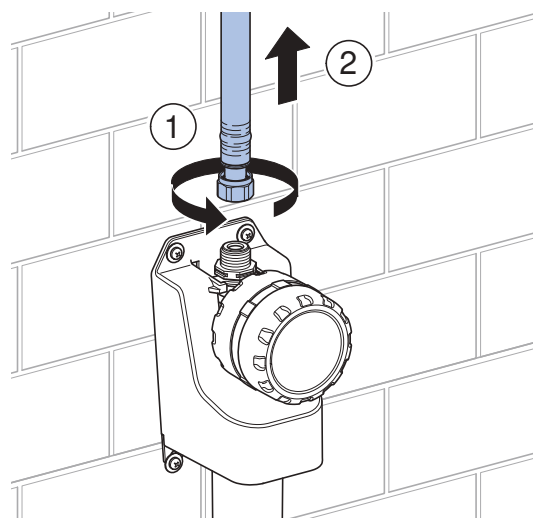

- 3 Rimuovere e pulire il filtro a cestello.

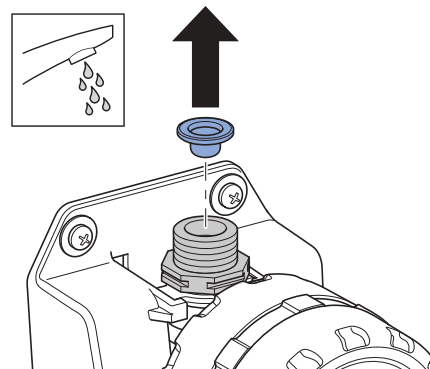

- 4 Reinscrivere il filtro a cestello o sostituirlo (Cod. art. 243.752.00.1).

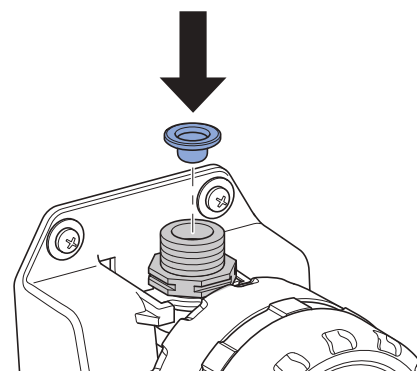

5 Collegare il condotto di alimentazione.

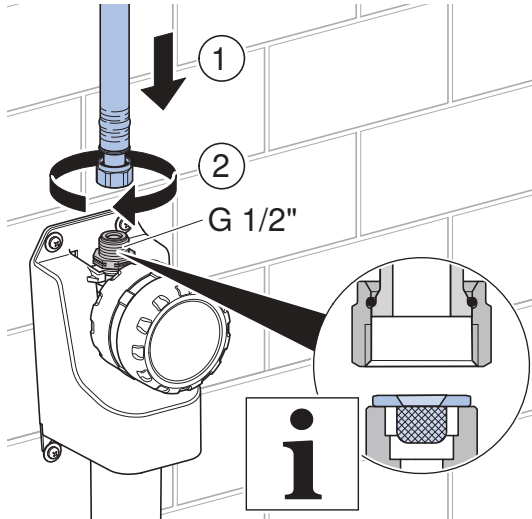

6 Aprire l'alimentazione dell'acqua.

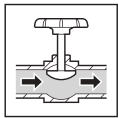

7 Verificare la tenuta dell'allacciamento idrico.

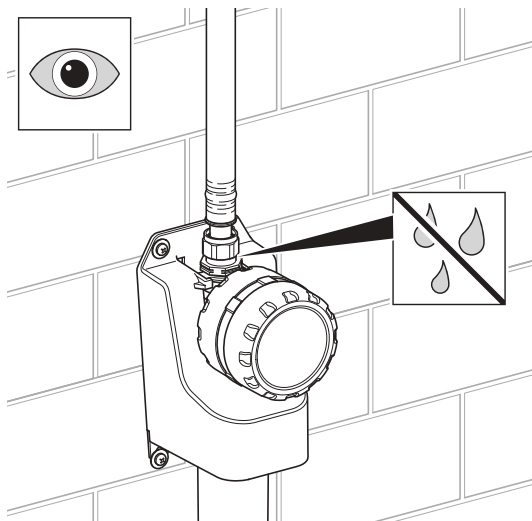
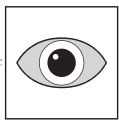

Pulizia e decalcificazione del sifone

1 Chiudere l'alimentazione dell'acqua.

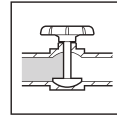

2 Staccare il condotto di alimentazione dall'aggregato antiristagno.

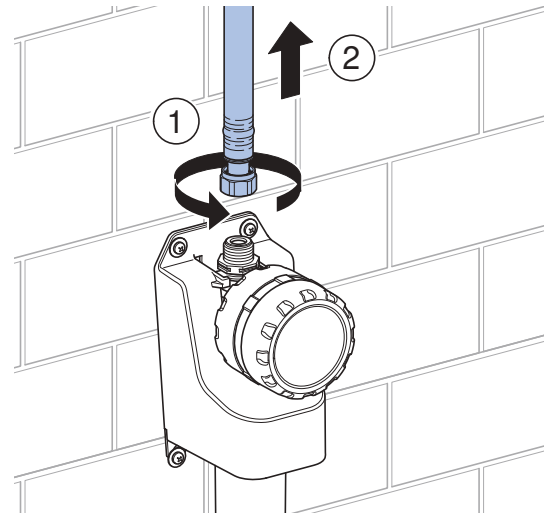

3 Smontare la scatola con l'unità di comando.

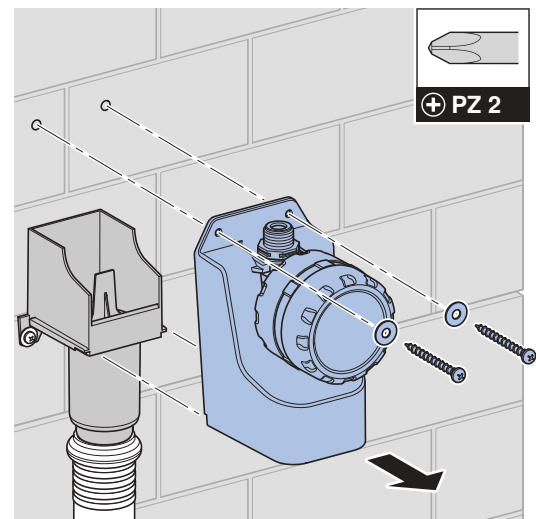

4 Rimuovere la parte superiore del sifone.

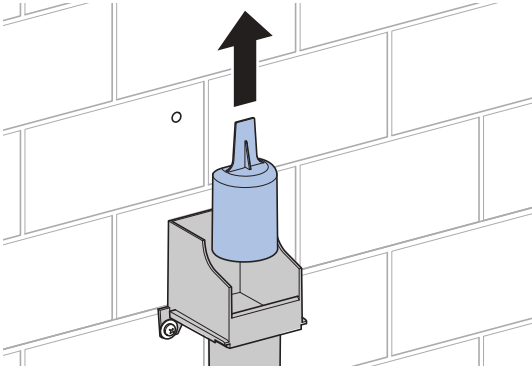

5 Pulire e, se necessario, decalcificare la parte superiore e inferiore del sifone.

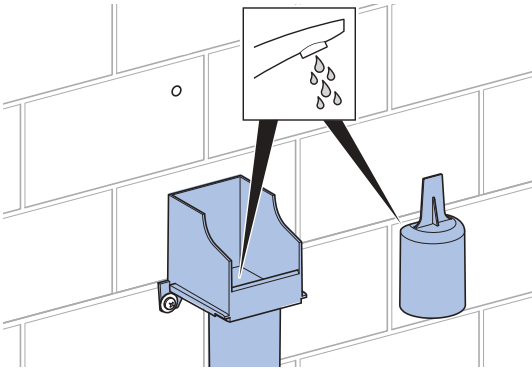

6 Inserire la parte superiore del sifone.

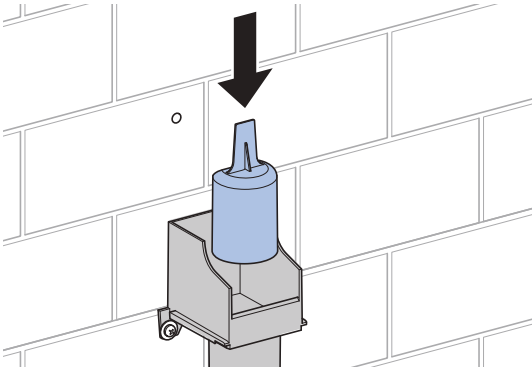

7 Montare la scatola.

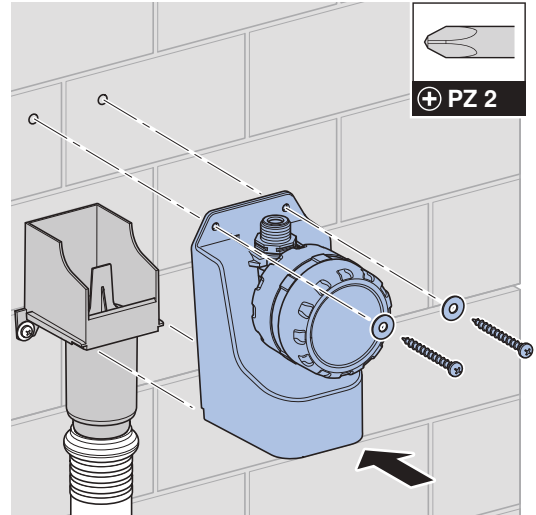

8 Collegare il condotto di alimentazione.

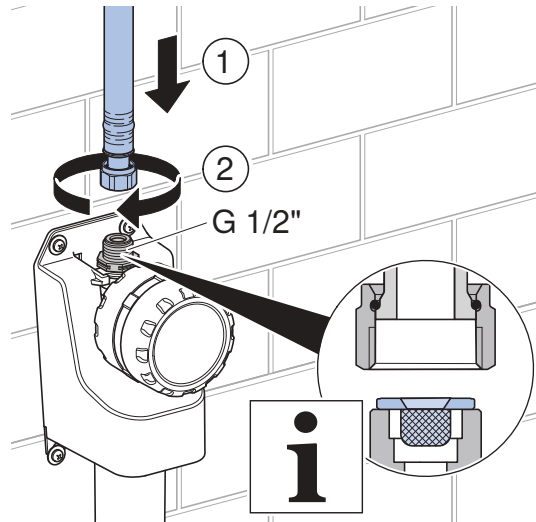

9 Aprire l'alimentazione dell'acqua.

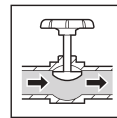

10 Verificare la tenuta dell'allacciamento idrico.

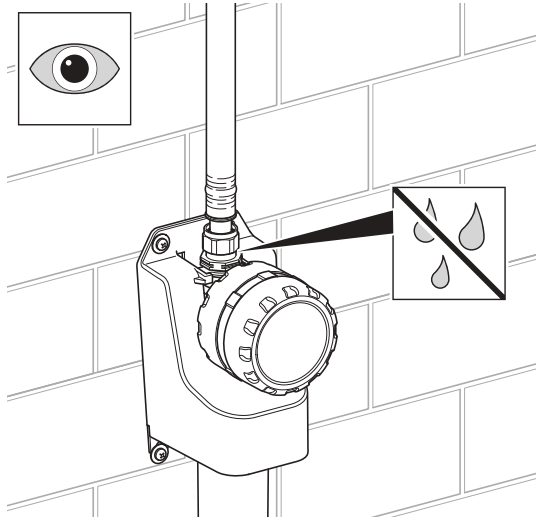

Sostituire l'unità di comando

1 Chiudere l'alimentazione dell'acqua.

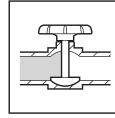

2 Separare la condotta di alimentazione dal dispositivo antiristagno.

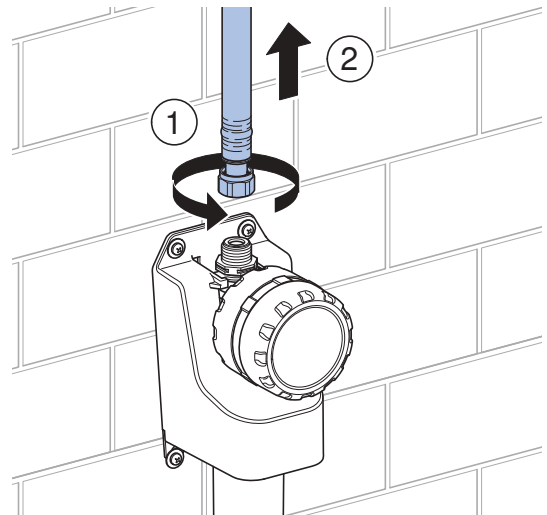

3 Estrarre verso l'alto l'unità di comando difettosa e smaltirla.

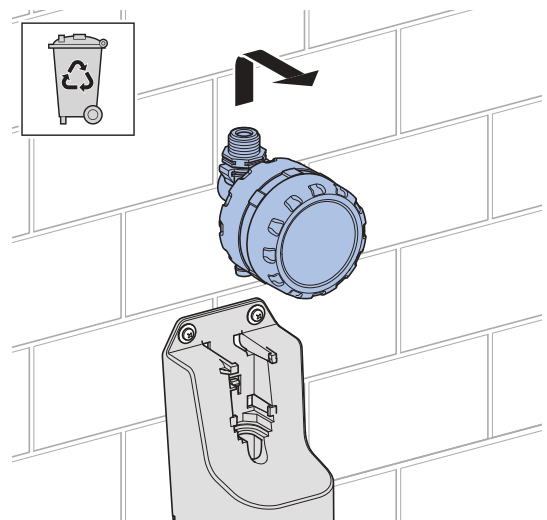

- 4** Rimuovere il coperchio di protezione della nuova unità di comando (art. no. 616.291.00.1).

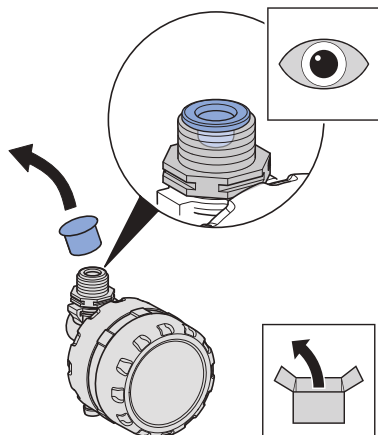

- 5** Inserire l'unità di comando.

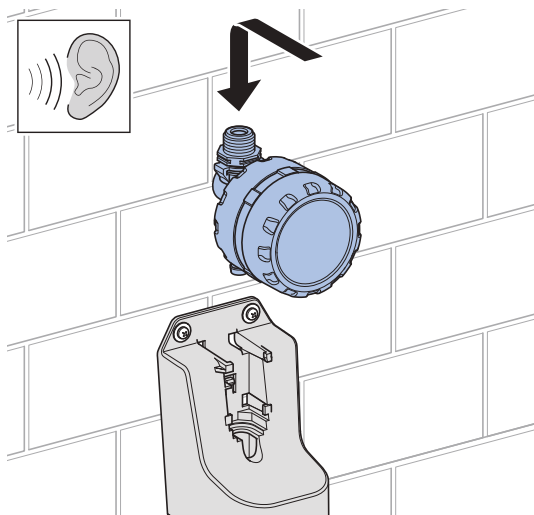

- 6** Collegare la condotta di alimentazione.

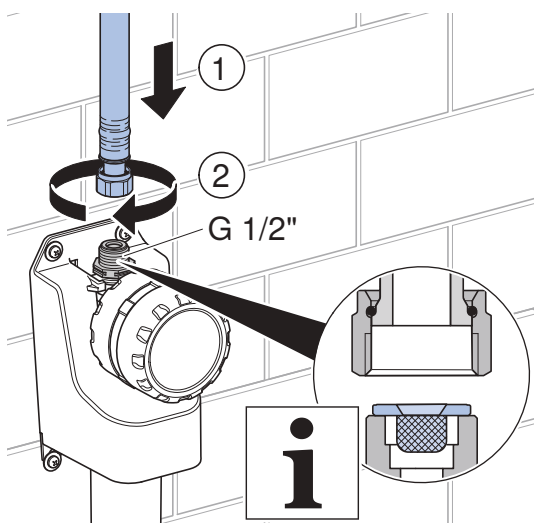

- 7** Aprire il coperchio dell'unità di comando.

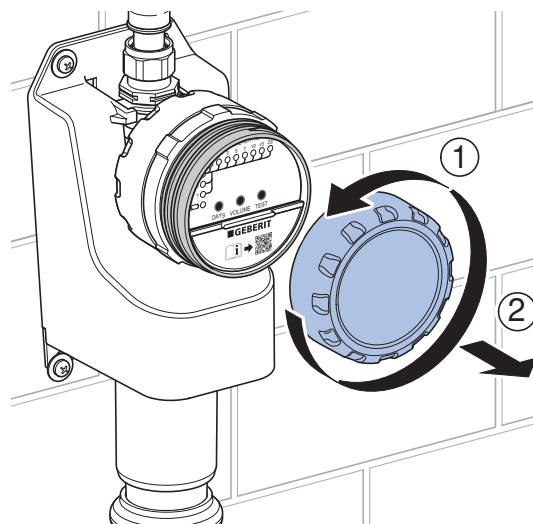

- 8** Aprire il coperchio del vano batteria.

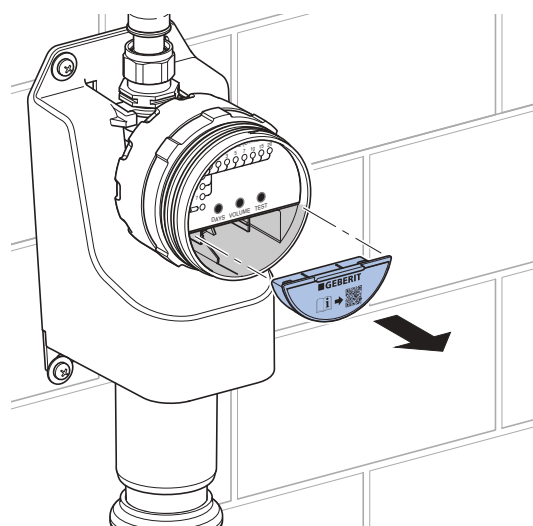

- 9** Inserire la batteria.

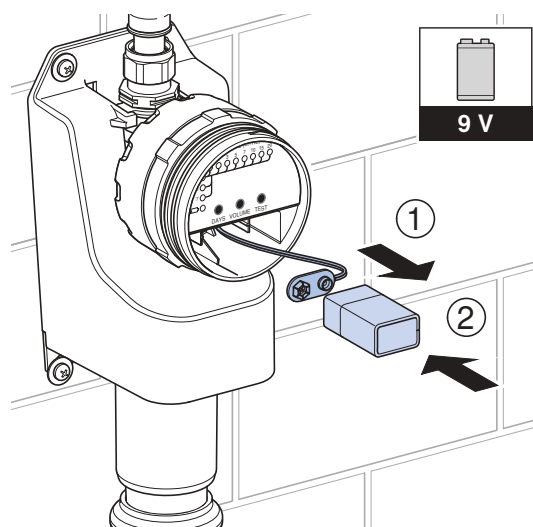

10 Chiudere il coperchio del vano batteria.

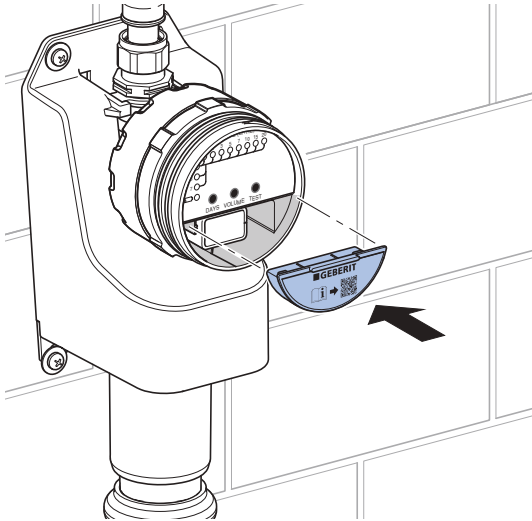

14 Chiudere il coperchio dell'unità di comando.

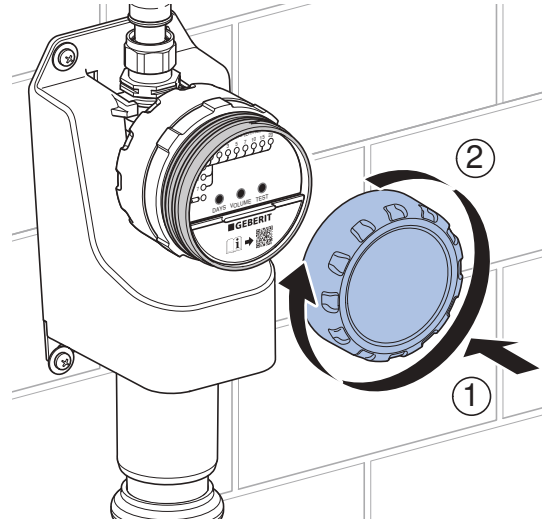

11 Aprire l'alimentazione dell'acqua.

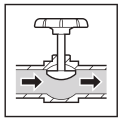

12 Verificare la tenuta dell'allacciamento idrico.

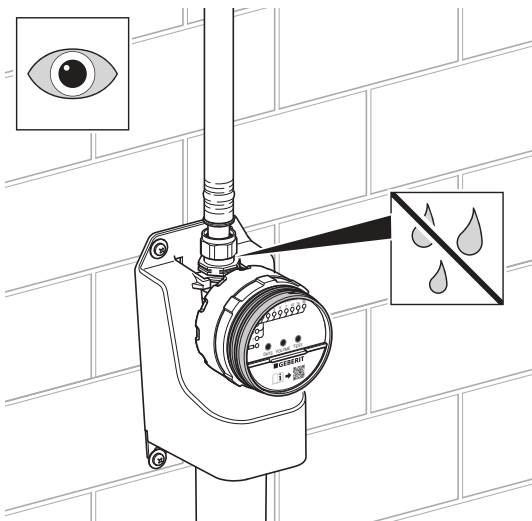
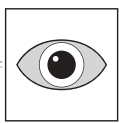

13 Ora il dispositivo antiristagno Geberit HS01 funziona con le impostazioni predefinite. Se necessario, ripetere l'impostazione dell'intervallo di risciacquo e del volume di risciacquo. → Vedere le istruzioni di funzionamento 970.123.00.0.

Smaltimento

Materiali e sostanze

Questo prodotto è conforme ai requisiti della direttiva 2011/65/UE RoHS (sulla restrizione dell'uso di determinate sostanze pericolose nelle apparecchiature elettriche ed elettroniche).

Smaltimento degli apparecchi elettrici ed elettronici usati



Il simbolo del bidone dell'immondizia su ruote con una croce sopra indica che i Rifiuti da Apparecchiature Elettriche ed Elettroniche (RAEE) non vanno smaltiti nella raccolta indifferenziata, ma conferiti nella raccolta differenziata. Gli utenti finali sono legalmente obbligati a riconsegnare le vecchie apparecchiature ai centri di raccolta pubblici, al rivenditore o a Geberit perché vengano smaltite. Molti rivenditori di apparecchiature elettriche ed elettroniche sono obbligati a ritirare gratuitamente i RAEE. Per la restituzione a Geberit è necessario contattare la società di vendita o di assistenza responsabile.

Le batterie e gli accumulatori usati che non sono racchiusi nel vecchio apparecchio, nonché le lampade che possono essere rimosse dall'apparecchio vecchio senza essere distrutte, devono essere separati dal vecchio apparecchio prima di essere consegnati a un centro di smaltimento.

Se nell'apparecchio vecchio sono memorizzati dati personali, gli utenti finali sono responsabili della loro eliminazione prima della consegna a un centro di smaltimento.

Over dit document

Dit document geldt voor het deskundig onderhoud van de volgende producten:

- Geberit HS01 Hygiënespoeling
- Geberit HS01 Hygiënespoeling, besturingseenheid

Doelgroep

Dit product mag alleen door technische experts onderhouden en gerepareerd worden. Een technisch expert is een persoon die, op grond van zijn technische opleiding, scholing en/of ervaring, in staat is om risico's te herkennen en gevaren te voorkomen die zich bij het gebruik van het product voordoen.

Reglementair gebruik

Geberit hygiënespoelingen zijn bestemd voor de automatische, periodieke wateruitwisseling in drinkwaterinstallaties. Elk ander gebruik geldt als niet-reglementair. Geberit kan niet aansprakelijk worden gesteld voor de gevolgen van niet-reglementair gebruik.

Algemene veiligheidsinstructies

- Geen veranderingen aan het product aanbrengen of toevoegingen installeren.
- Reparaties mogen alleen met originele reserveonderdelen en toebehoren uitgevoerd worden door een technisch expert.
- Afsluiter voor Geberit HS01 hygiënespoeling voorzien.
- Verwijder de batterij niet tijdens een spoeling. Magneetventiel sluit niet automatisch wanneer de batterij wordt verwijderd.
- Tegen directe zonnestraling beschermen. Direct zonlicht kan het deksel van de besturingseenheid verkleuren.

Veiligheidsaanwijzingen voor HS01 hygiënespoeling met sifon

- Geberit HS01 hygiënespoeling alleen in verticale positie bedienen.
- Geberit HS01 hygiënespoeling met 4 bevestigingsschroeven aan de wand bevestigen.
- Installeer geen extra sifon in de vuilwaterafvoerleiding. De Geberit HS01 hygiënespoeling beschikt over een geïntegreerde sifon.
- Bij verstopping van de uitloop kan water uit de overloop van de Geberit HS01 hygiënespoeling lopen.

Veiligheidsaanwijzingen voor Geberit besturingseenheid voor HS01 hygiënespoeling

- De besturingseenheid alleen op een vast gemonteerde aanvoerleiding aansluiten.
- De besturingseenheid niet in water dompelen.
- Tussen uitloop en vuilwaterafvoerleiding een afstand van ten minste 20 mm voorzien (vrije uitloop volgens DIN EN 1717:2011-08).

Productbeschrijving

Opbouw Geberit HS01 hygiënespoeling

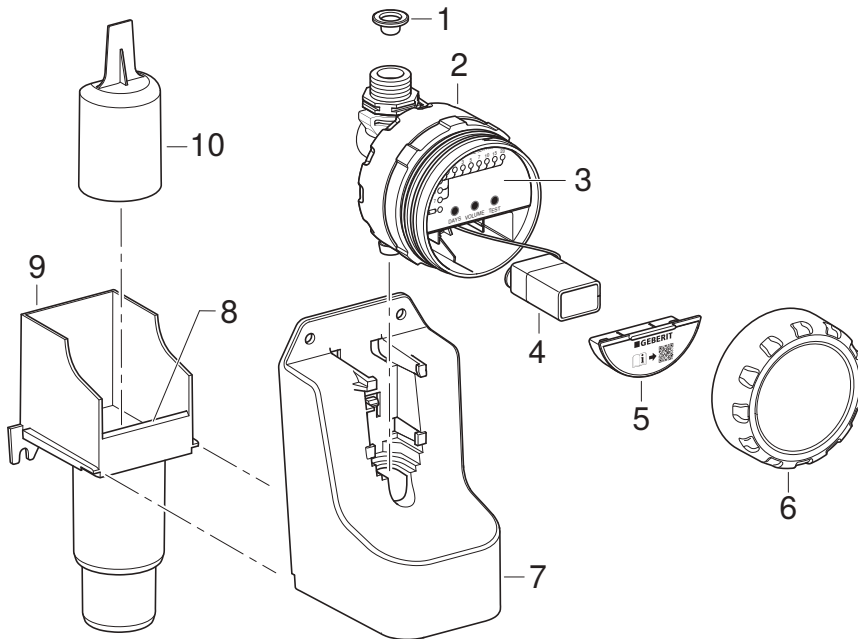

Afbeelding 1: Geberit HS01 Hygiënespoeling

- 1 Korffilter
- 2 Besturingseenheid
- 3 Bedieningspaneel
- 4 Batterij
- 5 Deksel van het batterijvak
- 6 Deksel van de besturingseenheid
- 7 Behuizing
- 8 Overloop
- 9 Onderstuk sifon
- 10 Bovendeel sifon

Opbouw Geberit besturingseenheid voor HS01 hygiënespoeling

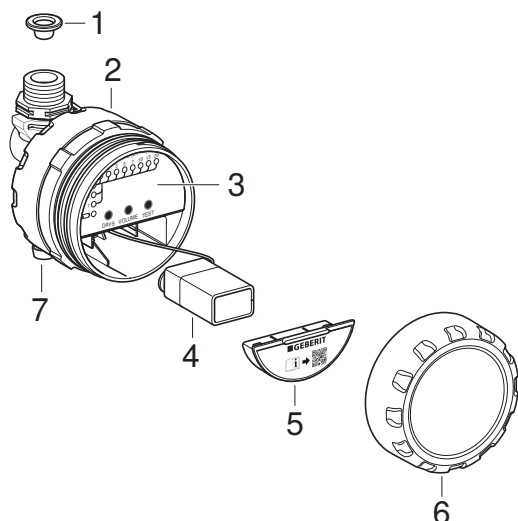

Afbeelding 2: Geberit Besturingseenheid voor HS01 hygiënespoeling

- 1 Korffilter
- 2 Besturingseenheid
- 3 Bedieningspaneel
- 4 Batterij
- 5 Deksel van het batterijvak
- 6 Deksel van de besturingseenheid
- 7 Uitloop

Technische gegevens

Beschermingsgraad	IPX4
Bedrijfsspanning	9 V DC
Batterijtype	Alkaline batterij 6LR61 (9 V)
Levensduur van de batterij bij spoelinterval = 1 dag	> 1,5 jaar
Stromingsdruk	0,2–10 bar
Bedrijfstemperatuur	0–70 °C
Spoelcapaciteit	3 l/min
Spoelhoeveelheid fabrieksinstelling	3 l
Spoelhoeveelheid instelbereik	1–20 l
Spoelinterval fabrieksinstelling	72 h

Waterverbruik per jaar

Bij een spoelhoeveelheid van 3 l per spoeling ontstaat het volgende waterverbruik:

Spoelinterval [dagen]	Waterverbruik [l/jaar]
1	1095
3	365
7	156

Bediening

Storingen verhelpen

Storing	Oorzaak	Oplossing
LED  knippert om de 2 seconden, geen spoelactivering.	Batterij bijna leeg ¹⁾	▶ Batterij vervangen. → Zie handleiding 970.123.00.0.
Er brandt geen LED.	Besturingseenheid in stand-by-modus	▶ Toets <TEST> indrukken. Besturingseenheid toont actuele instellingen.
	Batterij leeg	▶ Toets <TEST> indrukken. Indien geen weergave, batterij vervangen. → Zie handleiding 970.123.00.0.
Water loopt uit de overloop.	Sifon of vuilwaterafvoerleiding verstopt	▶ Afsluitkraan sluiten. ▶ Sifon reinigen en ontkalken. → Zie "Sifon reinigen en ontkalken", pagina 56. ▶ Vuilwaterafvoerleiding controleren.
	Vuilwaterafvoerleiding met dubbele sifons	▶ Tweede sifon demonteren.
	Onvoldoende ventilatieleiding in het afvoersysteem	▶ Ventilatieleiding in het afvoersysteem controleren.
Spoelt niet.	Magneetventiel of besturingseenheid defect	▶ Magneetventiel testen. → Zie "Ingesteld spoelvolume controleren", pagina 54. ▶ Besturingseenheid vervangen.
	Batterij leeg	▶ Batterij vervangen. → Zie handleiding 970.123.00.0.
	Leidingdruk te zwak	▶ Leidingdruk controleren (0,2–10 bar).
	Korffilter verstopt	▶ Korffilter reinigen. → Zie "Korffilter reinigen", pagina 55.
Water loopt permanent.	Magneetventiel of besturingseenheid defect	▶ Afsluitkraan sluiten. ▶ Magneetventiel testen. → Zie "Ingesteld spoelvolume controleren", pagina 54. ▶ Besturingseenheid vervangen.

¹⁾ Wanneer de batterij bijna leeg is, worden er geen spoelactiveringen meer uitgevoerd.

Ingesteld spoelvolumen controleren

- ▶ Toets <TEST> 1 seconde lang indrukken.

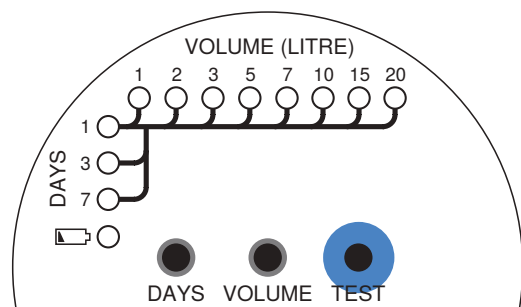

- ✓ Het magneetventiel gaat open en er stroomt water.
- ✓ Het magneetventiel sluit automatisch als het ingestelde spoelvolumen is bereikt.

Het spoelvolumen kan als volgt worden bepaald:

Spoelvolumen =
 Openingstijd van het magneetventiel •
 spoelcapaciteit

De spoelcapaciteit bedraagt 3 l/min.

Onderhoud

Onderhoud

De volgende onderhoudswerkzaamheden moeten om de 2 jaar door een technisch expert worden uitgevoerd.

- Korffilter reinigen → zie "Korffilter reinigen", pagina 55.
- Sifon reinigen en ontkalken → zie "Sifon reinigen en ontkalken", pagina 56.

Korffilter reinigen

- 1 Watertoevoer sluiten.

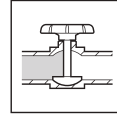

- 2 Aanvoerleiding van hygiënespoeling scheiden.

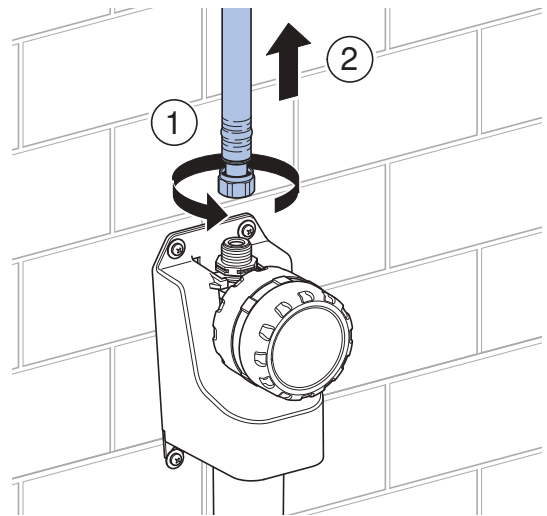

- 3 Korffilter verwijderen en reinigen.

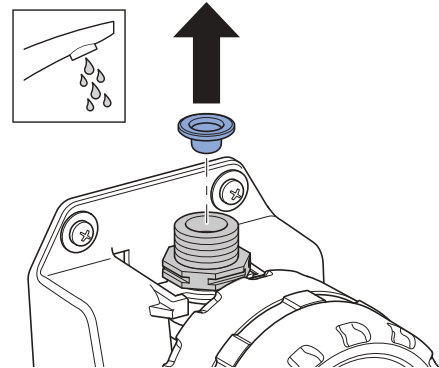

- 4 Korffilter weer inzetten of vervangen (art. nr. 243.752.00.1).

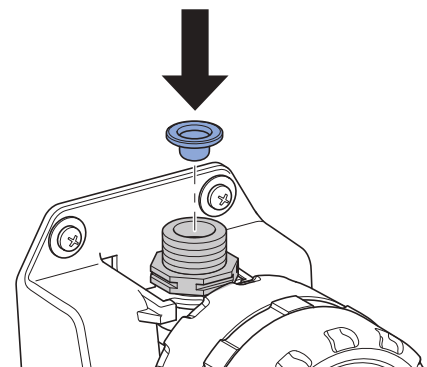

5 Aanvoerleiding aansluiten.

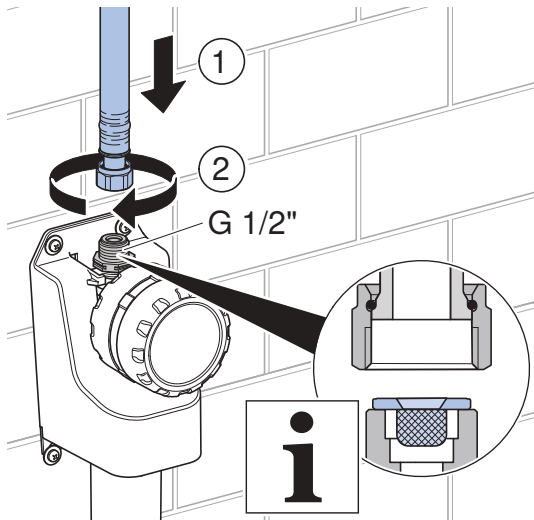

6 Watertoevoer openen.

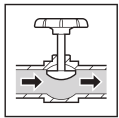

7 Wateraansluiting op dichtheid controleren.

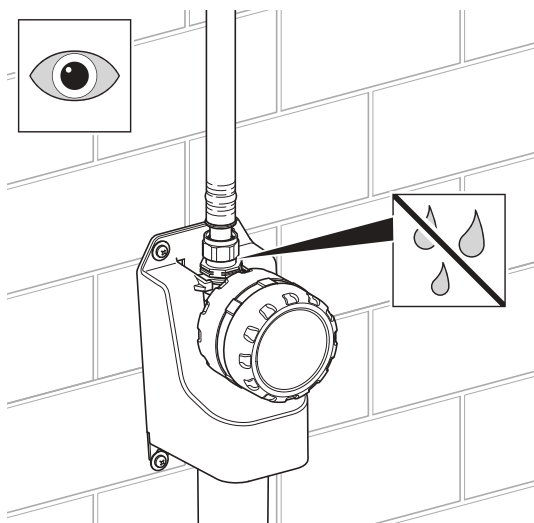
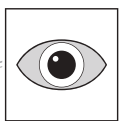

Sifon reinigen en ontkalken

1 Watertoevoer sluiten.

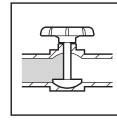

2 Aanvoerleiding van hygiënespoeling scheiden.

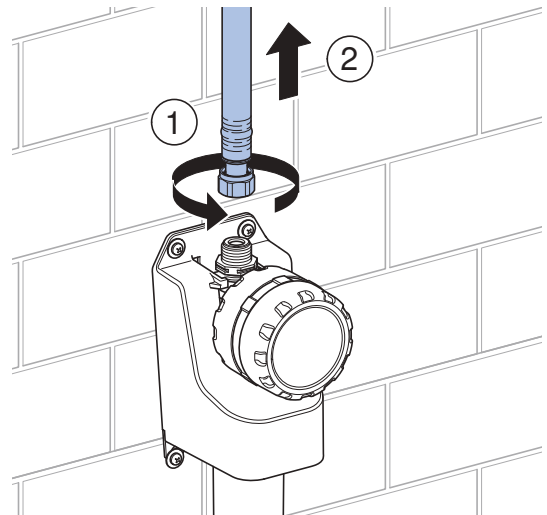

3 Behuizing met besturingseenheid demonteren.

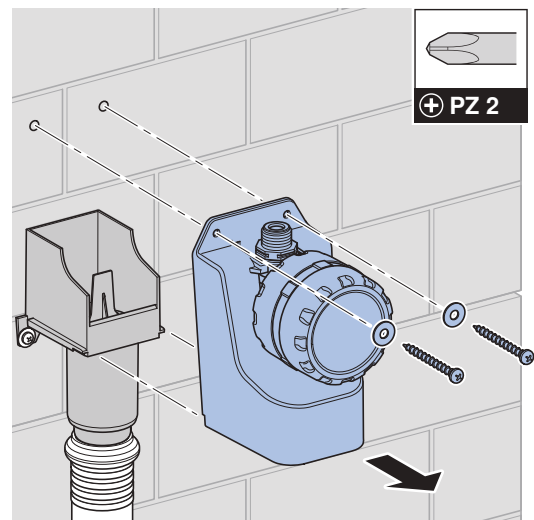

4 Bovendeel van de sifon verwijderen.

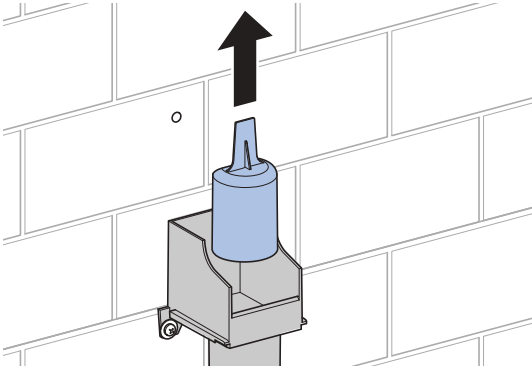

5 Bovendeel en onderstuk van de sifon reinigen en ontkalken, indien vereist.

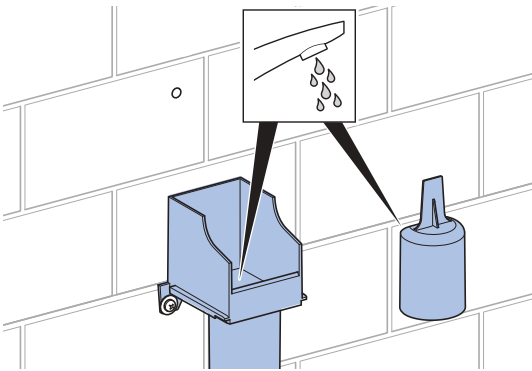

6 Bovendeel van de sifon inzetten.

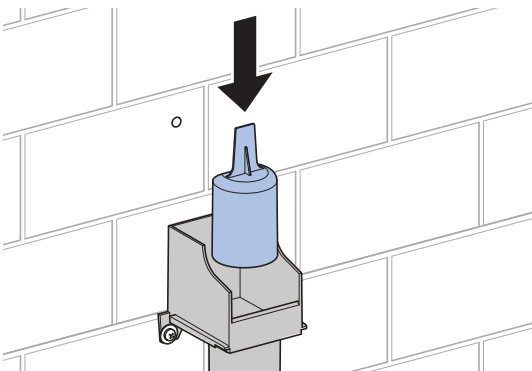

7 Behuizing monteren.

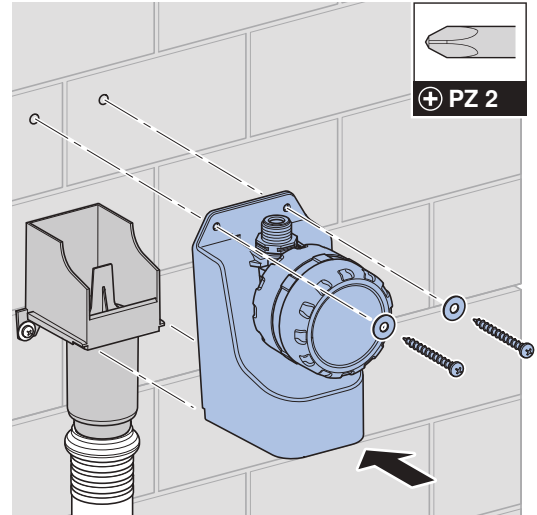

8 Aanvoerleiding aansluiten.

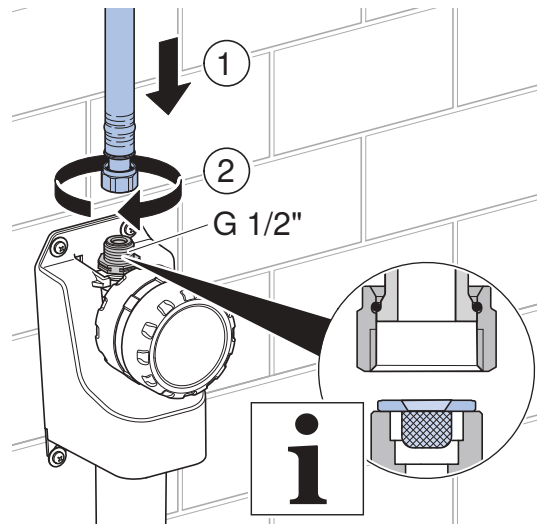

9 Watertoevoer openen.

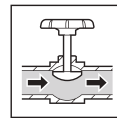

10 Wateraansluiting op dichtheid controleren.

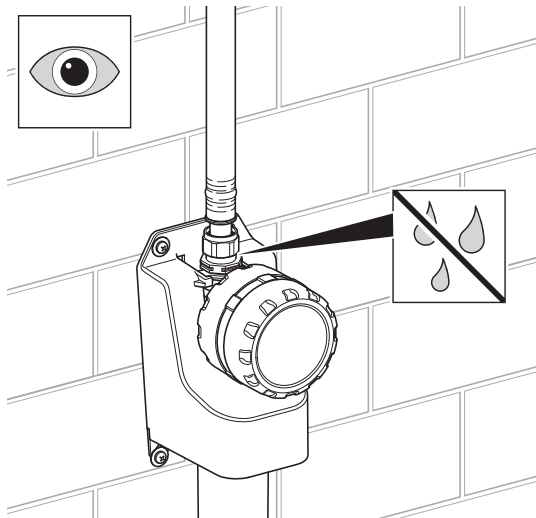

Besturingseenheid vervangen

1 Watertoevoer sluiten.

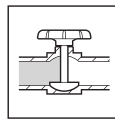

2 Aanvoerleiding van hygiënespoeling scheiden.

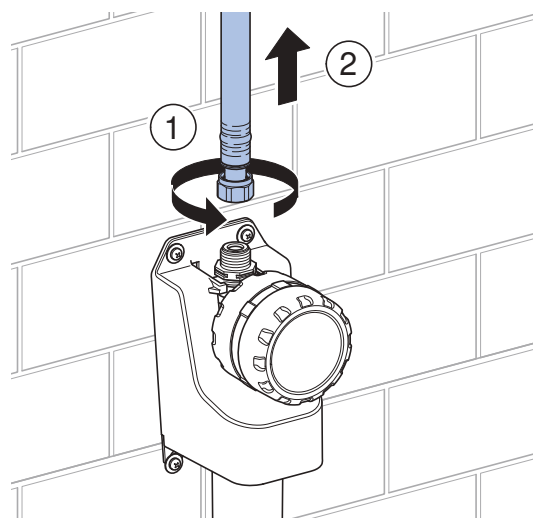

3 De defecte besturingseenheid naar boven eruit trekken en afvoeren.

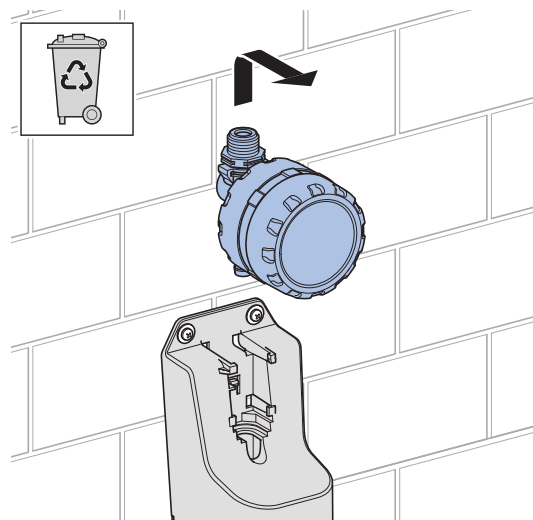

4 Afdekkap van de nieuwe besturingseenheid verwijderen (art. nr. 616.291.00.1).

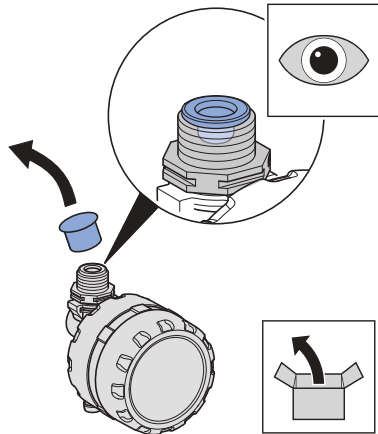

5 Besturingseenheid plaatsen.

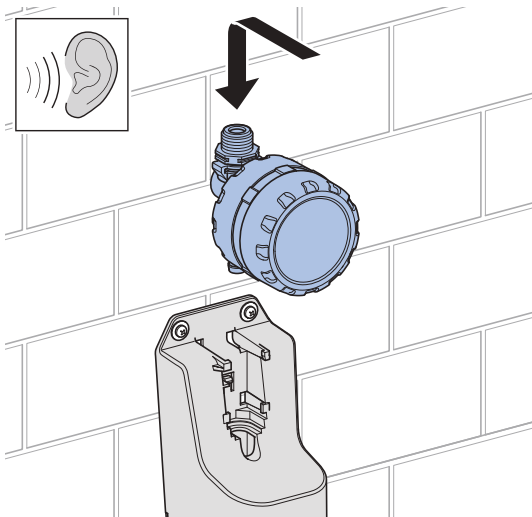

6 Aanvoerleiding aansluiten.

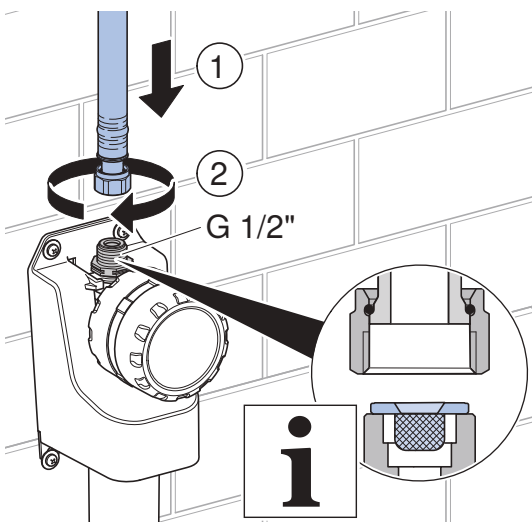

7 Deksel van de besturingseenheid openen.

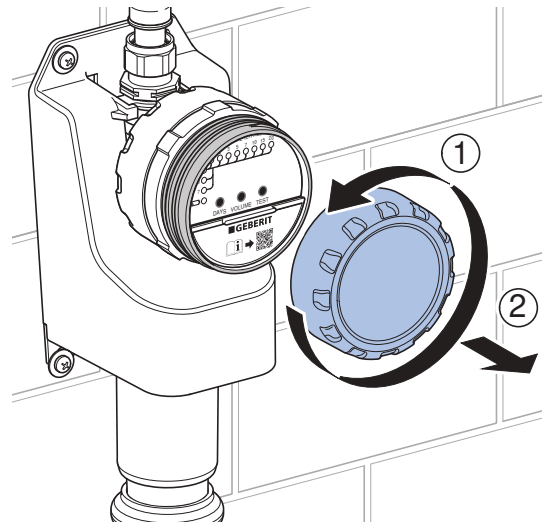

8 Deksel van het batterijvak openen.

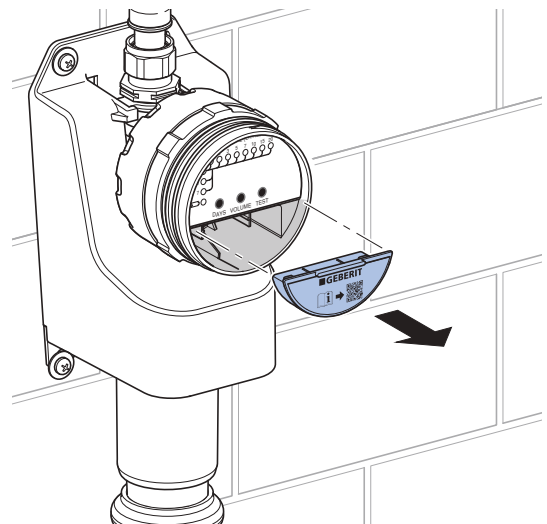

9 Batterij plaatsen.

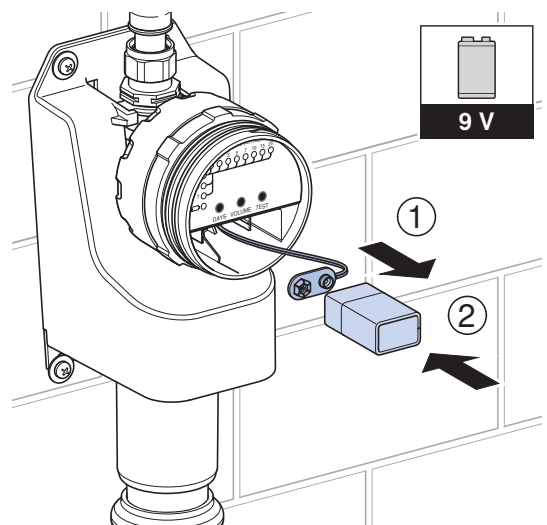

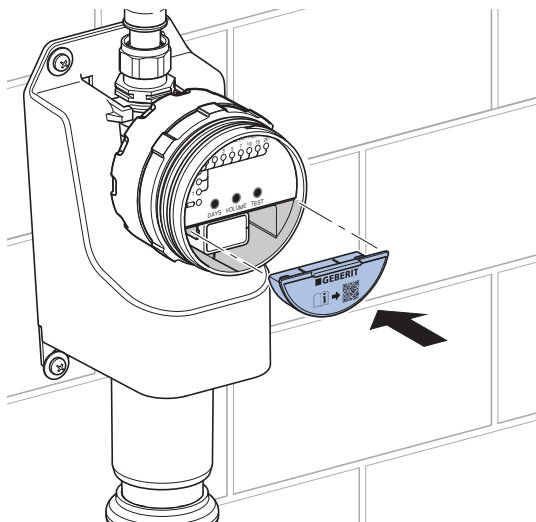
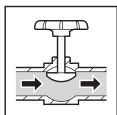
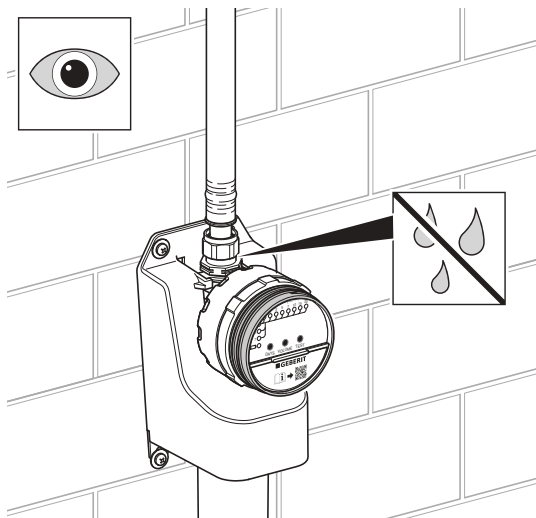
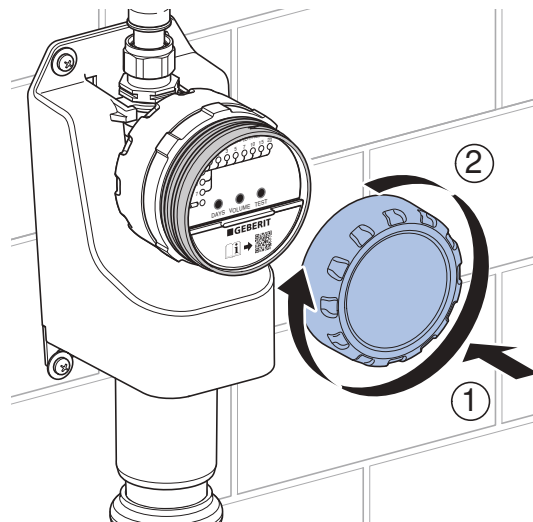
10 Deksel van het batterijvak sluiten.**11** Watertoevoer openen.**12** Wateraansluiting op dichtheid controleren.**13** De Geberit HS01 hygiënespoeling werkt nu met fabrieksinstellingen. Stel, indien nodig, het spoelinterval en de spoelhoeveelheid opnieuw in. → Zie handleiding 970.123.00.0.**14** Deksel van de besturingseenheid sluiten.

Afvoer

Bestanddelen

Dit product voldoet aan de eisen van de richtlijn 2011/65/EU (RoHS) (beperking van het gebruik van bepaalde gevaarlijke stoffen in elektrische en elektronische apparatuur).

Afvoer van afgedankte elektrische en elektronische apparatuur



Het symbool van de doorgekruiste afvalbak op wielen betekent dat afgedankte elektrische en elektronische apparatuur niet samen met het restafval mag worden verwijderd, maar gescheiden moet worden afgevoerd. Eindgebruikers zijn wettelijk verplicht oude apparaten in te leveren bij openbare afvalverwijderingsinstanties, bij distributeurs of bij Geberit voor correcte afvoer. Veel distributeurs van elektrische en elektronische apparatuur zijn verplicht afgedankte elektrische en elektronische apparatuur kosteloos terug te nemen. Neem voor een retourzending naar Geberit contact op met het verantwoordelijke verkoop- of servicebedrijf.

Gebruikte batterijen en accu's die niet in het oude apparaat zijn ingesloten, alsmede lampen die uit het oude apparaat kunnen worden verwijderd zonder te worden vernietigd, moeten van het oude apparaat worden gescheiden alvorens het bij een afvalverwijderingspunt in te leveren.

Als op het oude apparaat persoonsgegevens zijn opgeslagen, zijn de eindgebruikers zelf verantwoordelijk voor het wissen ervan voordat zij het apparaat bij een afvalverwijderingspunt inleveren.

Respecto al presente documento

Este documento se aplica al mantenimiento profesional de los siguientes productos:

- Descarga higiénica Geberit HS01
- Unidad de control, descarga higiénica Geberit HS01

Grupo objetivo

El mantenimiento y la reparación de este producto solo puede ser efectuado por personas cualificadas. Una persona cualificada es aquella que, debido a su formación o experiencia, está capacitada para reconocer riesgos y evitar peligros que se puedan producir durante la utilización del producto.

Uso previsto

Las descargas higiénicas Geberit están destinadas al intercambio de agua periódico automático en instalaciones de agua potable. Cualquier otra aplicación será considerada como uso no previsto. Geberit no se responsabiliza de las consecuencias de un uso no previsto.

Normas generales de seguridad

- No realizar modificaciones ni instalaciones suplementarias en el producto.
- Las reparaciones deben ser realizadas únicamente por personas cualificadas, utilizando recambios y accesorios originales.
- Prever una llave de paso delante de la descarga higiénica Geberit HS01.
- No retirar la pila durante un proceso de descarga. La electroválvula no se cierra automáticamente cuando se retira la pila.
- Proteger el producto de la luz directa del sol. La luz directa del sol puede afectar al color de la tapa de la unidad de control.

Instrucciones de seguridad para descarga higiénica HS01 con sifón antiolores

- Utilizar la descarga higiénica Geberit HS01 solamente en posición vertical.
- Fijar la descarga higiénica Geberit HS01 a la pared con 4 tornillos de fijación.
- No montar ningún sifón antiolores adicional en la tubería de evacuación. La descarga higiénica Geberit HS01 cuenta con un sifón antiolores integrado.
- En caso de que el desagüe esté obstruido, puede salir agua por el rebosadero de la descarga higiénica Geberit HS01.

Indicaciones de seguridad para la unidad de control Geberit para la descarga higiénica HS01

- Conectar la unidad de control únicamente a una tubería de alimentación que esté montada de forma fija.
- No sumergir la unidad de control en el agua.
- Entre la salida y la tubería de evacuación debe preverse una distancia mínima de 20 mm (salida libre conforme a la norma DIN EN 1717:2011-08).

Descripción del producto

Construcción de la descarga higiénica Geberit HS01



Figura 1: Descarga higiénica Geberit HS01

- 1 Filtro de cesta
- 2 Unidad de control
- 3 Panel de control
- 4 Pila
- 5 Tapa del compartimento para pilas
- 6 Tapa de la unidad de control
- 7 Carcasa
- 8 Rebosadero
- 9 Parte inferior del sifón antiolores
- 10 Parte superior del sifón antiolores

Construcción de la unidad de control Geberit para la descarga higiénica HS01

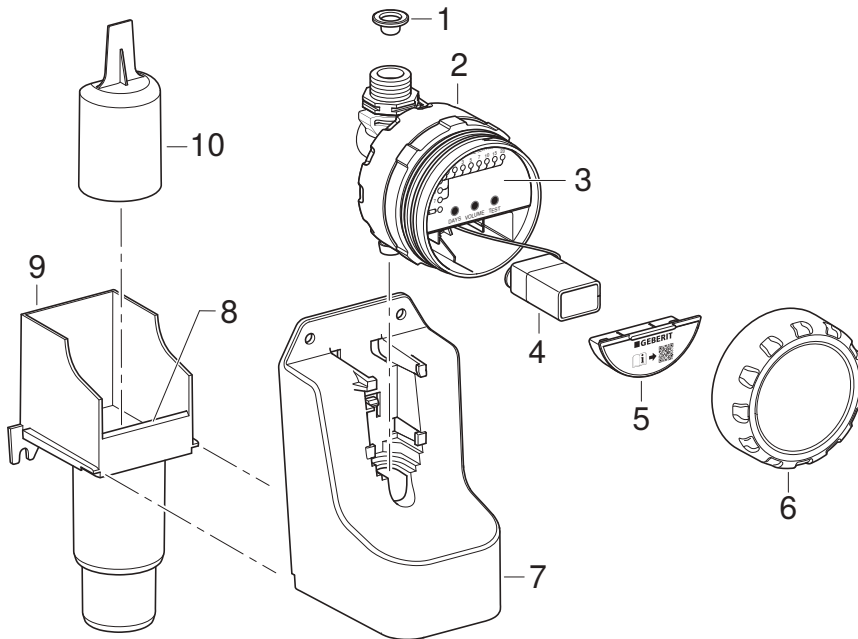

Figura 2: Unidad de control Geberit para descarga higiénica HS01

- 1 Filtro de cesta
- 2 Unidad de control
- 3 Panel de control
- 4 Pila
- 5 Tapa del compartimento para pilas
- 6 Tapa de la unidad de control
- 7 Salida

Información técnica

Grado de protección	IPX4
Tensión de funcionamiento	9 V CC
Tipo de batería	Batería alcalina 6LR61 (9 V)
Vida útil de la pila con intervalo de descarga = 1 día	> 1,5 años
Presión dinámica	0,2–10 bar
Temperatura de servicio	0–70 °C
Capacidad de descarga	3 l/min
Ajuste de fábrica del volumen de descarga	3 l
Rango de ajuste del volumen de descarga	1–20 l
Intervalo de descarga, ajuste de fábrica	72 h

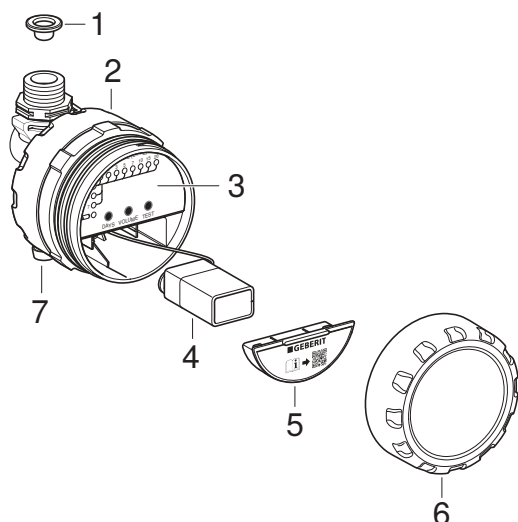
Consumo de agua al año

Con un volumen de descarga de 3 l por descarga, el consumo de agua es el siguiente:

Intervalo de descarga [Días]	Consumo de agua [l/año]
1	1095
3	365
7	156

Manejo

Solución de fallos

Fallo	Causa	Solución
LED  parpadea cada 2 segundos, no hay accionamiento de la descarga.	Pila casi agotada ¹⁾	► Sustituir la pila. → Véanse las instrucciones de servicio 970.123.00.0.
Ningún LED está encendido.	Unidad de control en modo en espera	► Pulsar el pulsador <TEST>. La unidad de control indica os ajustes actuales.
	Pila agotada	► Pulsar el pulsador <TEST>. Si no hay ninguna indicación, cambiar la pila. → Véanse las instrucciones de servicio 970.123.00.0.
Sale agua por el rebosadero.	Sifón antiolores o tubería de evacuación obstruidos	► Cerrar la llave de cierre. ► Limpiar el sifón antiolores y eliminar la cal. → Véase “Limpiar y eliminar la cal del sifón antiolores”, página 68. ► Comprobar la tubería de evacuación.
	La tubería de evacuación tiene doble sifón	► Desmontar el segundo sifón antiolores.
	La tubería de ventilación del sistema de evacuación es insuficiente	► Comprobar la tubería de ventilación del sistema de evacuación.
No hay descarga.	Electroválvula o unidad de control defectuosa	► Hacer una prueba de la electroválvula. → Véase “Comprobación del tiempo de descarga ajustado”, página 66. ► Cambiar la unidad de control.
	Pila agotada	► Sustituir la pila. → Véanse las instrucciones de servicio 970.123.00.0.
	Presión en la red insuficiente	► Comprobar la presión en la red (0,2–10 bar).
	Filtro de cesta obstruido	► Limpiar el filtro de cesta. → Véase “Limpiar el filtro de cesta”, página 67.
Sale agua continuamente.	Electroválvula o unidad de control defectuosa	► Cerrar la llave de cierre. ► Hacer una prueba de la electroválvula. → Véase “Comprobación del tiempo de descarga ajustado”, página 66. ► Cambiar la unidad de control.

¹⁾ Cuando la pila está casi agotada, ya no se producen accionamientos de la descarga.

Comprobación del tiempo de descarga ajustado

- Pulsar el pulsador <TEST> durante 1 segundo.

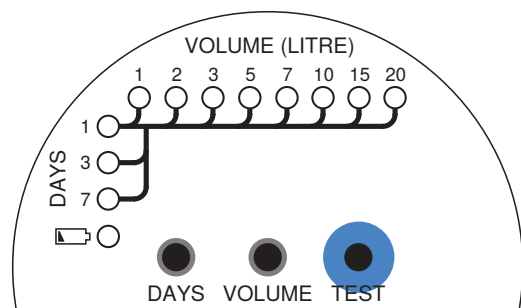

- ✓ La electroválvula se abre y el agua fluye.
- ✓ La electroválvula se cierra de forma automática una vez se ha alcanzado el volumen de descarga ajustado.

El volumen de carga puede determinarse de la siguiente manera:

Volumen de descarga =
tiempo de apertura de la electroválvula • capacidad de descarga

La capacidad de descarga es de 3 l/min.

Mantenimiento

Mantenimiento

Encargar a una persona cualificada la realización de los trabajos de mantenimiento que se describen a continuación cada 2 años.

- Limpiar el filtro de cesta → véase “Limpiar el filtro de cesta”, página 67.
- Limpiar el sifón antiolores y eliminar la cal → véase “Limpiar y eliminar la cal del sifón antiolores”, página 68.

Limpiar el filtro de cesta

- 1 Cerrar la llave de paso.

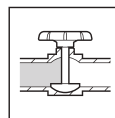

- 2 Separar la tubería de alimentación de la descarga higiénica.

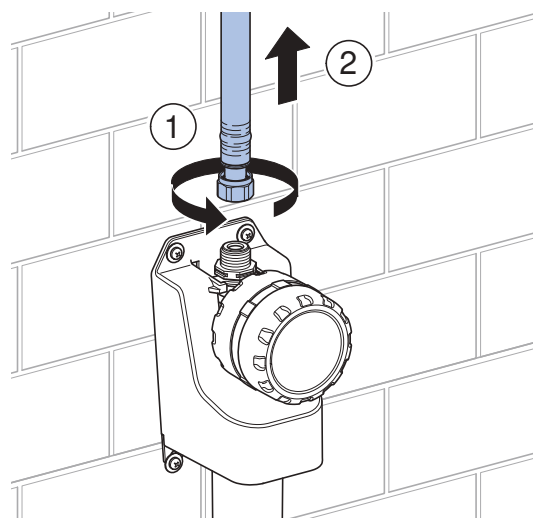

- 3 Retirar y limpiar el filtro de cesta.

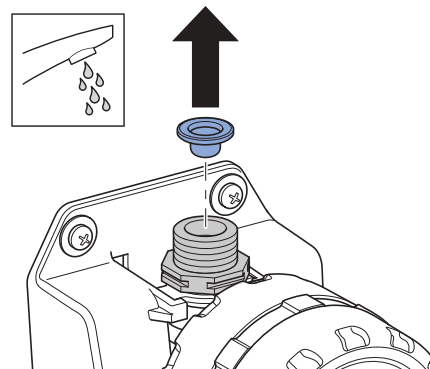

- 4 Volver a colocar o sustituir el filtro de cesta (n.º de art. 243.752.00.1).

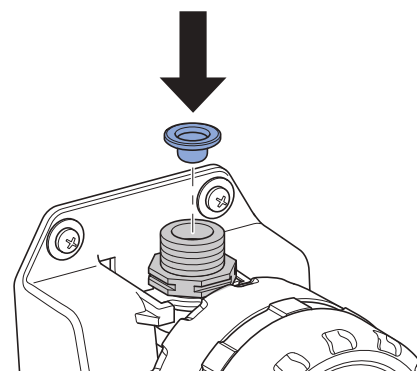

5 Conectar la tubería de alimentación.

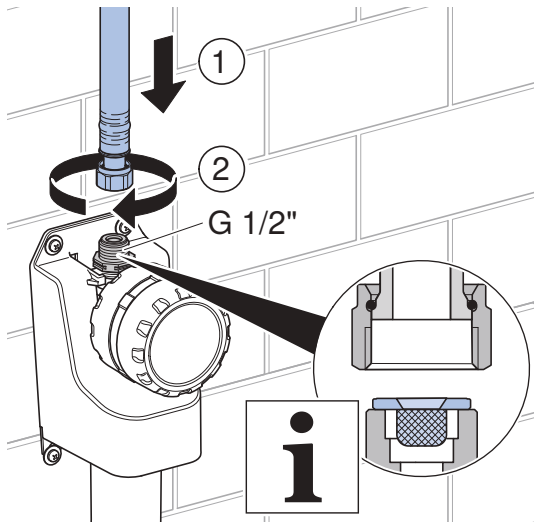

6 Abrir la llave de paso.

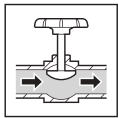

7 Comprobar la estanqueidad de la conexión de suministro.

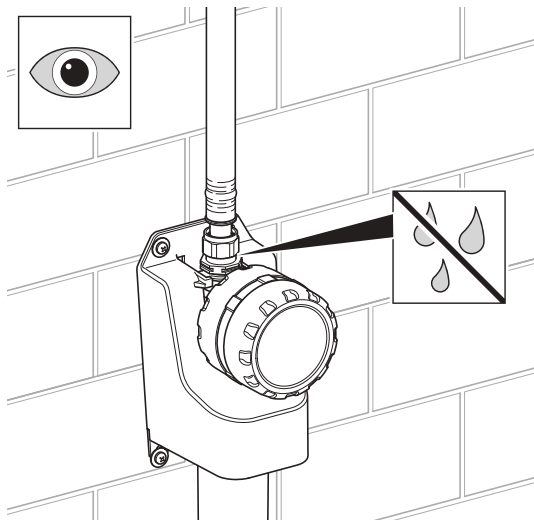
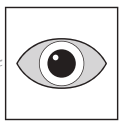

Limpiar y eliminar la cal del sifón antiolores

1 Cerrar la llave de paso.

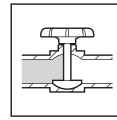

2 Separar la tubería de alimentación de la descarga higiénica.

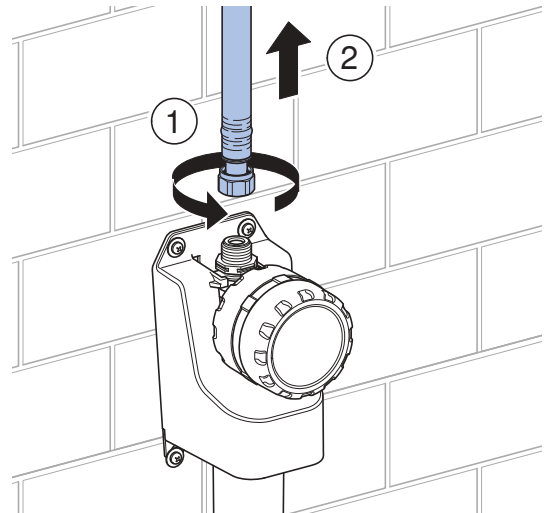

3 Desmontar la carcasa con la unidad de control.

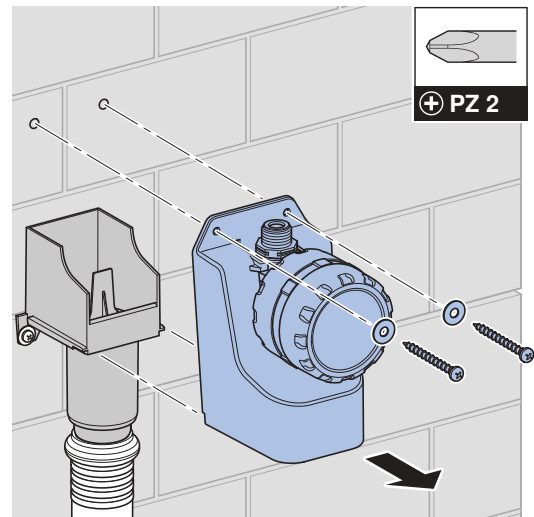

- 10** Comprobar la estanqueidad de la conexión de suministro.

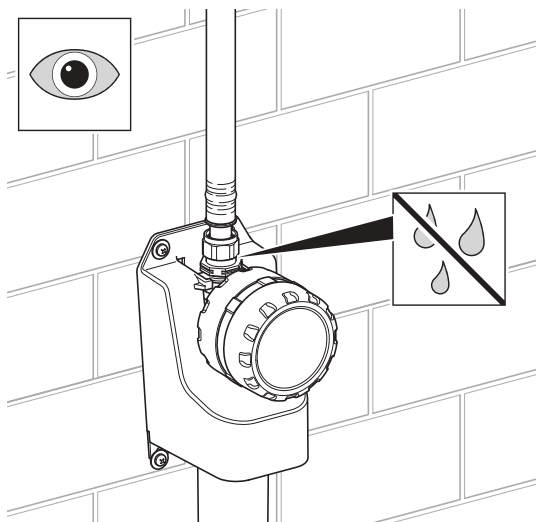

Cambiar la unidad de control

- 1** Cerrar la llave de paso.

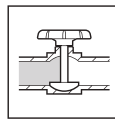

- 2** Separar la tubería de alimentación de la descarga higiénica.

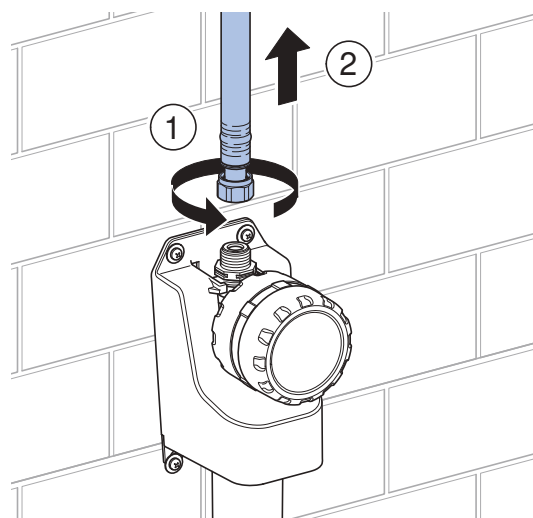

- 3** Extraer hacia arriba la unidad de control defectuosa y desecharla.

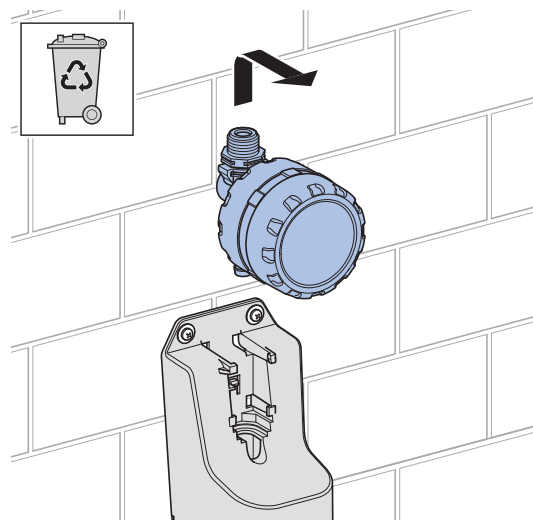

4 Retirar la caperuza de protección de la unidad de control nueva (n.º de art. 616.291.00.1).

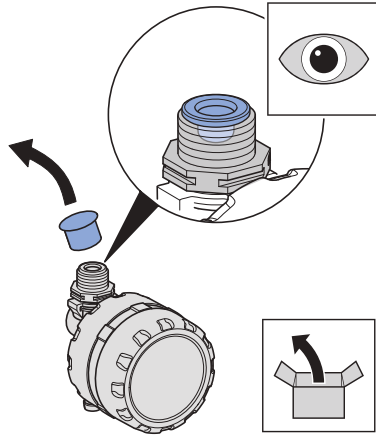

5 Colocar la unidad de control.

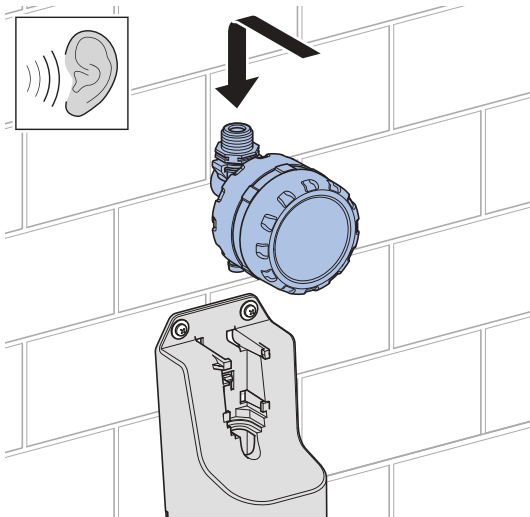

6 Conectar la tubería de alimentación.

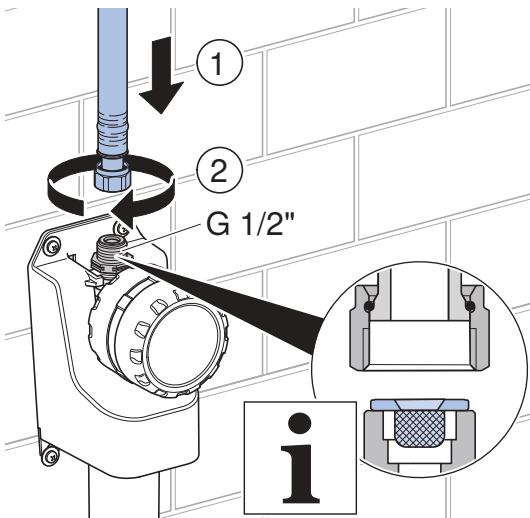

7 Abrir la tapa de la unidad de control.

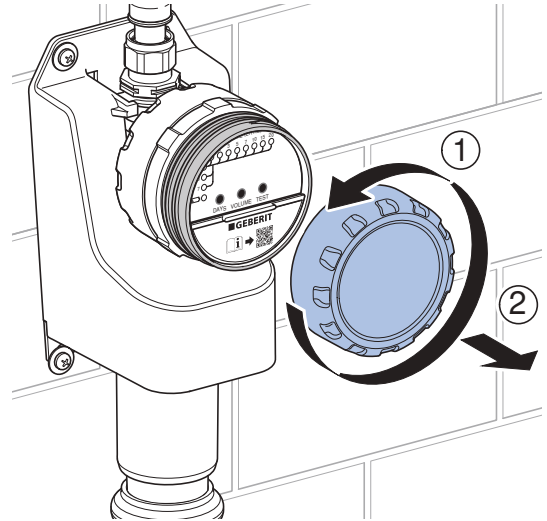

8 Abrir la tapa del compartimento para pilas.

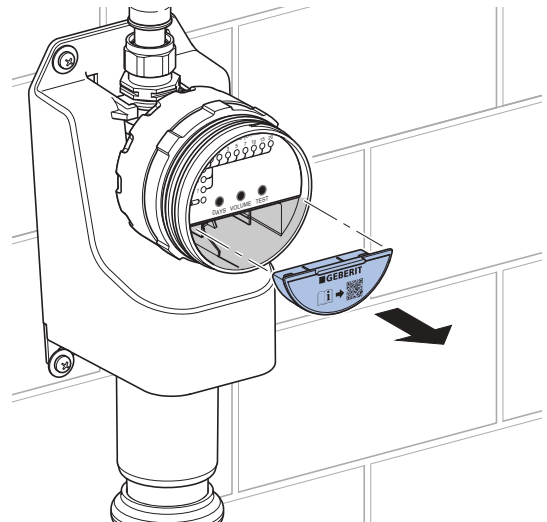

9 Insertar la pila.

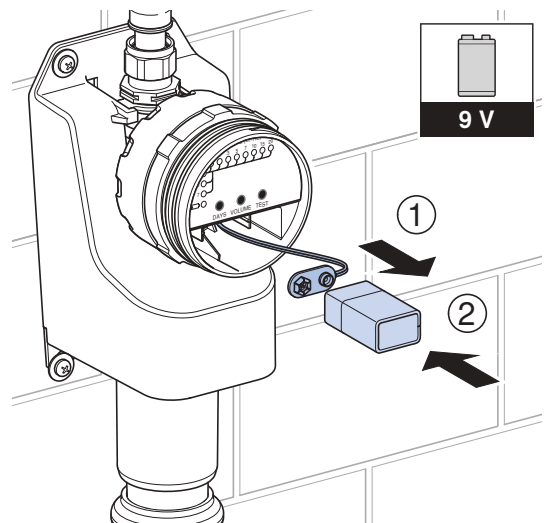

10 Cerrar la tapa del compartimento para pilas.

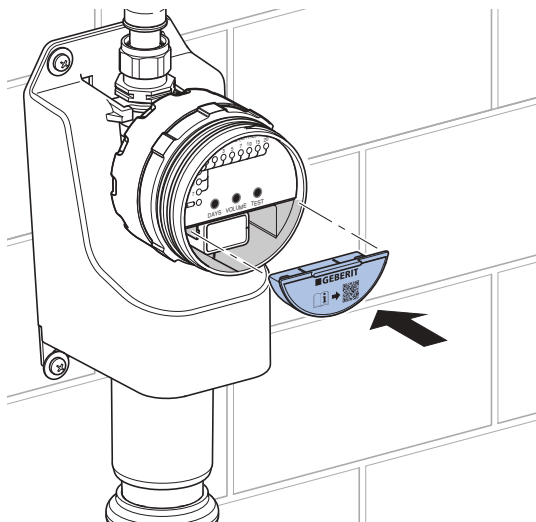

14 Cerrar la tapa de la unidad de control.

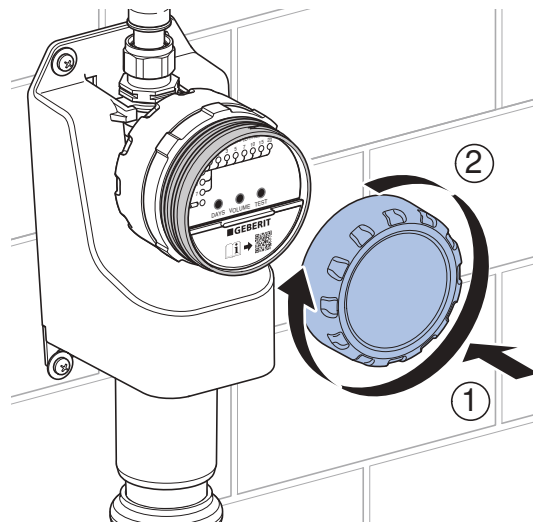

11 Abrir la llave de paso.

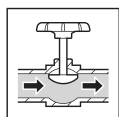

12 Comprobar la estanqueidad de la conexión de suministro.

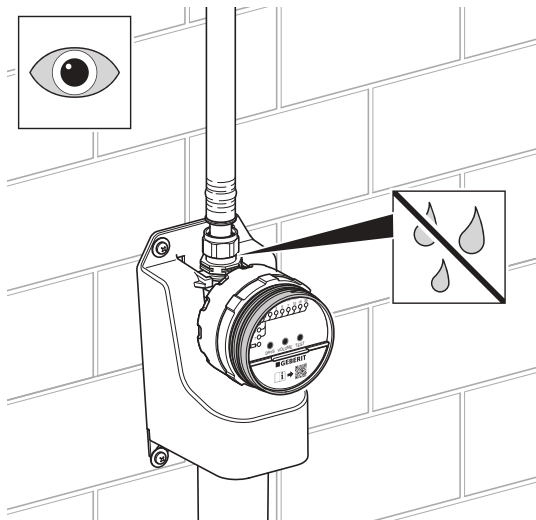

13 Ahora, la descarga higiénica Geberit HS01 funciona con los ajustes de fábrica. Si es necesario, ajustar de nuevo el intervalo de descarga y el volumen de descarga. → Véanse las instrucciones de servicio 970.123.00.0.

Eliminación de desechos

Componentes

Este producto cumple los requisitos de la Directiva 2011/65/UE (RoHS) (restricción de ciertas sustancias peligrosas en aparatos eléctricos y electrónicos).

Eliminación de residuos de aparatos eléctricos y electrónicos



El símbolo del cubo de basura con ruedas tachado significa que los residuos de aparatos eléctricos y electrónicos no deben eliminarse con los residuos de la basura doméstica, sino que deben eliminarse por separado. Los usuarios finales están legalmente obligados a devolver los aparatos usados a las autoridades públicas de eliminación de residuos, a los distribuidores o a Geberit para su correcta eliminación. Muchos distribuidores de aparatos eléctricos y electrónicos están obligados a recoger gratuitamente los residuos de aparatos eléctricos y electrónicos. Para una devolución a Geberit, póngase en contacto con la empresa de distribución o de servicios responsable.

Las baterías y los acumuladores usados que no estén encerrados en el aparato usado, así como las lámparas que puedan extraerse del aparato usado sin dañarlas, deben separarse del aparato usado antes de entregarlo a un punto de eliminación.

Si se almacenan datos personales en el aparato usado, los propios usuarios finales son los responsables de borrarlos antes de entregarlos a un punto de eliminación.

O niniejszym dokumencie

Niniejszy dokument zawiera informacje dotyczące profesjonalnego serwisu następujących produktów:

- Splukiwanie higieniczne HS01 Geberit
- Splukiwanie higieniczne HS01, jednostka sterująca Geberit

Przeznaczenie

Tylko osoby wykwalifikowane mogą przeprowadzać konserwację produktu lub go naprawiać. Osoba wykwalifikowana to osoba, która dzięki swojemu wykształceniu, odbytym szkoleniom i / lub zdobytemu doświadczeniu potrafi rozpoznawać ryzyka i zagrożenia, występujące w trakcie użytkowania produktu.

Użycie zgodne z przeznaczeniem

Splukiwania higieniczne Geberit są przeznaczone do automatycznej, cyklicznej wymiany wody w instalacjach wody pitnej. Każde inne zastosowanie jest traktowane jako niezgodne z przeznaczeniem. Geberit nie ponosi odpowiedzialności za skutki zastosowania urządzenia niezgodnie z przeznaczeniem.

Ogólne ostrzeżenia

- Nie dokonywać zmian w produkcie ani nie wykonywać dodatkowych instalacji.
- Napraw może dokonywać wyłącznie osoba wykwalifikowana, stosując oryginalne części zamienne i akcesoria.
- Zapewnić zawór odcinający przed splukiwaniem higienicznym HS01 Geberit.
- Nie wyjmować baterii w trakcie procesu splukiwania. Zawór elektromagnetyczny zamyka się automatycznie po wyjęciu baterii.
- Chronić przed bezpośrednim działaniem promieni słonecznych. Bezpośrednie działanie promieni słonecznych może spowodować odbarwienie się pokrywy jednostki sterującej.

Wskazówki bezpieczeństwa dotyczące splukiwania higienicznego HS01 z syfonem

- Splukiwanie higieniczne HS01 Geberit może być eksploatowane tylko w pozycji pionowej.
- Przymocować splukiwanie higieniczne HS01 Geberit za pomocą 4 śrub mocujących do ściany.
- Nie montować żadnego dodatkowego syfonu w rurociągu kanalizacyjnym. Splukiwanie higieniczne HS01 Geberit ma wbudowany syfon.
- W przypadku zatkania odpływu woda może wystąpić z przelewu splukiwania higienicznego HS01 Geberit.

Wskazówki bezpieczeństwa dotyczące jednostki sterującej Geberit do splukiwania higienicznego HS01

- Jednostkę sterującą można podłączyć tylko do zamontowanej na stałe instalacji wodociągowej.
- Nie zanurzać jednostki sterującej w wodzie.
- Między wylewką a rurociągiem kanalizacyjnym zachować odległość przynajmniej 20 mm (swobodna wylewka według DIN EN 1717:2011-08).

Opis produktu

Budowa spłukiwania higienicznego HS01 Geberit

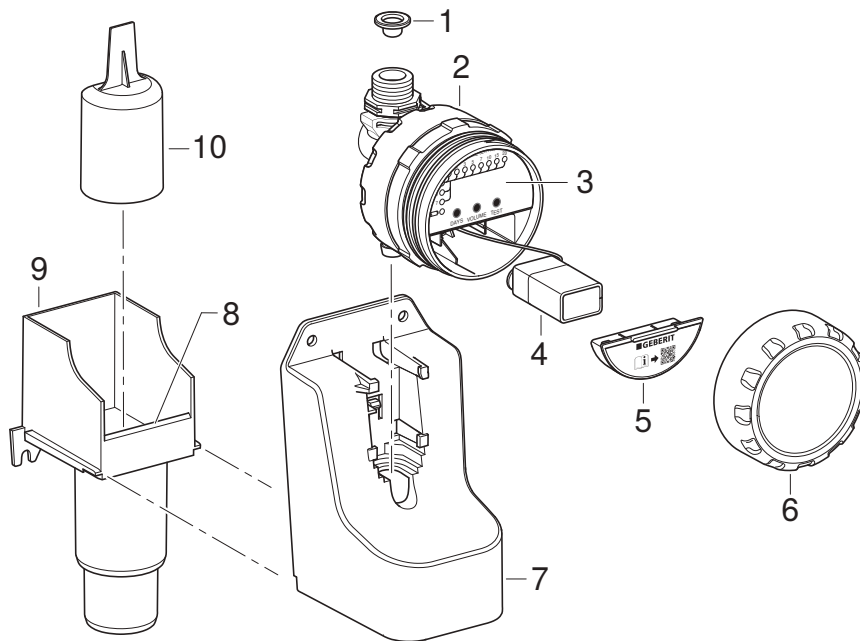

Rysunek 1: Spłukiwanie higieniczne HS01 Geberit

- 1 Filtr koszyczkowy
- 2 Jednostka sterująca
- 3 Panel sterujący
- 4 Bateria
- 5 Pokrywa kieszeni na baterię
- 6 Pokrywa jednostki sterującej
- 7 Obudowa
- 8 Przelew
- 9 Dolna część syfonu
- 10 Górna część syfonu

Budowa jednostki sterującej Geberit do s płukiwania higienicznego HS01

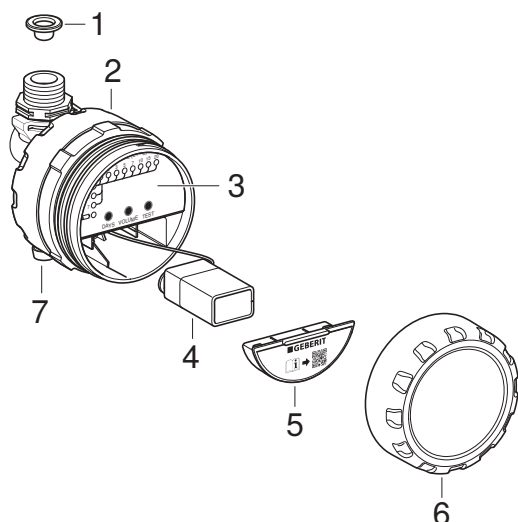

Rysunek 2: Jednostka sterująca Geberit do s płukiwania higienicznego HS01

- 1 Filtr koszyczkowy
- 2 Jednostka sterująca
- 3 Panel sterujący
- 4 Bateria
- 5 Pokrywa kieszeni na baterię
- 6 Pokrywa jednostki sterującej
- 7 Wylewka

Dane techniczne

Klasa ochrony	IPX4
Napięcie robocze	9 V DC
Typ baterii	Bateria alkaliczna 6LR61 (9 V)
Żywotność baterii przy odstępie czasu między wypływami = 1 dzień	> 1,5 roku
Zakres ciśnień	0,2–10 bar
Temperatura pracy	0–70 °C
Wydajność s płukiwania	3 l/min
Ustawienia fabryczne ilości wody s płukującej	3 l
Zakres regulacji ilości wody s płukującej	1–20 l
Ustawienia fabryczne odstępu czasu między wypływami	72 h

Zużycie wody w ciągu roku

W przypadku ilości wody spłukującej 3 l na jedno spłukiwanie uzyskuje się następujące wyniki zużycia wody:

Odstęp czasu między wypływami [dni]	Zużycie wody [l/rok]
1	1095
3	365
7	156

Obsługa

Usuwanie usterek

Usterka	Przyczyna	Usuwanie
Kontrolka  miga co 2 sekundy, uruchamianie spłukiwania niemożliwe.	Bateria niemal całkowicie zużyta ¹⁾	▶ Wymenić baterię. → Patrz instrukcja obsługi 970.123.00.0.
Żadna kontrolka się nie świeci.	Jednostka sterująca w stanie gotowości	▶ Nacisnąć przycisk <TEST>. Jednostka sterująca pokazuje aktualne ustawienia.
	Bateria jest zużyta	▶ Nacisnąć przycisk <TEST>. W przypadku braku wskazania wymienić baterię. → Patrz instrukcja obsługi 970.123.00.0.
Woda wypływa z przelewu.	Zatkany syfon lub rurociąg kanalizacyjny	▶ Zamknąć zawór odcinający. ▶ Wyczyścić syfon i usunąć z niego osad kamienia. → Patrz „Czyszczenie syfonu i usuwanie osadu z kamienia”, strona 80. ▶ Sprawdzić rurociąg kanalizacyjny.
	Dwa syfony w rurociągu kanalizacyjnym	▶ Zdemontować drugi syfon.
	Nieodpowiedni przewód wentylacyjny w systemie odprowadzania wody	▶ Sprawdzić przewód wentylacyjny w systemie odprowadzania wody.
Brak spłukiwania.	Uszkodzony zawór elektromagnetyczny lub jednostka sterująca	▶ Przetestować zawór elektromagnetyczny. → Patrz „Sprawdzanie ustawionej ilości wody spłukującej”, strona 78. ▶ Wymenić jednostkę sterującą.
	Bateria jest zużyta	▶ Wymenić baterię. → Patrz instrukcja obsługi 970.123.00.0.
	Zbyt niskie ciśnienie	▶ Sprawdzić ciśnienie (0,2–10 bar).
	Zatkany filtr koszyczkowy	▶ Wyczyścić filtr koszyczkowy. → Patrz „Czyszczenie filtra koszyczkowego”, strona 79.
Woda płynie cały czas.	Uszkodzony zawór elektromagnetyczny lub jednostka sterująca	▶ Zamknąć zawór odcinający. ▶ Przetestować zawór elektromagnetyczny. → Patrz „Sprawdzanie ustawionej ilości wody spłukującej”, strona 78. ▶ Wymenić jednostkę sterującą.

¹⁾ Jeśli bateria jest niemal całkowicie zużyta, nie następuje uruchamianie spłukiwania.

Sprawdzanie ustawionej ilości wody spłukującej

- ▶ Nacisnąć przycisk <TEST> i przytrzymać go przez 1 sekundę.

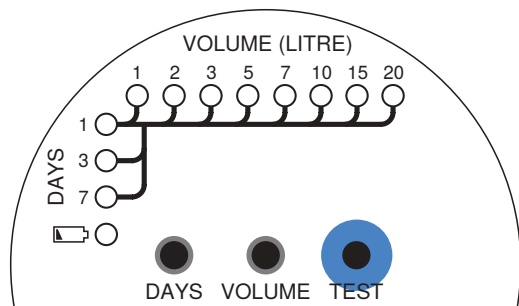

- ✓ Zawór elektromagnetyczny otwiera się i woda płynie.
- ✓ Zawór elektromagnetyczny zamyka się automatycznie po osiągnięciu ustawionej ilości wody spłukującej.

Ilość wody spłukującej można określić w następujący sposób:

Ilość wody spłukującej =
 czas otwarcia zaworu elektromagnetycznego •
 wydajność spłukiwania

Wydajność spłukiwania wynosi 3 l/min.

Serwis

Konserwacja

Opisane poniższej prace konserwacyjne powinny być wykonywane co 2 lata przez osobę wykwalifikowaną.

- Wyczyścić filtr koszyczkowy → patrz „Czyszczenie filtra koszyczkowego”, strona 79.
- Wyczyścić syfon i usunąć z niego osad kamienia → patrz „Czyszczenie syfonu i usuwanie osadu z kamienia”, strona 80.

Czyszczenie filtra koszyczkowego

- 1 Zamknąć przyłącze wodne.

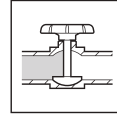

- 2 Odłączyć instalację wodociągową od splukiwania higienicznego.

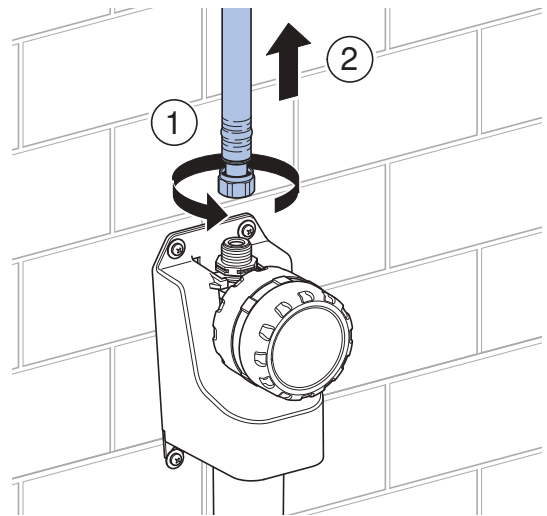

- 3 Wyjąć i wyczyścić filtr koszyczkowy.

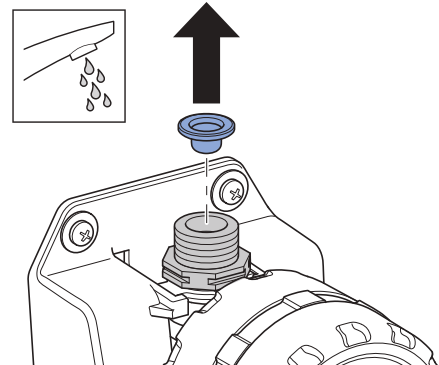

- 4 Z powrotem włożyć lub wymienić filtr koszyczkowy (nr art. 243.752.00.1).

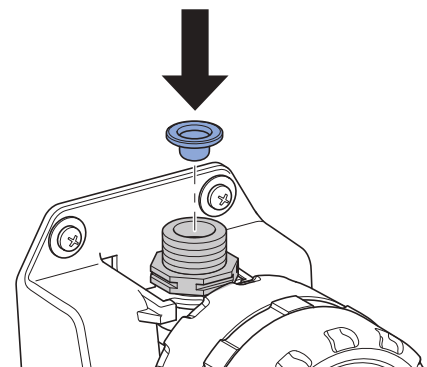

5 Podłączyć instalację wodociągową.

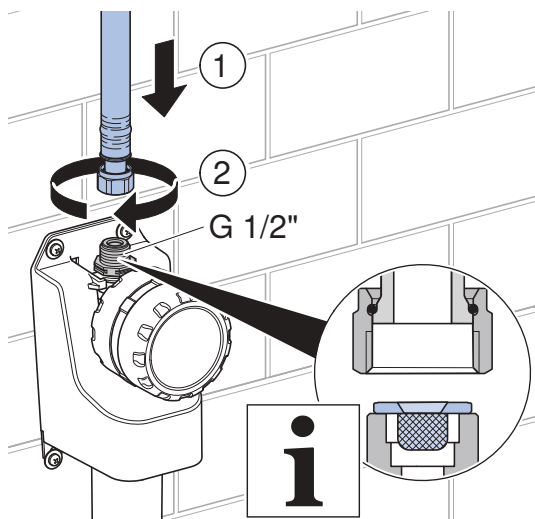

6 Otworzyć przyłącze wodne.

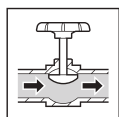

7 Sprawdzić szczelność przyłącza wody.

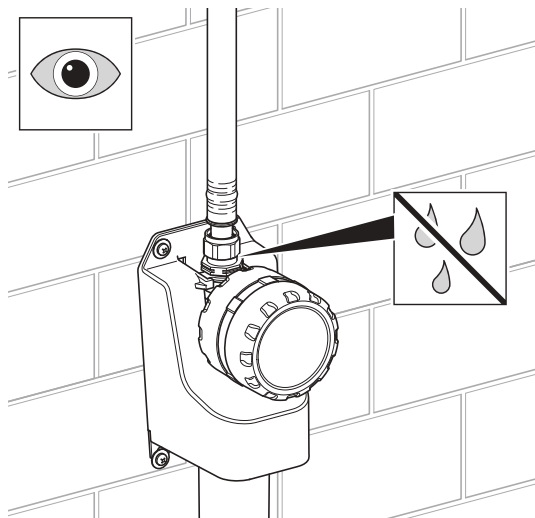

Czyszczenie syfonu i usuwanie osadu z kamienia

1 Zamknąć przyłącze wodne.

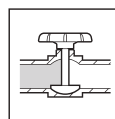

2 Odłączyć instalację wodociągową od spłukiwania higienicznego.

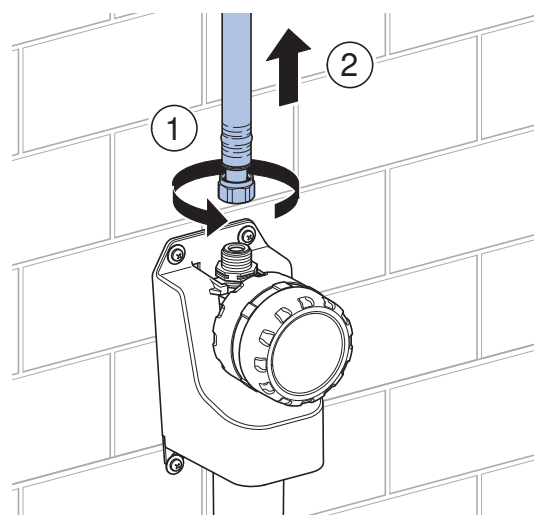

3 Zdemontować obudowę z jednostką sterującą.

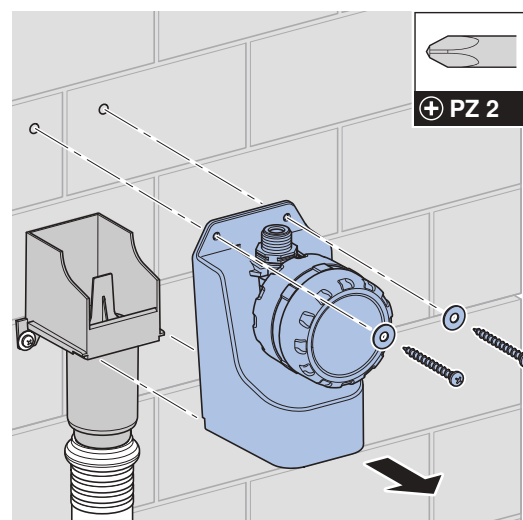

4 Zdjąć górną część syfonu.

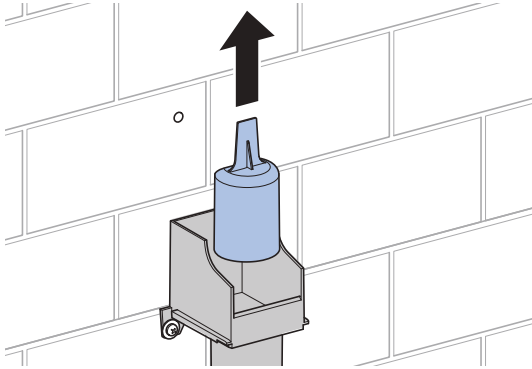

5 Wyczyścić górną oraz dolną część syfonu i w razie potrzeby usunąć z nich osad kamienia.

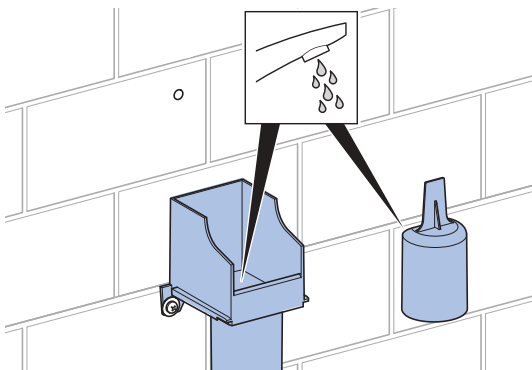

6 Założyć górną część syfonu.

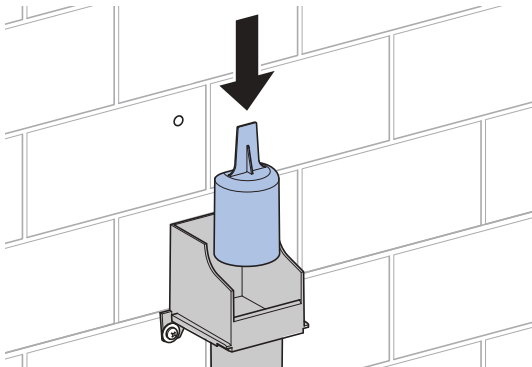

7 Zamontować obudowę.

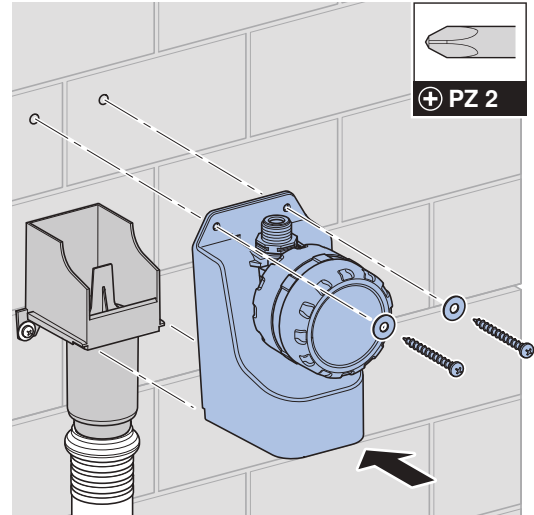

8 Podłączyć instalację wodociągową.

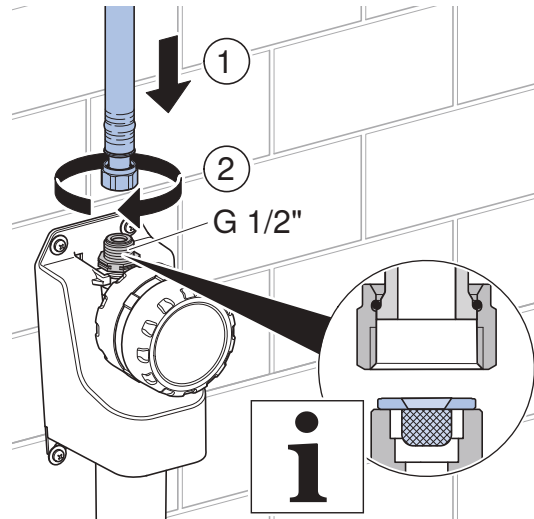

9 Otworzyć przyłącze wodne.

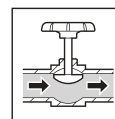

10 Sprawdzić szczelność przyłącza wody.

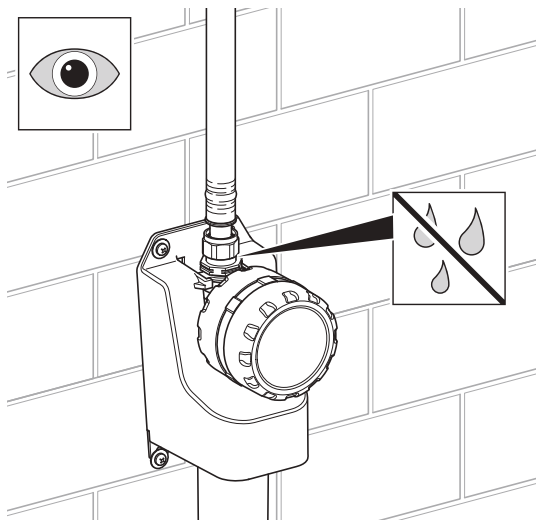

Wymiana jednostki sterującej

1 Zamknąć dopływ.

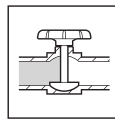

2 Odłączyć instalację wodociągową od sfluwowania higienicznego.

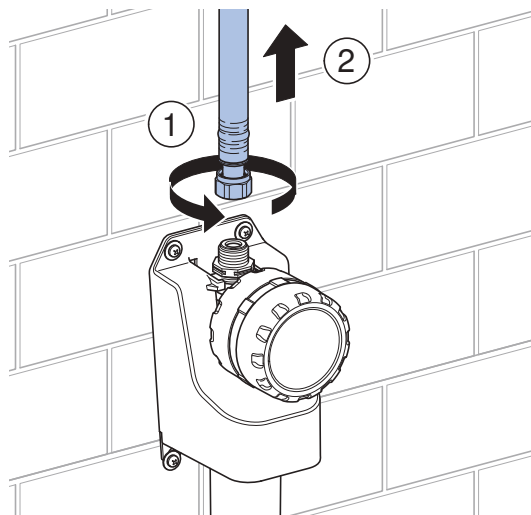

3 Wyjąć uszkodzoną jednostkę sterującą w górę i zutylizować ją.

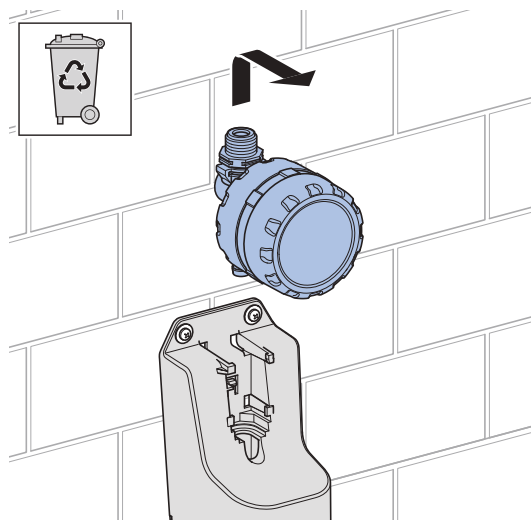

4 Zdjąć zaślepkę ochronną z nowej jednostki sterującej (nr art. 616.291.00.1).

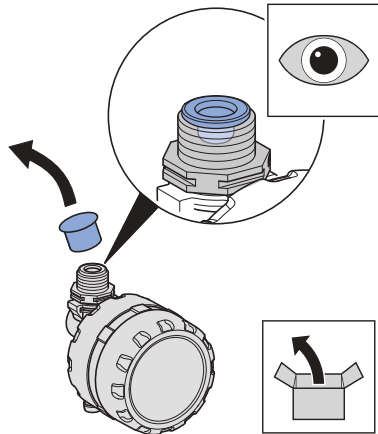

5 Włożyć jednostkę sterującą.

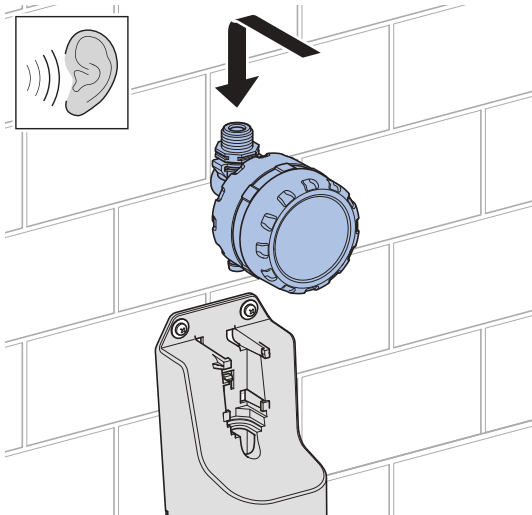

6 Podłączyć instalację wodociagową.

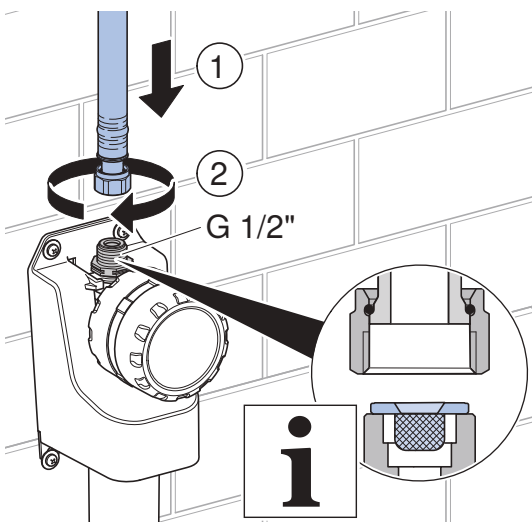

7 Otworzyć pokrywę jednostki sterującej.

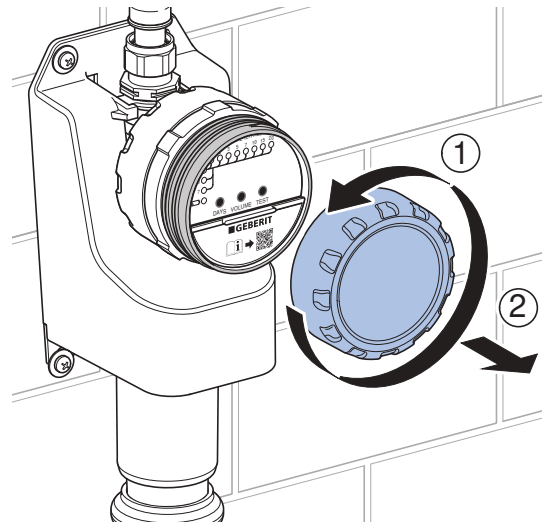

8 Otworzyć pokrywę kieszeni na baterię.

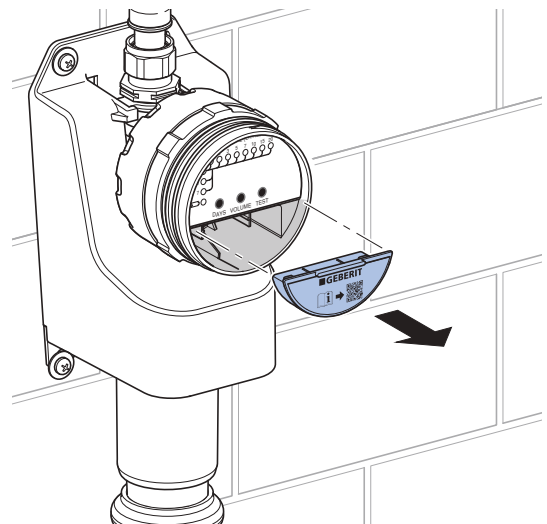

9 Włożyć baterię.

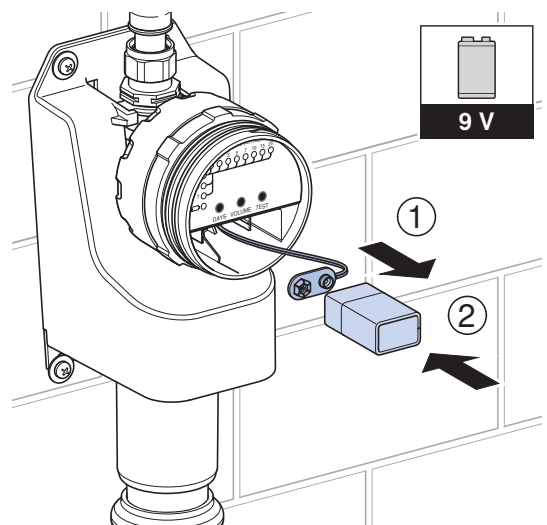

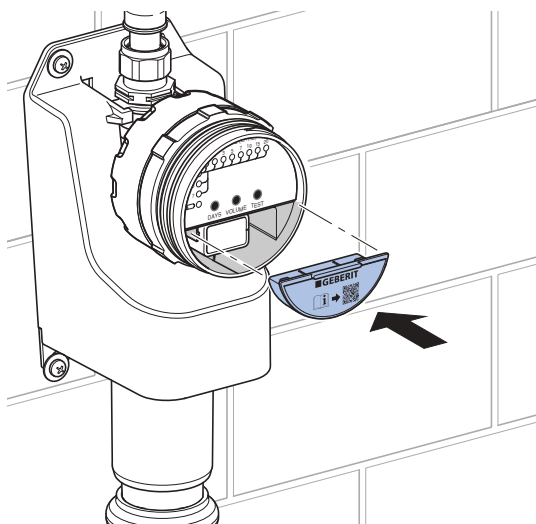
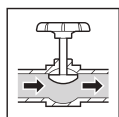
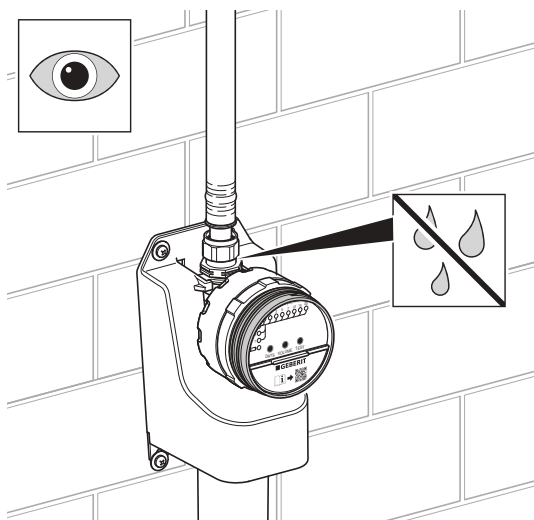
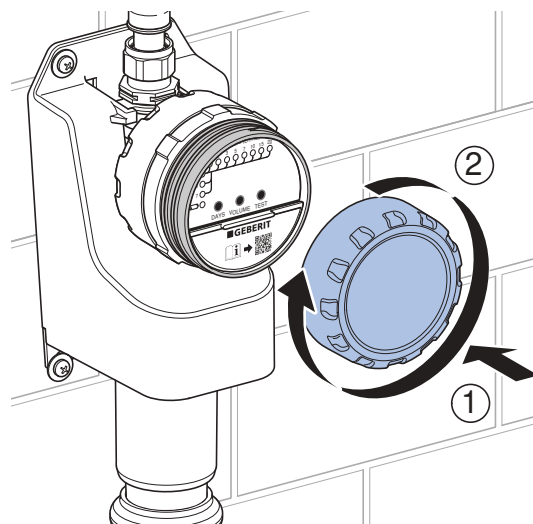
10 Zamknąć pokrywę kieszeni na baterię.**11** Otworzyć dopływ.**12** Sprawdzić szczelność przyłącza wody.**13** S płukiwanie higieniczne HS01 Geberit pracuje teraz z ustawieniami fabrycznymi. W razie potrzeby ponownie ustawić odstęp czasu między wypływami i ilość wody spłukującej. → Patrz instrukcja obsługi 970.123.00.0.**14** Zamknąć pokrywę jednostki sterującej.

Utylizacja

Składniki

Niniejszy produkt jest zgodny z wymogami dyrektywy 2011/65/UE (RoHS) (Ograniczenie użycia substancji niebezpiecznych w urządzeniach elektrycznych i elektronicznych).

Utylizacja zużytego sprzętu elektrycznego i elektronicznego



Symbol przekreślonego pojemnika na odpady na kółkach oznacza, że zużyty sprzęt elektryczny i elektroniczny nie może być utylizowany razem z pozostałymi odpadami, lecz oddzielnie. Użytkownicy końcowi są prawnie zobowiązani do zwrotu zużytych urządzeń do publicznych zakładów utylizacji odpadów, dystrybutorów lub firmy Geberit w celu prawidłowej utylizacji. Wielu dystrybutorów sprzętu elektrycznego i elektronicznego jest zobowiązanych do nieodpłatnego odbioru zużytego sprzętu. W sprawie zwrotu do firmy Geberit należy skontaktować się z właściwym dystrybutorem lub serwisem.

Zużyte baterie i akumulatory, które nie są wbudowane na stałe w zużytym urządzeniu, jak również lampy, które mogą być wyjęte ze zużytego urządzenia bez ich zniszczenia, muszą zostać oddzielnie przekazane do punktu utylizacji.

Jeżeli w zużytym urządzeniu zapisane są dane osobowe, za ich usunięcie przed przekazaniem do punktu utylizacji odpowiadają sami użytkownicy końcowi.

K tomuto dokumentu

Tento dokument je určen pro odbornou technickou údržbu následujících výrobků:

- Geberit hygienický proplach HS01
- Geberit hygienický proplach HS01, řídicí jednotka

Cílová skupina

Tento výrobek smí být udržován a opravován pouze odbornými pracovníky. Odborný pracovník je osoba, která je na základě svého odborného vzdělání, školení a/nebo zkušeností schopna rozpoznat rizika a předejít ohrožení, která vznikají při používání výrobku.

Použití v souladu s určením

Geberit hygienický proplach je určen k pravidelné, automatické výměně vody v zařízeních na pitnou vodu. Jakékoli jiné použití není v souladu s určením. Geberit v žádném případě neručí za následky použití, které není v souladu s určením.

Všeobecné bezpečnostní pokyny

- Neprovádějte na výrobku žádné změny nebo dodatečné instalace.
- Opravy může provádět pouze odborný pracovník pomocí originálních náhradních dílů a dílů příslušenství.
- Zajistěte uzavírací ventil před Geberit hygienický proplach HS01.
- Baterii neodstraňujte během proplachu. Vyjmutí baterie způsobí, že nedojde k automatickému uzavření elektromagnetického ventilu.
- Chraňte před přímým slunečním zářením. Přímé sluneční záření může způsobit změnu zbarvení víka řídicí jednotky.

Bezpečnostní pokyny pro hygienický proplach HS01 se zápachovou uzávěrkou

- Geberit hygienický proplach HS01 provozujte pouze ve svislé poloze.
- Geberit hygienický proplach HS01 připevněte na zeď pomocí 4 upevňovacích šroubů.
- Neinstalujte žádnou další zápachovou uzávěrku do kanalizačního potrubí. Geberit hygienický proplach HS01 obsahuje integrovanou zápachovou uzávěrku.
- Při ucpání odtoku může přetékat voda z přepadu Geberit hygienického proplachu HS01.

Bezpečnostní pokyny pro řídicí jednotku Geberit pro hygienický proplach HS01

- Řídicí jednotku připojte pouze na pevně instalované přívodní potrubí.
- Řídicí jednotku neponořujte do vody.
- Mezi odtokem a kanalizačním potrubím dodržujte rozestup alespoň 20 mm (volný výtok podle DIN EN 1717:2011-08).

Popis výrobku

Uspořádání Geberit hygienického proplachu HS01

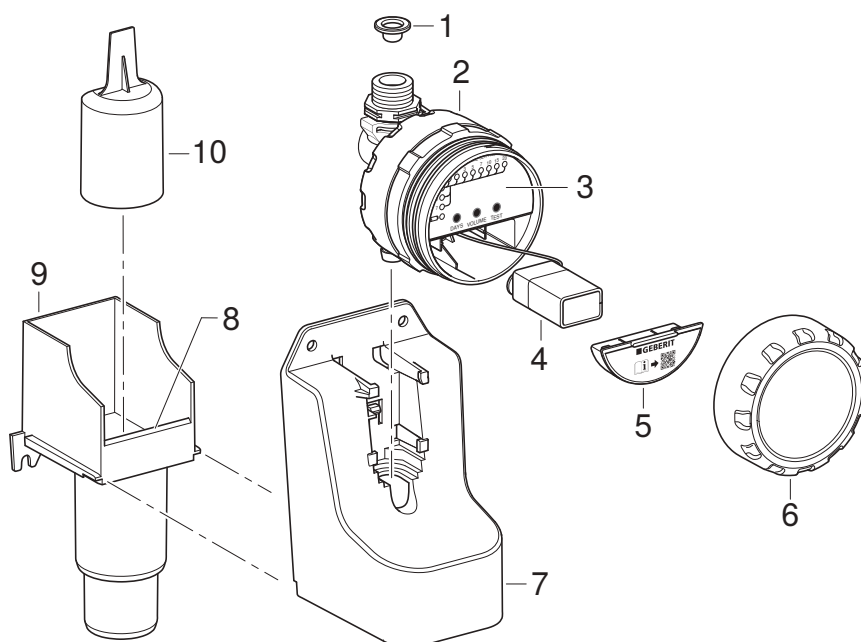

Obrázek 1: Geberit hygienický proplach HS01

- 1 Košíkový filtr
- 2 Řídicí jednotka
- 3 Ovládací panel
- 4 Baterie
- 5 Víko pouzdra pro baterii
- 6 Víko řídicí jednotky
- 7 Pouzdro
- 8 Přepad
- 9 Spodní díl zápachové uzávěrky
- 10 Horní díl zápachové uzávěrky

Uspořádání řídicí jednotky Geberit pro hygienický proplach HS01

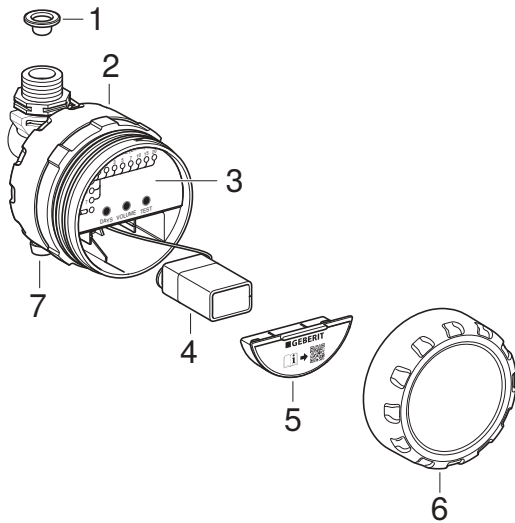

Obrázek 2: Geberit řídicí jednotka pro hygienický proplach HS01

- 1 Košíkový filtr
- 2 Řídicí jednotka
- 3 Ovládací panel
- 4 Baterie
- 5 Víko pouzdra pro baterii
- 6 Víko řídicí jednotky
- 7 Odtok

Technické informace

Druh ochrany	IPX4
Provozní napětí	9 V DC
Typ baterie	Alkalická baterie 6LR61 (9 V)
Životnost baterie při intervalu proplachování = 1 den	> 1,5 roku
Tlak při průtoku	0,2–10 bar
Provozní teplota	0–70 °C
Výkon splachování	3 l/min
Splachovací množství, nastavení ve výrobě	3 l
Splachovací množství, rozsah nastavení	1–20 l
Interval proplachování, nastavení ve výrobě	72 h

Roční spotřeba vody

Při splachovacím množství 3 l za spláchnutí je spotřeba vody následující:

Interval proplachování [Dny]	Spotřeba vody [l/rok]
1	1095
3	365
7	156

Ovládání

Odstraňování poruch

Porucha	Příčina	Odstranění
LED  bliká každé 2 vteřiny, ovládání splachování.	Baterie téměř vybitá ¹⁾	▶ Vyměňte baterii. → Viz návod k provozu 970.123.00.0.
Nesvítí žádná LED.	Řídicí jednotka v pohotovostním režimu	▶ Stiskněte tlačítko <TEST>. Řídicí jednotka ukazuje aktuální nastavení.
	Baterie je vybitá	▶ Stiskněte tlačítko <TEST>. Pokud se nezobrazí žádné údaje, vyměňte baterii. → Viz návod k provozu 970.123.00.0.
Voda teče z přepadu.	Ucpání zápachové uzávěrky nebo kanalizačního potrubí	▶ Uzavřete uzavírací kohout. ▶ Vyčistěte zápachovou uzávěrku a odstraňte vodní kámen. → Viz „Čištění a odvápnování zápachové uzávěrky“, Strana 92. ▶ Překontrolujte kanalizační potrubí.
	Kanalizační potrubí provedlo dvakrát odsátí	▶ Demontujte druhou zápachovou uzávěrku.
	Nedostatečné větrací potrubí v odtokovém systému	▶ Zkontrolujte větrací potrubí v odtokovém systému.
Nesplachuje.	Závada elektromagnetického ventilu nebo řídicí jednotky	▶ Přezkoušejte elektromagnetický ventil. → Viz „Kontrola nastaveného splachovacího objemu“, Strana 90. ▶ Vyměňte řídicí jednotku.
	Baterie je vybitá	▶ Vyměňte baterii. → Viz návod k provozu 970.123.00.0.
	Tlak v potrubí je příliš slabý	▶ Zkontrolujte tlak v potrubí (0,2–10 bar).
	Ucpaný košíkový filtr	▶ Vyčistěte košíkový filtr. → Viz „Čištění košíkového filtru“, Strana 91.
Neustále proudící voda.	Závada elektromagnetického ventilu nebo řídicí jednotky	▶ Uzavřete uzavírací kohout. ▶ Přezkoušejte elektromagnetický ventil. → Viz „Kontrola nastaveného splachovacího objemu“, Strana 90. ▶ Vyměňte řídicí jednotku.

¹⁾ Pokud je baterie téměř vybitá, nedochází již k aktivaci splachování.

Kontrola nastaveného splachovacího objemu

- Stiskněte tlačítko <TEST> na dobu 1 s.

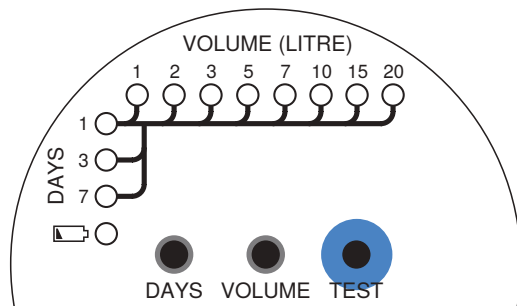

- ✓ Elektromagnetický ventil se otevře a vyteče voda.
- ✓ Elektromagnetický ventil se zavře automaticky při dosažení nastaveného splachovacího objemu.

Splachovací objem lze stanovit následovně:

Splachovací objem =
 Doba otevření elektromagnetického ventilu • Výkon splachování

Výkon splachování činí 3 l/min.

Údržba

Údržba

Níže uvedené údržbářské práce musí být provedeny každé 2 roky odborným pracovníkem.

- Vyčistěte košíkový filtr → viz „Čištění košíkového filtru“, Strana 91.
- Vyčistěte zápachovou uzávěrku a odstraňte vodní kámen → viz „Čištění a odvápnování zápachové uzávěrky“, Strana 92.

Čištění košíkového filtru

- 1** Uzavřete přívod vody.

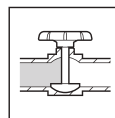

- 2** Oddělte přívodní potrubí hygienického proplachu.

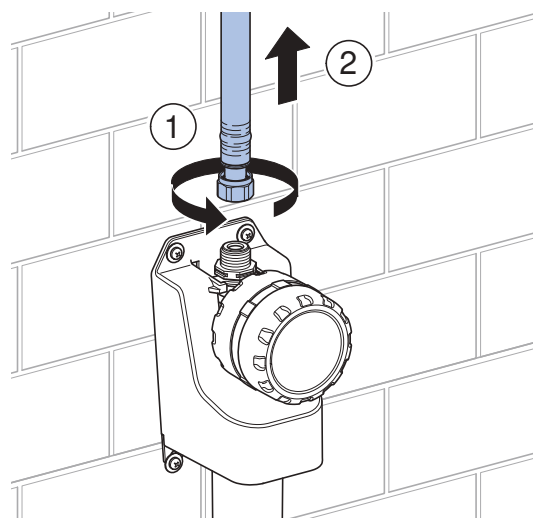

- 3** Vyměňte košíkové filtry a vyčistěte je.

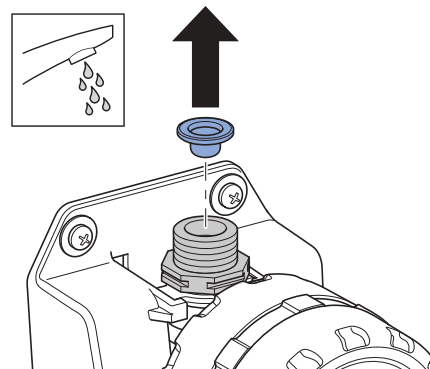

- 4** Znovu nasadte nebo vyměňte košíkové filtry (pol. č. 243.752.00.1).

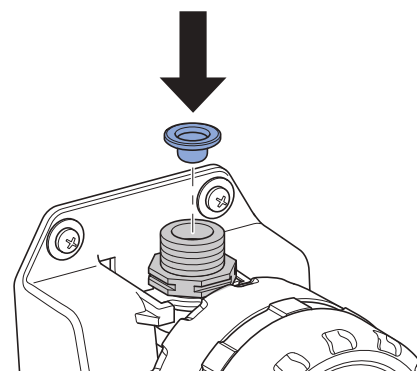

5 Připojte přívodní potrubí.

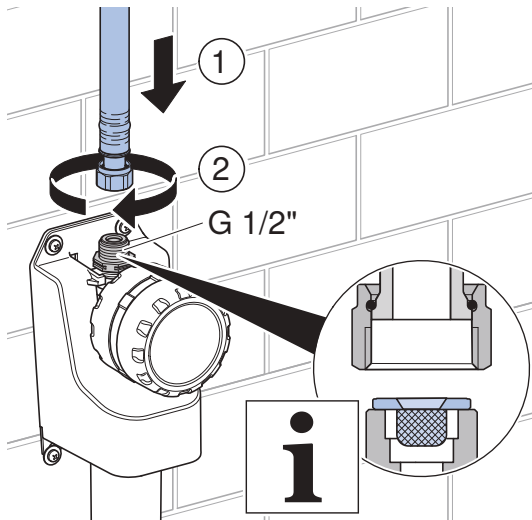

6 Otevřete přívod vody.

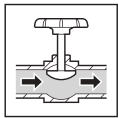

7 Zkontrolujte těsnost přívodu vody.

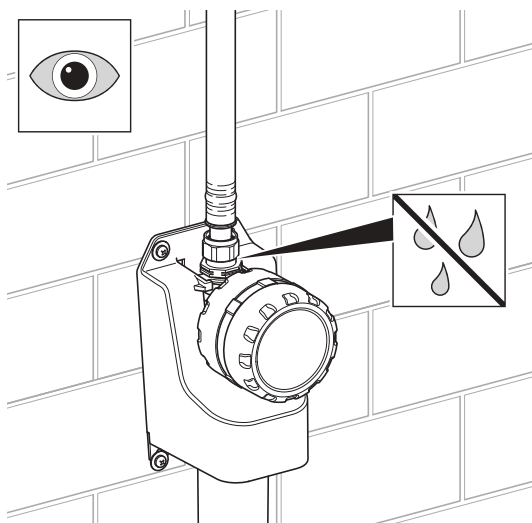
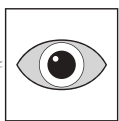

Čištění a odvápnění zápachové uzávěrky

1 Uzavřete přívod vody.

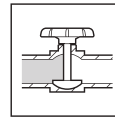

2 Oddělte přívodní potrubí hygienického proplachu.

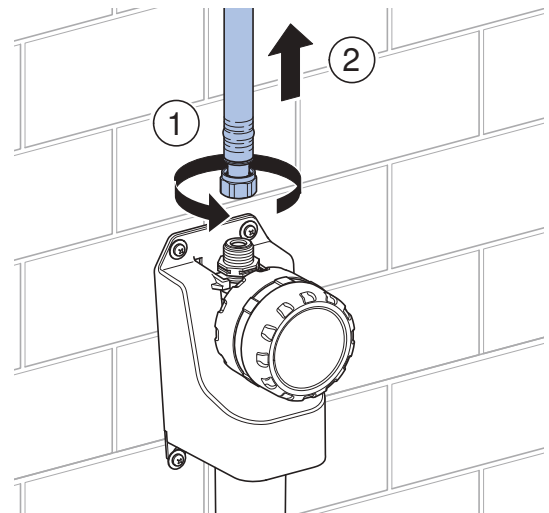

3 Demontujte kryt s řídicí jednotkou.

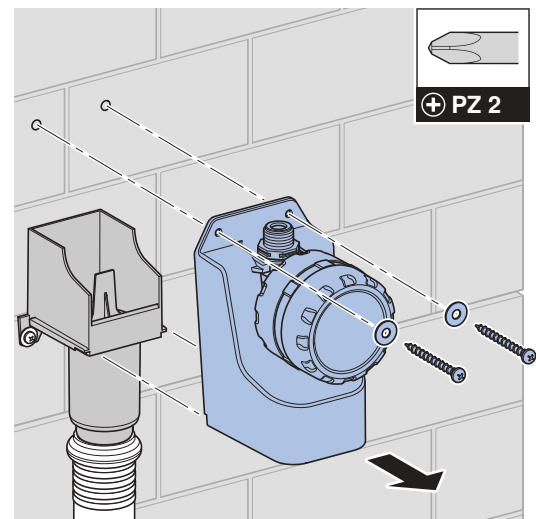

4 Sejměte horní díl zápachové uzávěrky.

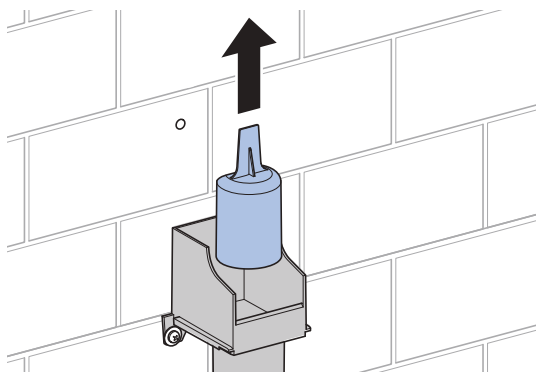

5 Očistěte a odvápněte horní a dolní díl zápachové uzávěrky, bude-li to nutné.

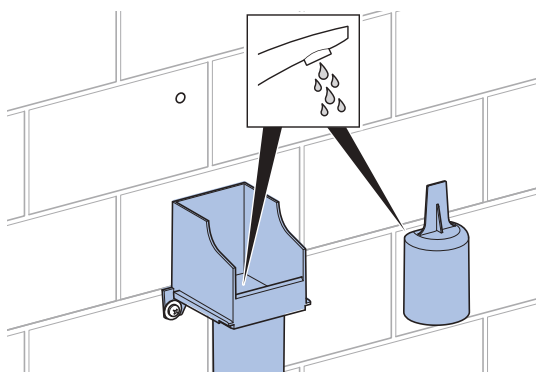

6 Nasadte horní díl zápachové uzávěrky.

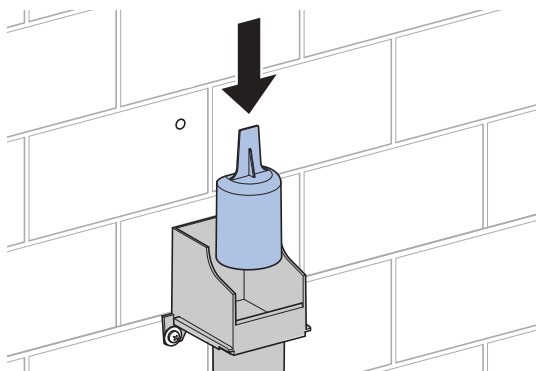

7 Namontujte pouzdro.

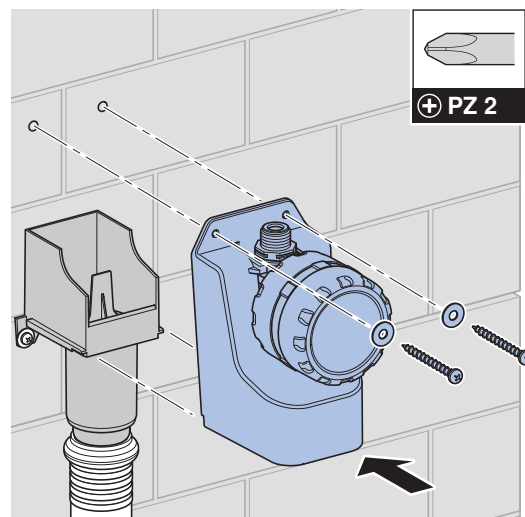

8 Připojte přívodní potrubí.

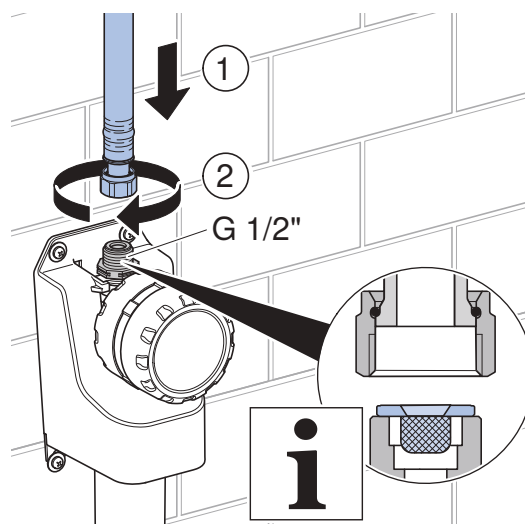

9 Otevřete přívod vody.

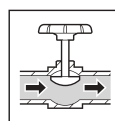

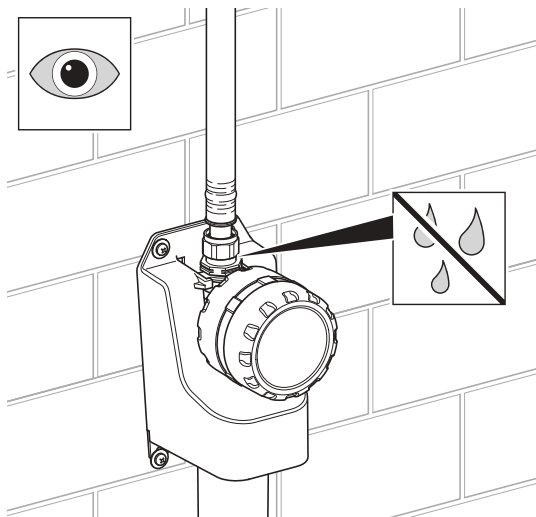
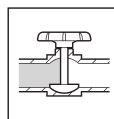
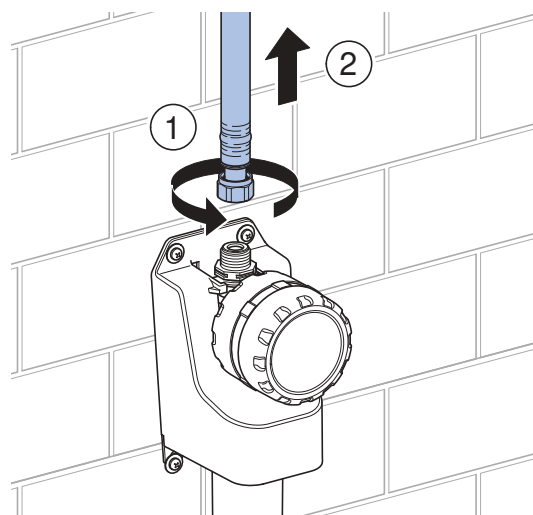
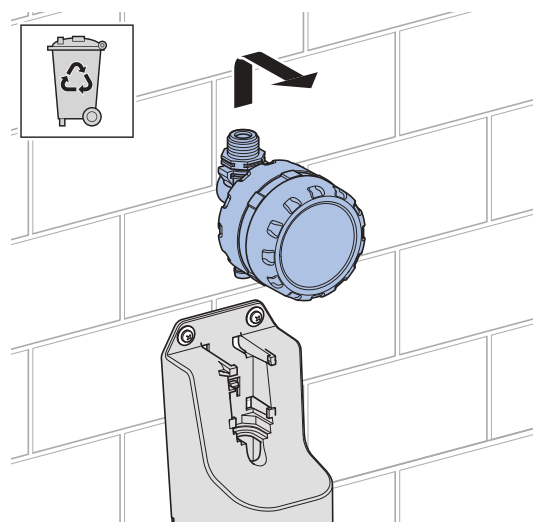
10 Zkontrolujte těsnost přívodu vody.**Výměna řídicí jednotky****1** Uzavřete přívod vody.**2** Odpojte přívodní potrubí hygienického proplachu.**3** Závadnou řídicí jednotku vyjměte nahoru a zlikvidujte.

- 4** Sejměte ochranný kryt nové řídicí jednotky (pol. č. 616.291.00.1).

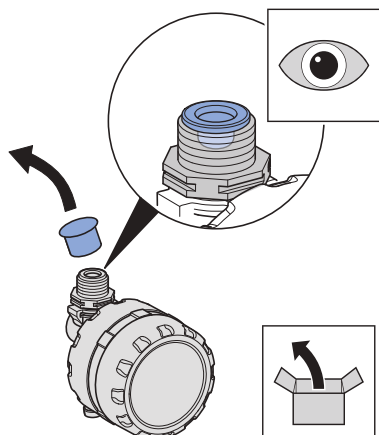

- 5** Vložte řídicí jednotku.

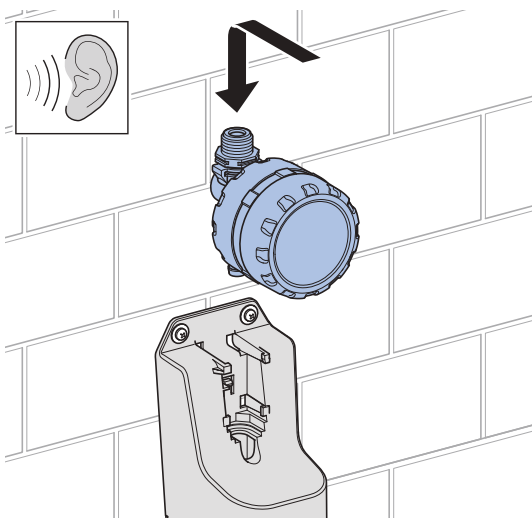

- 6** Připojte přívodní potrubí.

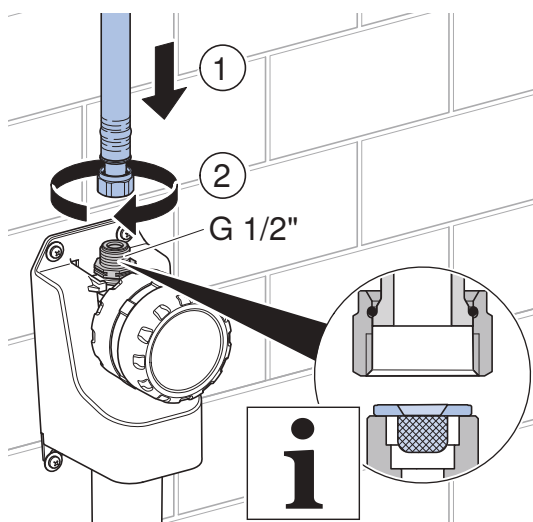

- 7** Otevřete víko řídicí jednotky.

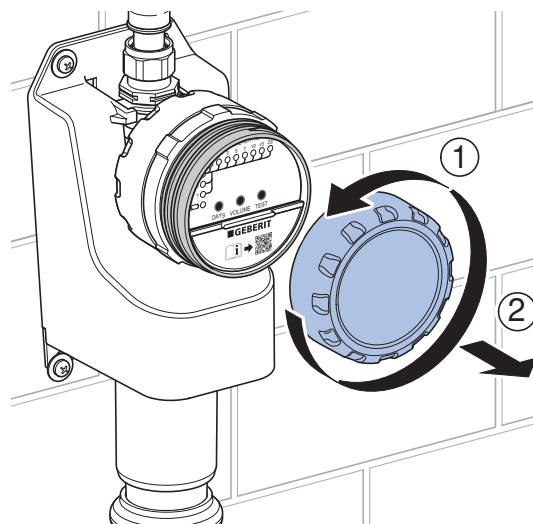

- 8** Otevřete víko pouzdra baterie.

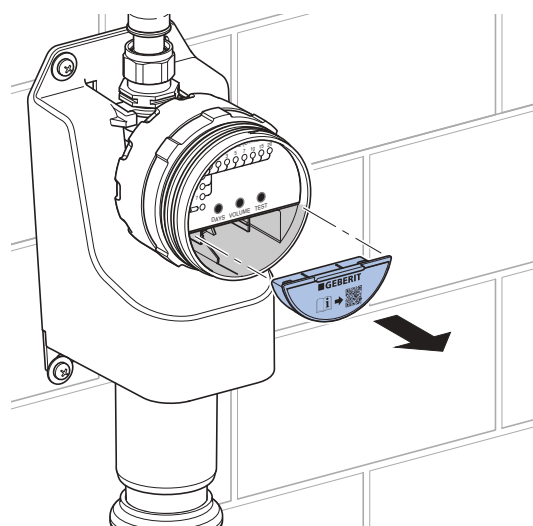

- 9** Vložte baterii.

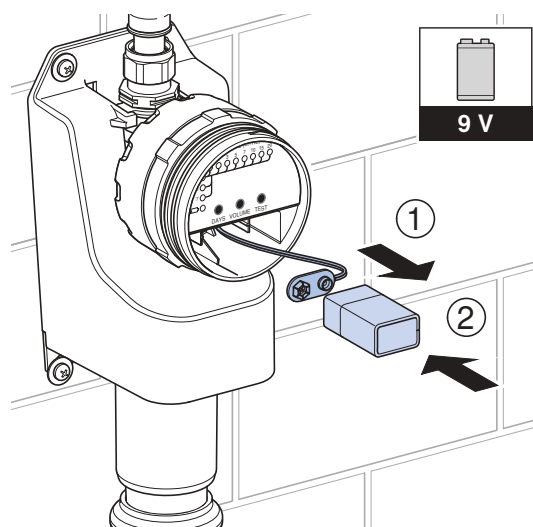

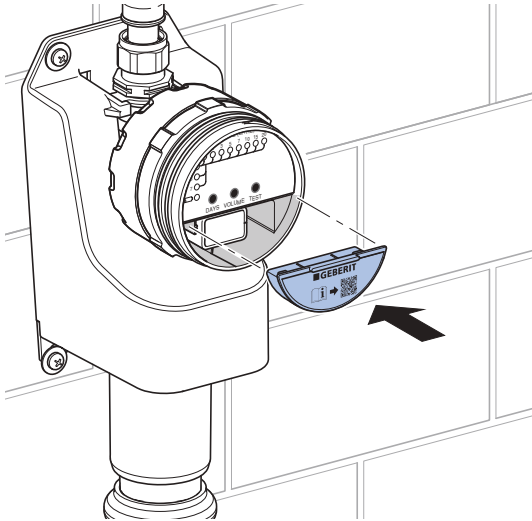
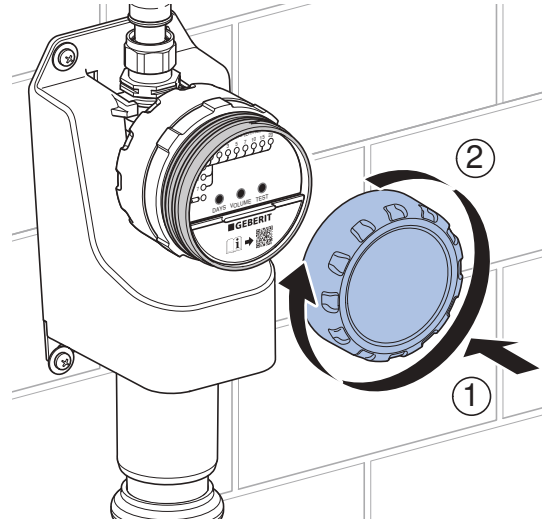
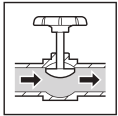
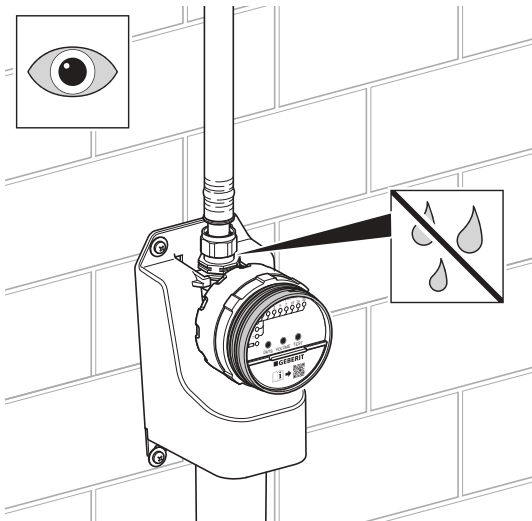
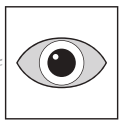
10 Uzavřete víko pouzdra baterie.**14** Zavřete víko řídicí jednotky.**11** Otevřete přívod vody.**12** Zkontrolujte těsnost přívodu vody.**13** Geberit hygienický proplach HS01 nyní funguje podle nastavení z výroby. V případě nutnosti znovu nastavte interval proplachování a splachovací množství. → Viz návod k provozu 970.123.00.0.

Likvidace

Složení

Tento výrobek splňuje požadavky směrnice 2011/65/EU (RoHS) (omezené používání určitých nebezpečných látek v elektrických a elektronických zařízeních).

Likvidace starých elektrických a elektronických zařízení



Symbol přeškrtnuté popelnice na kolečkách znamená, že stará elektrická a elektronická zařízení se nesmí likvidovat spolu se zbytkovým odpadem, nýbrž se musí likvidovat odděleně. Koncoví uživatelé jsou ze zákona povinni odevzdat stará zařízení k odborné likvidaci veřejnoprávním subjektům pověřeným nakládáním s odpady, distributorům nebo společnosti Geberit. Řada distributorů elektrických a elektronických zařízení je povinna stará elektrická a elektronická zařízení bezplatně zpětně odebírat. Pro vrácení společnosti Geberit je třeba kontaktovat příslušnou distribuční nebo servisní společnost.

Staré baterie a akumulátory, které nejsou pevnou součástí starého zařízení, jakož i žárovky, které lze ze starého zařízení vyjmout, aniž by došlo k jejich zničení, je nutné před odevzdáním do sběrný nebo místa likvidace oddělit od starého zařízení.

Pokud jsou ve starém zařízení uloženy osobní údaje, jsou koncoví uživatelé před odevzdáním na místo likvidace sami odpovědní za jejich vymazání.

O tem dokumentu

Ta dokument velja za strokovno vzdrževanje naslednjih izdelkov:

- Higieno splakovanje Geberit HS01
- Higieno splakovanje Geberit HS01, krmilna enota

Ciljna skupina

Izdelek smejo vzdrževati in popravljati samo strokovnjaki. Strokovnjak je oseba, ki je zaradi svoje strokovne izobrazbe, šolanja in/ali izkušenj sposobna prepoznati tveganja in preprečiti nevarnosti, ki nastanejo med uporabo izdelka.

Namenska uporaba

Geberit higieni splakovalci so primerni za samodejno periodično izmenjevanje vode v inštalacijah za pitno vodo. Vsaka drugačna uporaba ni skladna z določili. Geberit ne prevzema odgovornosti za posledice, nastale zaradi nenamenske uporabe.

Splošni varnostni napotki

- Izdelka ne spreminjajte ali dodatno opremljajte.
- Popravila lahko izvajajo samo strokovnjaki. Pri tem smejo uporabljati le originalne nadomestne dele in pribor.
- Zaporni ventil namestite pred higienim splakovanjem Geberit HS01.
- Baterije med splakovanjem ne odstranite. Ko odstranite baterijo, se magnetni ventil ne zapre samodejno.
- Zaščititi pred neposrednimi sončnimi žarki. Pokrov krmilne enote se lahko zaradi neposrednih sončnih žarkov razbarva.

Varnostna navodila za higieno splakovanje HS01 s sifonom

- Higieno splakovanje Geberit HS01 uporabljajte samo v navpičnem položaju.
- Higieno splakovanje Geberit HS01 na steno pritrdite s 4 pritrdilnimi vijaki.
- V kanalizacijski vod ne nameščajte dodatnega sifona. V higieno splakovanje Geberit HS01 je vgrajen sifon.
- Če se odtok zamaši, lahko iz preliva higienega splakovanja Geberit HS01 izteka voda.

Varnostna navodila za krmilno enoto Geberit za higieno splakovanje HS01

- Krmilno enoto priključite samo na trdno nameščen oskrbovalni vod.
- Krmilne enote ne potaplajte v vodo.
- Med odtokom in kanalizacijskim vodom odtoka pustite najmanj 20 mm (prosti odtok v skladu z DIN EN 1717:2011-08).

Opis proizvoda

Sestava higienskega splakovanja Geberit HS01

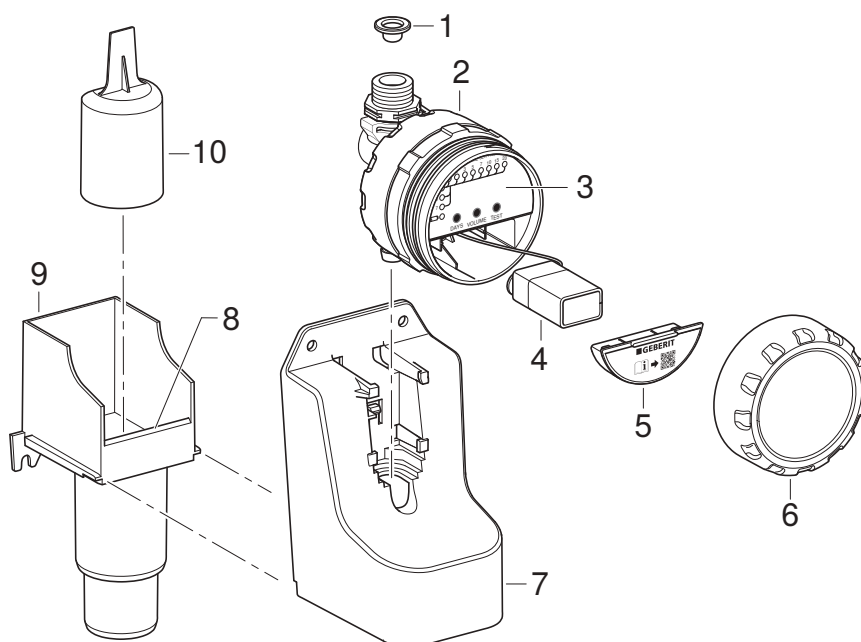

Slika 1: Higiensko splakovanje Geberit HS01

- 1 Filtrski koš
- 2 Krmilna enota
- 3 Tipkovnica
- 4 Baterija
- 5 Pokrov predala za baterijo
- 6 Pokrov krmilne enote
- 7 Ohišje
- 8 Preliv
- 9 Spodnji del sifona
- 10 Zgornji del sifona

Sestava krmilne enote Geberit za higiensko splakovanje HS01

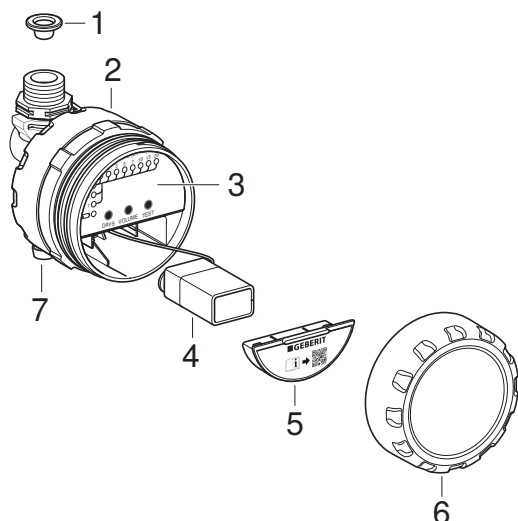

Slika 2: Krmilna enota Geberit za higiensko splakovanje HS01

- 1 Filtrski koš
- 2 Krmilna enota
- 3 Tipkovnica
- 4 Baterija
- 5 Pokrov predala za baterijo
- 6 Pokrov krmilne enote
- 7 Odtok

Tehnični podatki

Vrsta zaščite	IPX4
Obratovalna napetost	9 V DC
Tip baterije	Alkalna baterija 6LR61 (9 V)
Življenjska doba baterije, če je splakovalni interval = 1 dan	> 1,5 leta
Tlak pretoka	0,2–10 bar
Obratovalna temperatura	0–70 °C
Zmogljivost splakovanja	3 l/min
Tovarniška nastavitve količine splakovanja	3 l
Območje nastavitve količine splakovanja	1–20 l
Tovarniška nastavitve splakovalnega intervala	72 h

Poraba vode na leto

Če je količina splakovanja 3 l na splakovanje, se porabi naslednja količina vode:

Splakovalni interval [Dnevi]	Poraba vode [l/leto]
1	1095
3	365
7	156

Upravljanje

Odpravljanje motenj

Motnja	Vzrok	Odprava
LEDdioda  utripne vsaki 2 sekundi, splakovanje ni aktivirano.	Baterija je skoraj prazna ¹⁾	▶ Zamenjajte baterijo. → Glejte navodila za uporabo 970.123.00.0.
Nobena LED-dioda ne sveti.	Krmilna enota je v stanju pripravljenosti	▶ Pritisnite tipko <TEST>. Krmilna enota prikazuje trenutne nastavitve.
	Izpraznjena baterija	▶ Pritisnite tipko <TEST>. Zamenjajte baterijo, če ni prikaza. → Glejte navodila za uporabo 970.123.00.0.
Voda teče prek preliva.	Zamašen je sifon ali kanalizacijski vod	▶ Zaprite zaporno pipo. ▶ Očistite sifon in odstranite obloge vodnega kamna. → Glejte »Čiščenje sifona in odstranjevanje oblog vodnega kamna«, stran 104. ▶ Preverite kanalizacijski vod.
	Kanalizacijski vod z dvojnim sifonom	▶ Odstranite drugi sifon.
	Nezadosten odzračevalni vod v sistemu za odvajanje vode	▶ Preverite odzračevalni vod v sistemu za odvajanje vode.
Ne splakuje.	Okvarjen magnetni ventil ali krmilna enota	▶ Preizkusite magnetni ventil. → Glejte »Preverjanje nastavljenih splakovalnih količin«, stran 102. ▶ Zamenjajte krmilno enoto.
	Izpraznjena baterija	▶ Zamenjajte baterijo. → Glejte navodila za uporabo 970.123.00.0.
	Prenizek tlak v cevovodu	▶ Preverite tlak v cevovodu (0,2–10 bar).
	Zamašen filterni koš	▶ Očistite filterni koš. → Glejte »Čiščenje filternega koša«, stran 103.
Voda nenehno teče.	Okvarjen magnetni ventil ali krmilna enota	▶ Zaprite zaporno pipo. ▶ Preizkusite magnetni ventil. → Glejte »Preverjanje nastavljenih splakovalnih količin«, stran 102. ▶ Zamenjajte krmilno enoto.

¹⁾ Ko je baterija skoraj prazna, se splakovanje več ne aktivira.

Preverjanje nastavljene splakovalne količine

- ▶ Pritisnite tipko <TEST> in jo držite 1 sekundo.

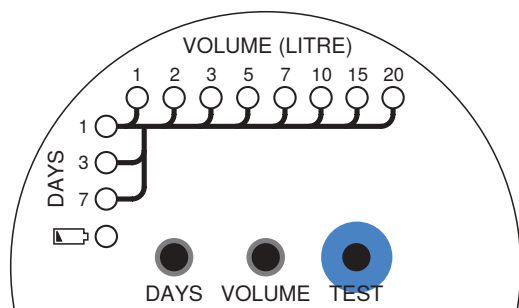

- ✓ Magnetni ventil se bo odprl in pritekla bo voda.
- ✓ Magnetni ventil se samodejno zapre, ko je dosežena nastavljena splakovalna količina.

Splakovalna količina se lahko določi na naslednji način:

Splakovalna količina =
Čas odpiranja magnetnega ventila • Zmogljivost splakovanja

Zmogljivost splakovanja je 3 l/min.

Vzdrževanje

Vzdrževanje

Strokovnjak naj vsaki 2 leti opravi servisna dela, opisana v nadaljevanju.

- Čiščenje filtrskega koša → glejte »Čiščenje filtrskega koša«, stran 103.
- Čiščenje sifona in odstranjevanje oblog vodnega kamna → glejte »Čiščenje sifona in odstranjevanje oblog vodnega kamna«, stran 104.

Čiščenje filtrskega koša

- 1 Zaprite dovod vode.

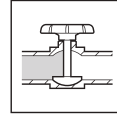

- 2 Oskrbovalni vod ločite od higienskega splakovalca.

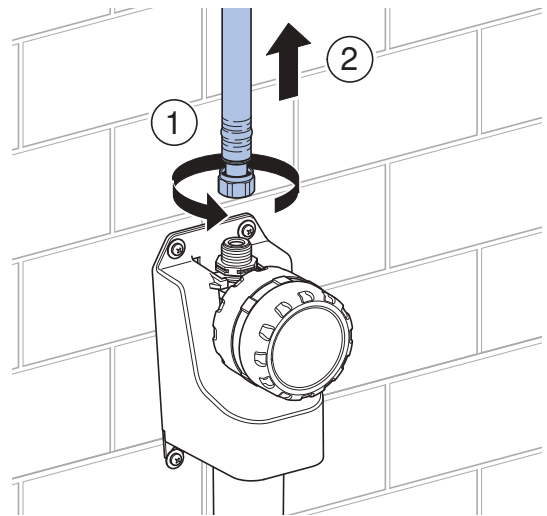

- 3 Odstranite in očistite filtrski koš.

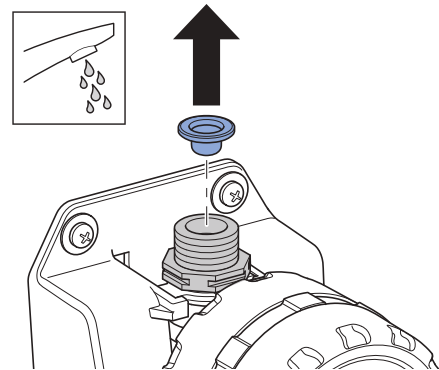

- 4 Ponovno vstavite ali zamenjajte filtrski koš (št. artikla 243.752.00.1).

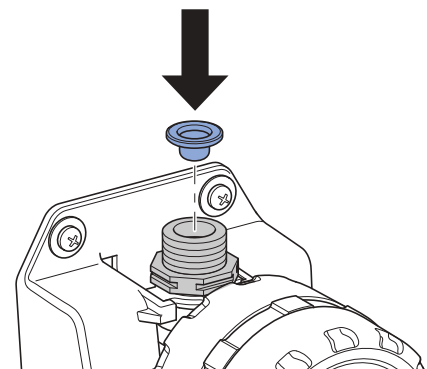

5 Priključite oskrbovalni vod.

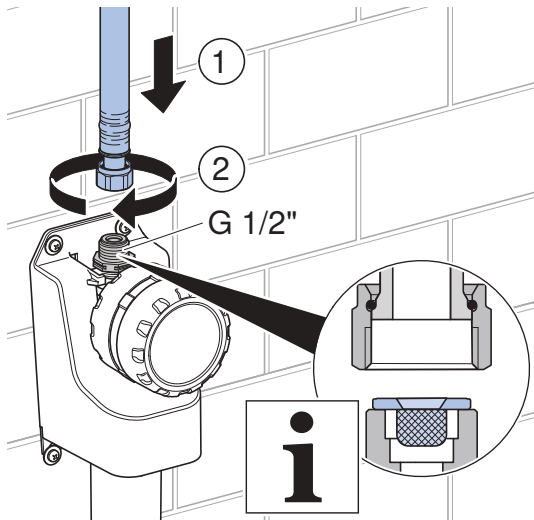

6 Odprite dovod vode.

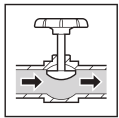

7 Preverite tesnost priključka vode.

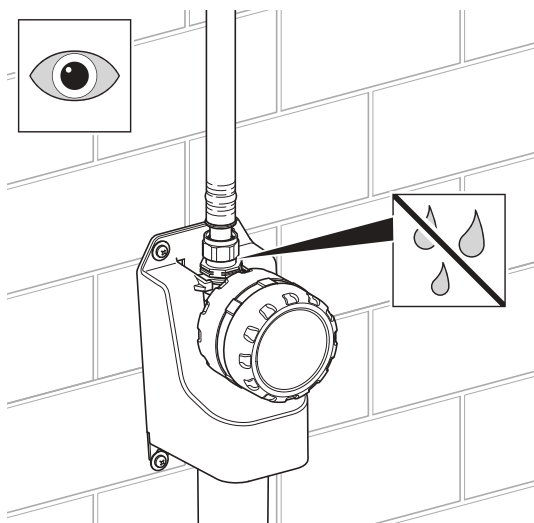
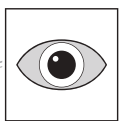

Čiščenje sifona in odstranjevanje oblog vodnega kamna

1 Zaprite dovod vode.

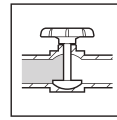

2 Oskrbovalni vod ločite od higienskega splakovalca.

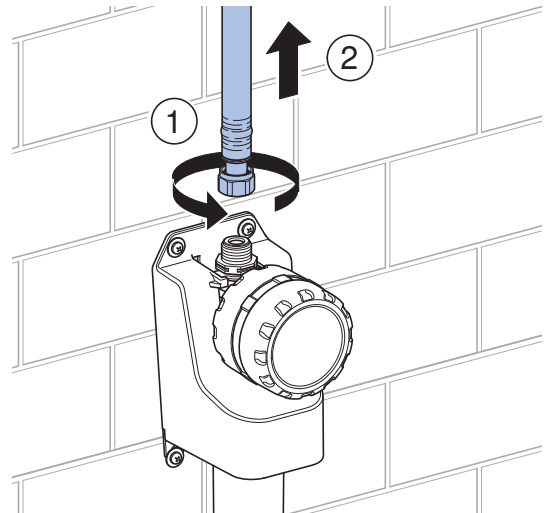

3 Odstranite ohišje s krmilno enoto.

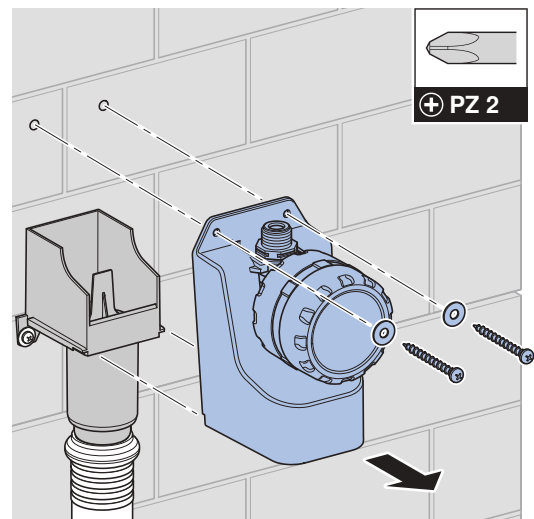

4 Odstranite zgornji del sifona.

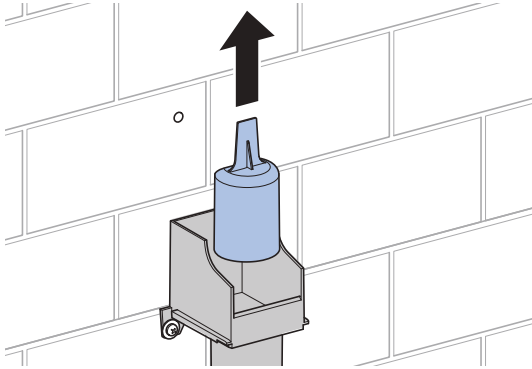

5 Po potrebi očistite in odstranite obloge vodnega kamna na zgornjem in spodnjem delu sifona.

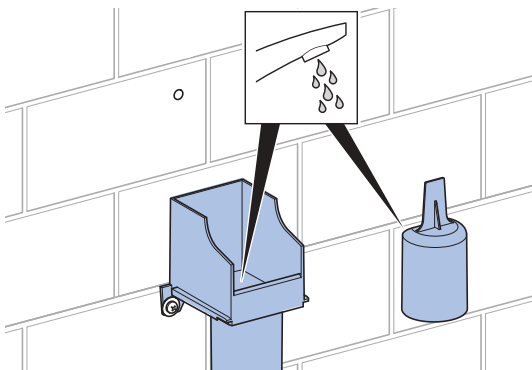

6 Vstavite zgornji del sifona.

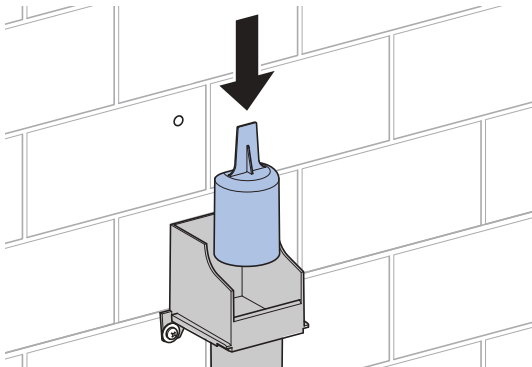

7 Namestite ohišje.

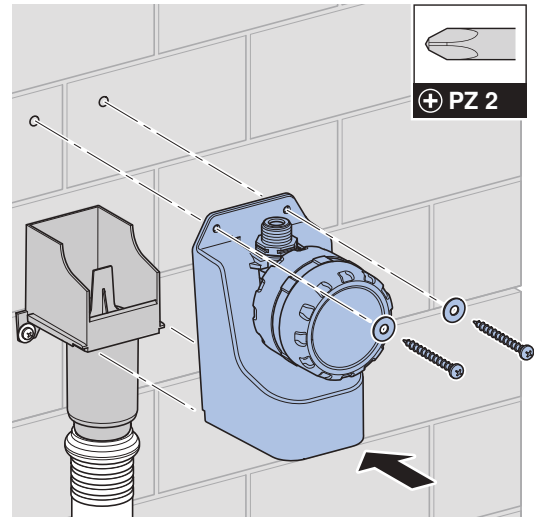

8 Priključite oskrbovalni vod.

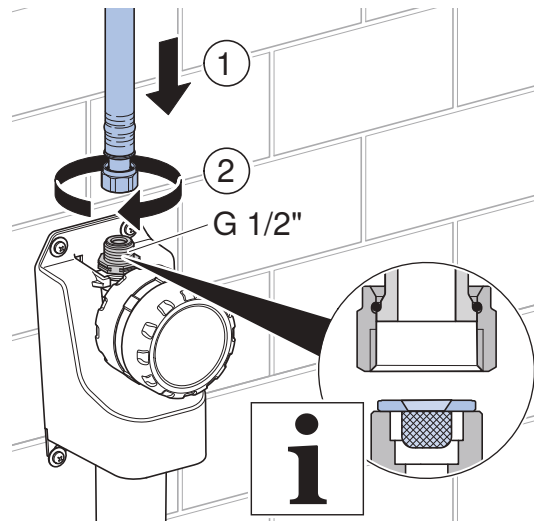

9 Odprite dovod vode.

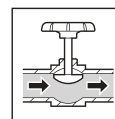

10 Preverite tesnost priključka vode.

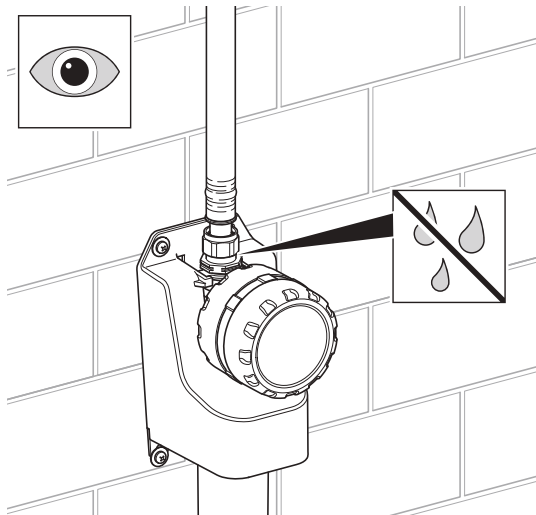

Zamenjava krmilne enote

1 Zaprite dovod vode.

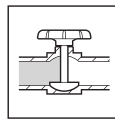

2 Oskrbovalni vod ločite od higienskega splakovanja.

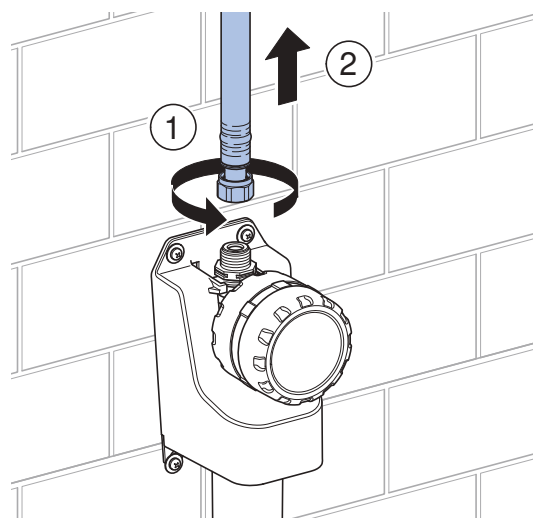

3 Okvarjeno krmilno enoto izvlecite v smeri navzgor in jo zavržite.

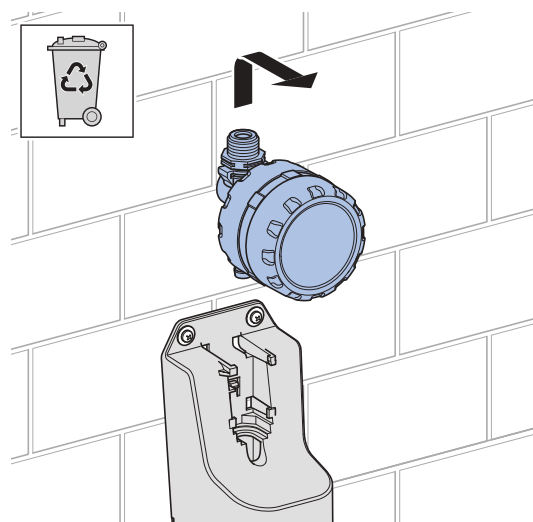

- 4** Odstranite zaščitno kapo nove krmilne enote (št. artikla 616.291.00.1).

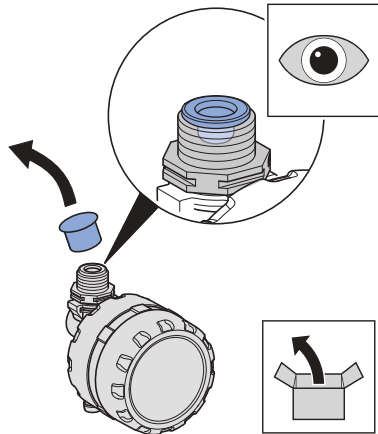

- 5** Vstavite krmilno enoto.

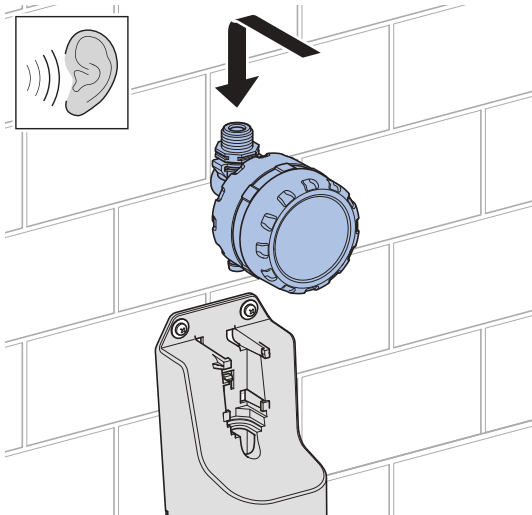

- 6** Priključite oskrbovalni vod.

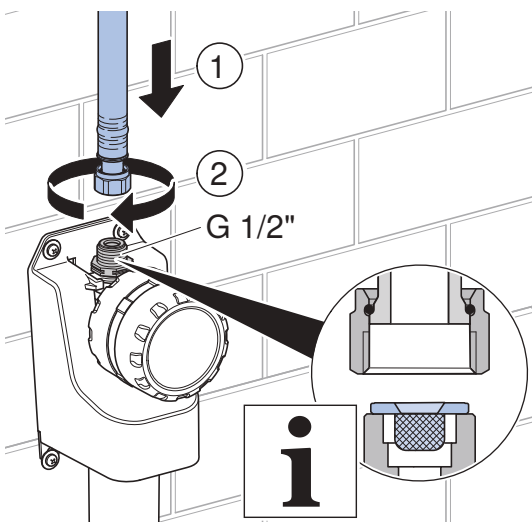

- 7** Odprite pokrov krmilne enote.

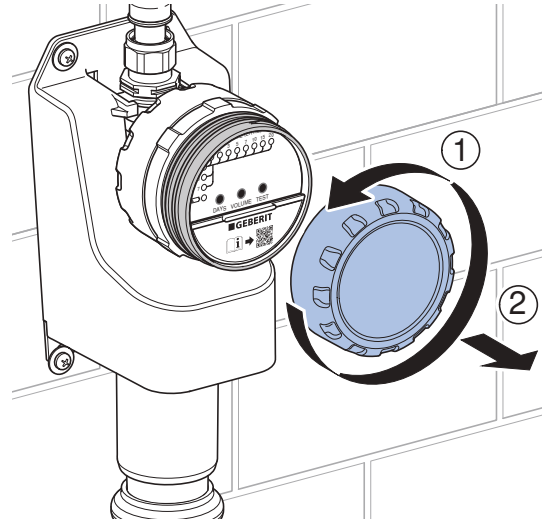

- 8** Odprite pokrov predala za baterijo.

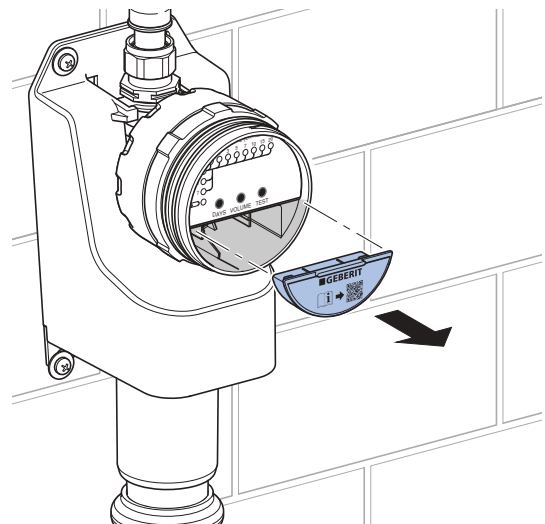

- 9** Vstavite baterijo.

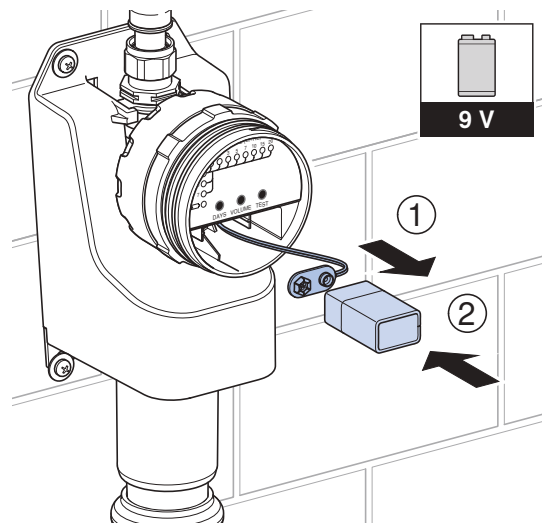

10 Zaprite pokrov predala za baterijo.

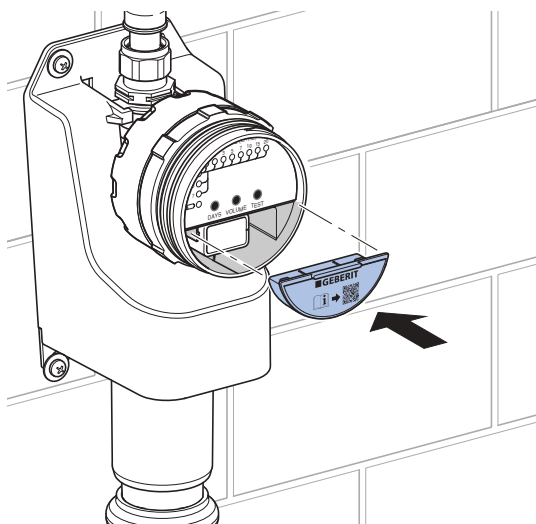

14 Zaprite pokrov krmilne enote.

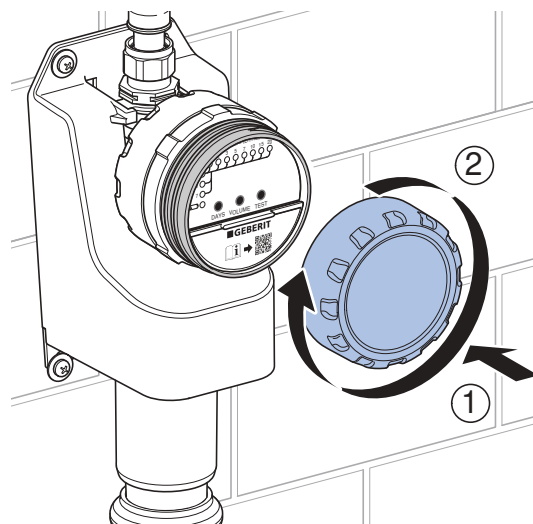

11 Odprite dovod vode.

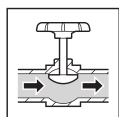

12 Preverite tesnost priključka vode.

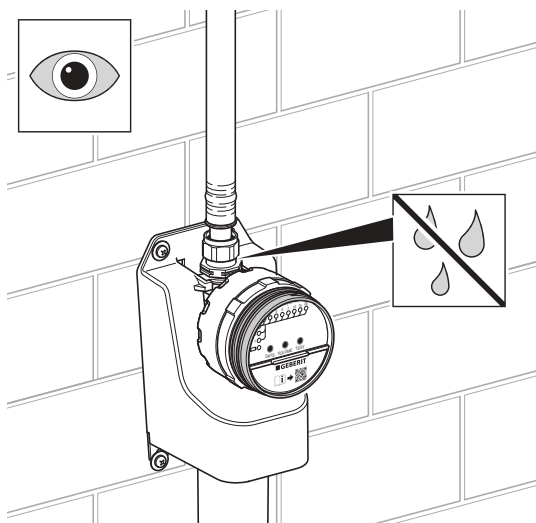

13 Higijensko splakovanje Geberit HS01 je zdaj nastavljeno na tovarniške nastavitve. Po potrebi ponovno nastavite splakovalni interval in količino splakovanja. → Glejte navodila za uporabo 970.123.00.0.

Odstranjevanje

Sestavine

Ta izdelek izpolnjuje zahteve direktive 2011/65/EU (RoHS) (omejitev uporabe določenih nevarnih snovi v električnih in elektronskih napravah).

Odstranjevanje odpadne električne in elektronske opreme



Simbol prečrtanega zabojnika na kolesih pomeni, da odpadne električne in elektronske opreme ni dovoljeno odlagati med ostale odpadke, temveč jo je treba odstraniti ločeno. Končni uporabniki so zakonsko obvezani, da stare naprave predajo javnim organom za odstranjevanje odpadkov, distributerjem ali jih vrnejo proizvajalcu Geberit, kjer bodo poskrbeli za strokovno odstranjevanje. Številni distributerji električne in elektronske opreme so obvezani, da brezplačno prevzamejo odpadno električno in elektronsko opremo. Če želite stare naprave vrniti proizvajalcu Geberit, stopite v stik s pristojnim prodajnim ali servisnim podjetjem.

Odpadne baterije in akumulatorje, ki niso vgrajeni v staro napravo, ter sijalke, ki jih je mogoče odstraniti iz stare naprave, ne da bi se pri tem uničile, morate odstraniti iz stare naprave, preden jih predate službi za odstranjevanje odpadkov.

Če so v stari napravi shranjeni osebni podatki, jih morajo končni uporabniki sami izbrisati, preden napravo predajo službi za odstranjevanje odpadkov.

Rreth këtij dokumenti

Ky dokument vlen për mirëmbajtjen profesionale të produkteve të mëposhtme:

- Qarkulluesi higjienik Geberit HS01
- Qarkulluesi higjienik Geberit HS01, njësia e komandimit

Grupi i synuar

Ky produkt lejohet të mirëmbahet dhe riparohet vetëm nga punonjës të specializuar. Një punonjës i specializuar është një person, i cili për shkak të shkollimit, trajnimit dhe/ose përvojës së tij është i aftë të dallojë evitohet rreziqet që shfaqen gjatë përdorimit të produktit.

Përdorimi i parashikuar

Qarkulluesit higjienikë Geberit shërbejnë për ndërrimin automatik periodik të ujit në instalimet e ujit të pijshëm. Çdo përdorim tjetër konsiderohet si jo në përputhje me përdorimin e parashikuar. Geberit nuk merr përsipër asnjë përgjegjësi për pasojat nga përdorimi jo në përputhje me përdorimin e parashikuar.

Udhëzimet e përgjithshme për sigurinë

- Mos bëni ndryshime ose instalime shtesë në produkt.
- Riparimet lejohen të kryhen nga një teknik specialist vetëm me pjesë këmbimi dhe aksesore origjinalë.
- Parashikoni një saraçineskë mbyllëse përpara qarkulluesit higjienik Geberit HS01.
- Mos e hiqni baterinë gjatë procesit të shpëlarjes. Elektrovalvula nuk mbyllet automatikisht nëse hiqet bateria.
- Mbrojeni nga rrezet direkte të diellit. Rrezet direkte të diellit mund të çngjyrosin kapakun e njësise së komandimit.

Udhëzimet e sigurisë për qarkulluesin higjienik HS01 me sifon

- Vëreni në punë qarkulluesin higjienik Geberit HS01 vetëm në pozicionin vertikal.
- Mbërtheni qarkulluesin higjienik Geberit HS01 në mur me 4 vidat e fiksimit.
- Mos montoni asnjë sifon shtesë në linjën e shkarkimit të ujërave të zeza. Qarkulluesi higjienik Geberit HS01 ka një sifon të integruar.
- Në rast bllokimi të shkarkimit, mund të rrjedhë ujë nga shkarkimi i sigurisë i qarkulluesit higjienik Geberit HS01.

Udhëzimet e sigurisë për njësinë e komandimit Geberit për qarkulluesin higjienik HS01

- Lidhni njësinë e komandimit vetëm në një linjë furnizimi të montuar fikse.
- Mos e zhytni njësinë e komandimit në ujë.
- Parashikoni një distancë të paktën 20 mm midis daljes dhe linjës së shkarkimit të ujërave të zeza (dalje e lirë sipas DIN EN 1717:2011-08).

Përshkrimi i produktit

Ndërtimi i qarkulluesit higjienik Geberit HS01

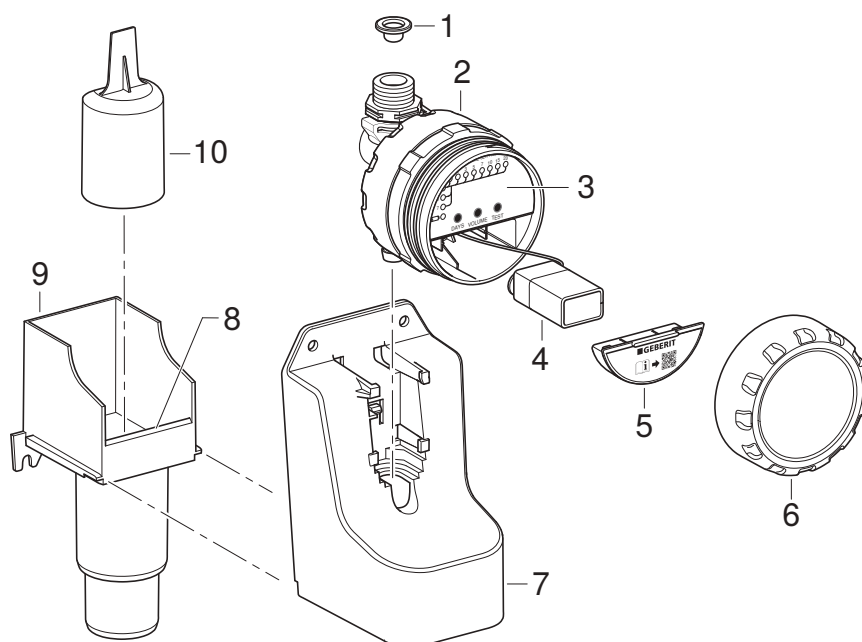

Ilustrimi 1: Qarkulluesi higjienik Geberit HS01

- 1 Filtri me kosh
- 2 Njësia e komandimit
- 3 Paneli i kontrollit
- 4 Bateria
- 5 Kapaku i folesë së baterisë
- 6 Kapaku i njësisë së komandimit
- 7 Kasa
- 8 Shkarkimi i sigurisë
- 9 Pjesa e poshtme e sifonit
- 10 Pjesa e sipërme e sifonit

Ndërtimi i njësisë së komandimit Geberit për qarkulluesin higjienik HS01

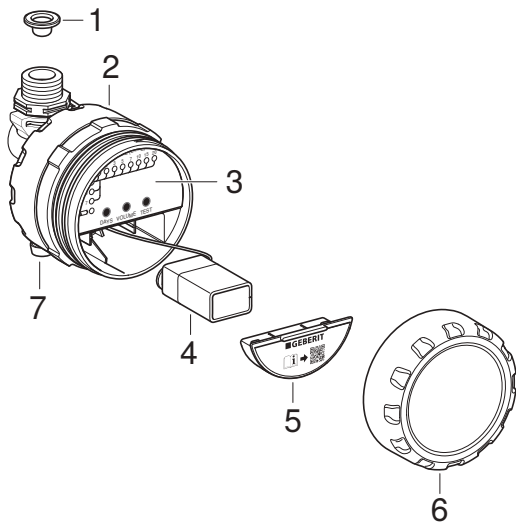

Ilustrimi 2: Njësia e komandimit Geberit për qarkulluesin higjienik HS01

- 1 Filtri me kosh
- 2 Njësia e komandimit
- 3 Paneli i kontrollit
- 4 Bateria
- 5 Kapaku i folesë së baterisë
- 6 Kapaku i njësisë së komandimit
- 7 Dalja

Të dhënat teknike

Lloji i mbrojtjes	IPX4
Tensioni i punës	9 V DC
Tipi i baterisë	Bateri alkaline 6LR61 (9 V)
Jetëgjatësia e baterisë në intervalin e shpëlarjes = 1 ditë	> 1,5 vite
Presioni i rrjedhjes	0,2–10 bar
Temperatura e punës	0–70 °C
Kapaciteti i shkarkimit	3 l/min
Vëllimi i ujit të shpëlarjes, cilësimi nga fabrika	3 l
Vëllimi i ujit të shpëlarjes, diapazoni i rregullimit	1–20 l
Intervali i shpëlarjes, cilësimi nga fabrika	72 h

Konsumi i ujit në vit

Nëse vëllimi i ujit të shpëlarjes është 3 l për çdo shpëlarje, rezulton konsumi i ujit si më poshtë:

Intervali i shpëlarjes [Ditë]	Konsumi i ujit [l/vit]
1	1095
3	365
7	156

Përdorimi

Eliminimi i defekteve

Defekti	Shkaku	Eliminimi
Treguesi LED  pulson çdo 2 sekonda, shpëlarja nuk aktivizohet.	Bateria e konsumuar shpejt ¹⁾	► Ndërroni baterinë. → Shihni manualin e operimit 970.123.00.0.
Nuk ndizet asnjë tregues LED.	Njësia e komandimit është në modaliteti Standby	► Shtypni butonin <TEST>. Njësia e komandimit tregon cilësimet aktuale.
	Bateria e konsumuar	► Shtypni butonin <TEST>. Nëse nuk shfaqet asnjë tregues, ndërroni baterinë. → Shihni manualin e operimit 970.123.00.0.
Nga shkarkimi i sigurisë rrjedh ujë.	Sifoni ose linja e shkarkimit të ujërave të zeza e bllokuar	► Mbyllni rubinetin e mbylljes. ► Pastroni dhe zhgëlqerëzoni sifonin. → Shihni "Pastrimi dhe zhgëlqerëzimi i sifonit", faqja 116. ► Kontrolloni linjën e shkarkimit të ujërave të zeza.
	Linja e shkarkimit të ujërave të zeza me dopio sifon	► Çmontoni sifonin e dytë.
	Linjë ajrimi e pamjaftueshme në sistemin e shkarkimit	► Kontrolloni linjën e ajrimit në sistemin e shkarkimit.
Nuk bëhet shpëlarje.	Elektrovalvula ose njësia e komandimit me defekt	► Testoni elektrovalvulën. → Shihni "Kontrolli i vëllimit të vendosur të ujit të shpëlarjes", faqja 114. ► Ndërroni njësinë e komandimit.
	Bateria e konsumuar	► Ndërroni baterinë. → Shihni manualin e operimit 970.123.00.0.
	Presioni i linjës është shumë i dobët	► Kontrolloni presionin e linjës (0,2–10 bar).
	Filtri me kosh i bllokuar	► Pastroni filtrin me kosh. → Shihni "Pastrimi i filtrit me kosh", faqja 115.
Uji rrjedh pa ndërprerje.	Elektrovalvula ose njësia e komandimit me defekt	► Mbyllni rubinetin e mbylljes. ► Testoni elektrovalvulën. → Shihni "Kontrolli i vëllimit të vendosur të ujit të shpëlarjes", faqja 114. ► Ndërroni njësinë e komandimit.

¹⁾ Nëse bateria konsumohet shpejt, nuk do të ndodhin më aktivizime të shpëlarjes.

Kontrolli i vëllimit të vendosur të ujit të shpëlarjes

- Shtypni butonin <TEST> për 1 sekondë.

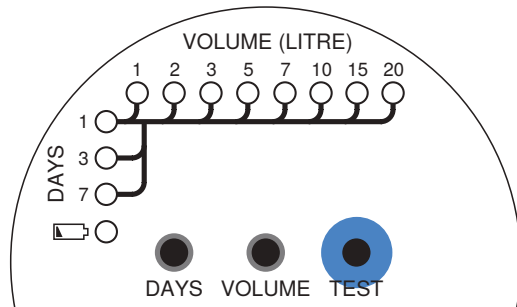

- ✓ Elektrovalvula hapet dhe rrjedh uji.
- ✓ Elektrovalvula mbyllet automatikisht kur arrihet vëllimi i vendosur i ujit të shpëlarjes.

Vëllimi i ujit të shpëlarjes mund të përcaktohet si më poshtë:

Vëllimi i ujit të shpëlarjes =
Koha e hapjes së elektrovalvulës • Kapaciteti i shkarkimit

Kapaciteti i shkarkimit është 3 l/min.

Mirëmbajtja

Mirëmbajtja

Kryeni çdo 2 vjet punimet e mirëmbajtjes të përshkruara më poshtë me një teknik specialist.

- Pastrimi i filtrit me kosh → shihni "Pastrimi i filtrit me kosh", faqja 115.
- Pastrimi dhe zhgëlqerëzimi i sifonit → shihni "Pastrimi dhe zhgëlqerëzimi i sifonit", faqja 116.

Pastrimi i filtrit me kosh

- 1 Mbyllni furnizimin me ujë.

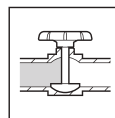

- 2 Shkëputni linjën e furnizimit nga qarkulluesi higjienik.

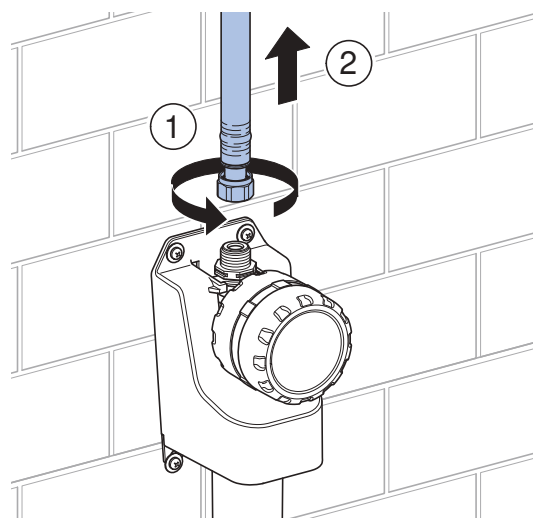

- 3 Hiqni filtrin me kosh dhe pastrojeni.

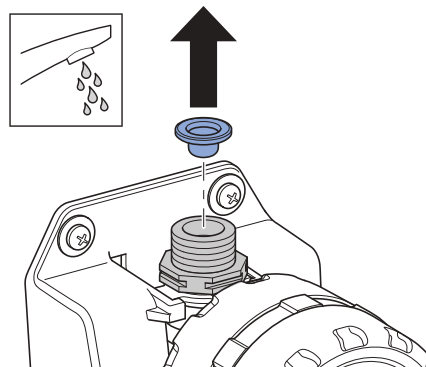

- 4** Vendosni përsëri në vend filtrin me kosh ose ndërrojeni atë (numri i artikullit 243.752.00.1).

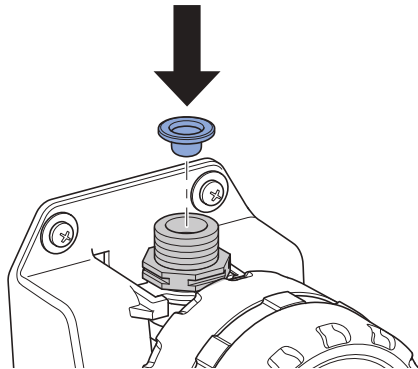

- 5** Lidhni linjën e furnizimit.

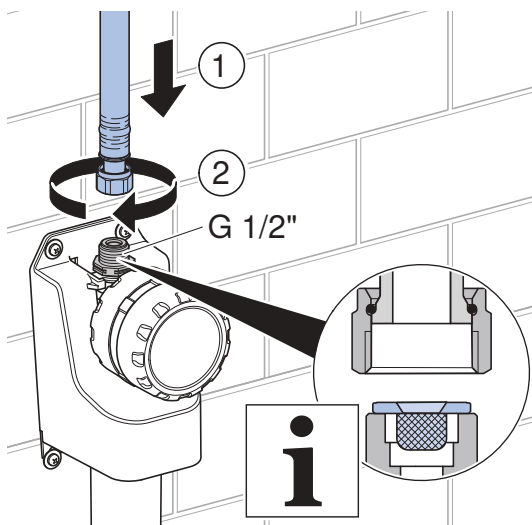

- 6** Hapni furnizimin me ujë.

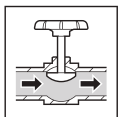

- 7** Kontrolloni lidhjen e ujit për rrjedhje.

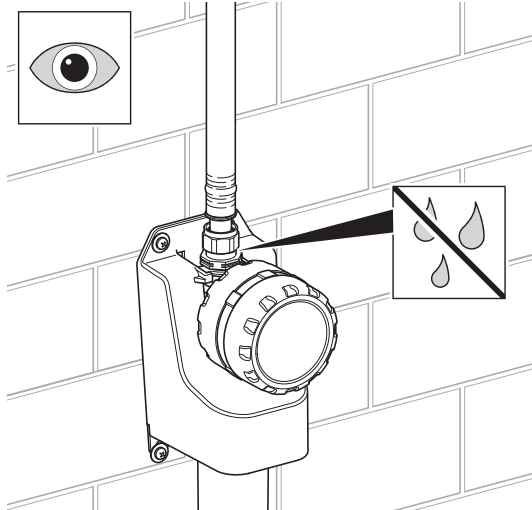

Pastrimi dhe zhgëlqerëzimi i sifonit

- 1** Mbyllni furnizimin me ujë.

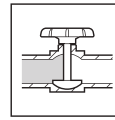

- 2** Shkëputni linjën e furnizimit nga çarkulluesi higjienik.

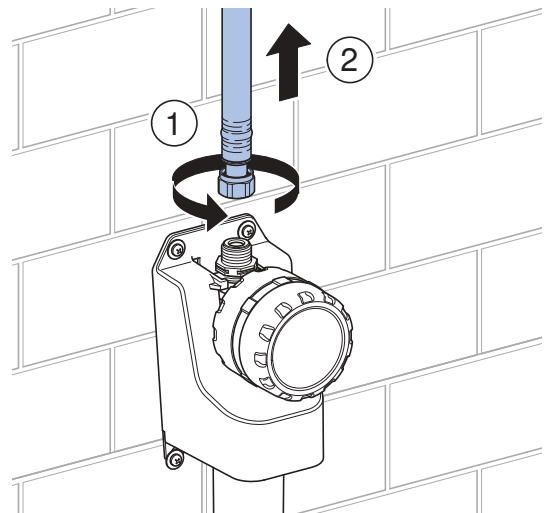

- 3** Çmontoni kasën me njësinë e komandimit.

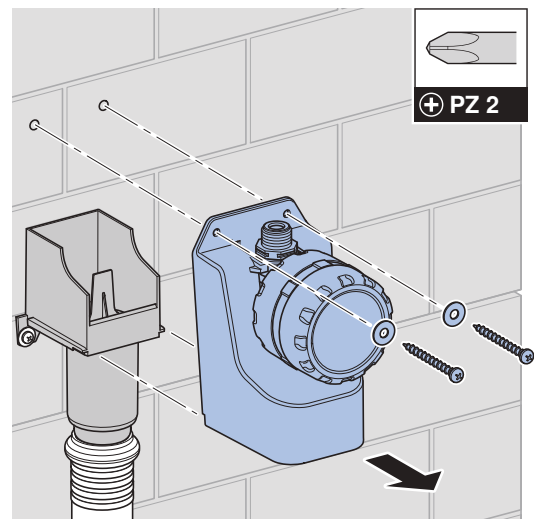

4 Hiqni pjesën e sipërme të sifonit.

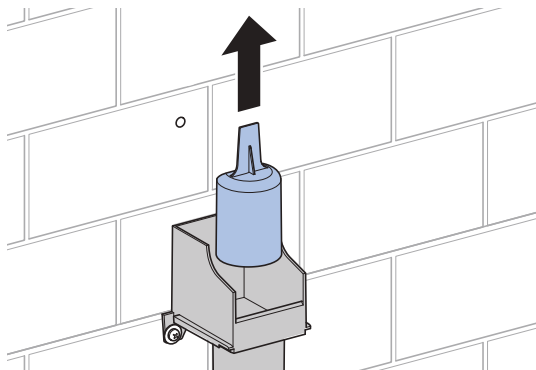

5 Pastroni dhe zhgëlqerëzoni pjesën e sipërme dhe të poshtme të sifonit nëse nevojitet.

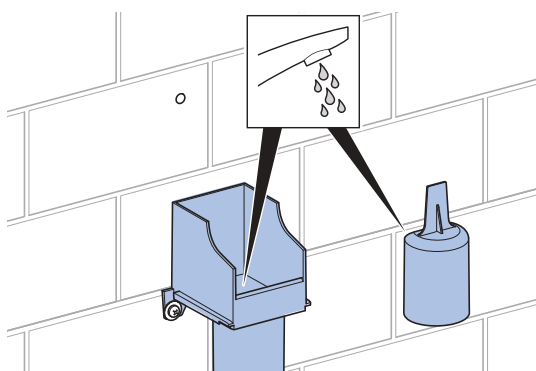

6 Vendosni në vend pjesën e sipërme të sifonit.

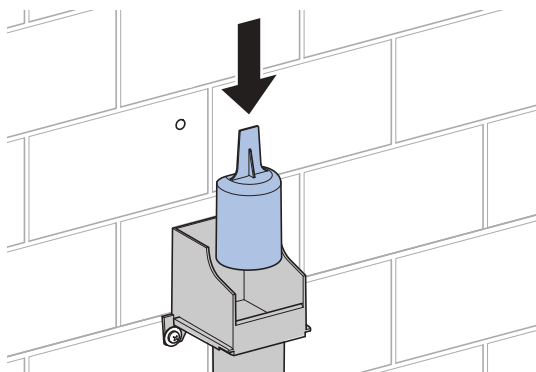

7 Montoni kasën.

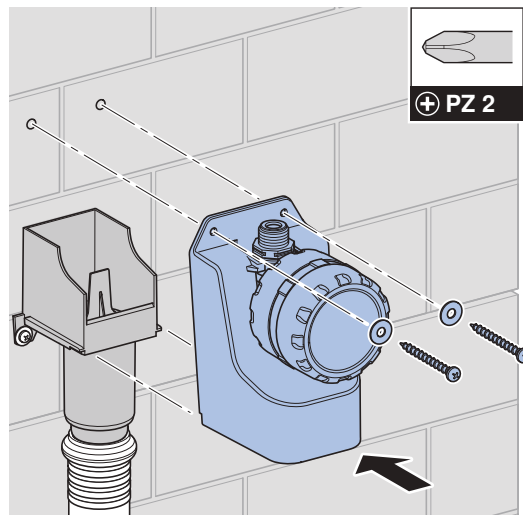

8 Lidhni linjën e furnizimit.

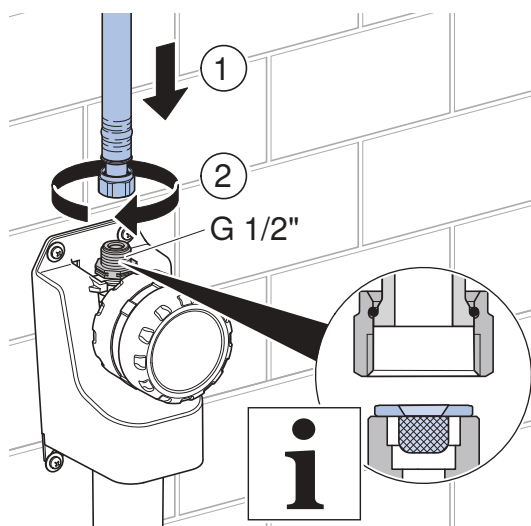

9 Hapni furnizimin me ujë.

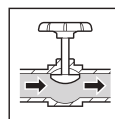

10 Kontrolloni lidhjen e ujit për rrjedhje.

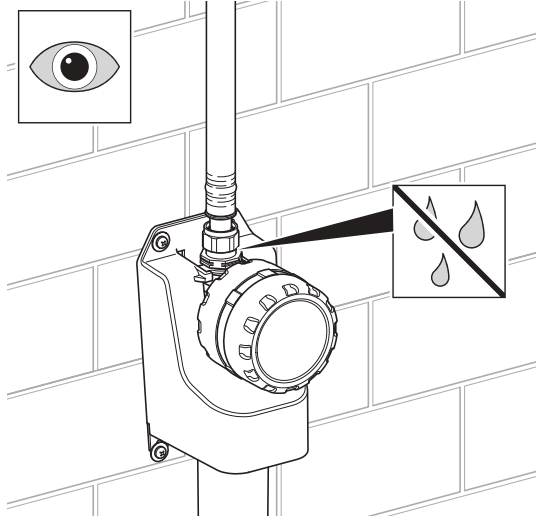

Ndërrimi i njësisë së komandimit

1 Mbyllni furnizimin me ujë.

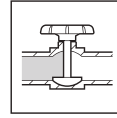

2 Shkëputni linjën e furnizimit nga qarkulluesi higjienik.

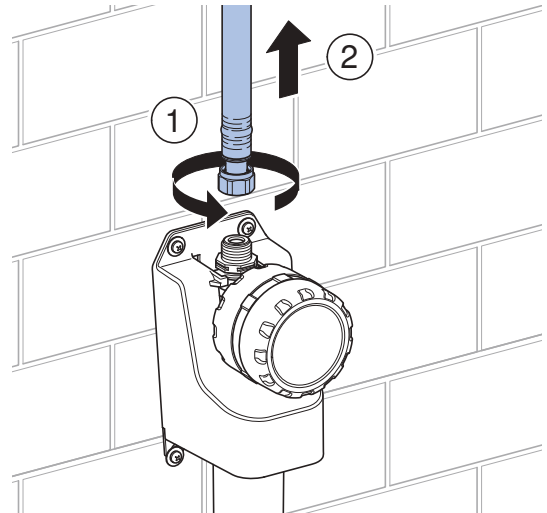

3 Nxirrni jashtë nga lart njësinë e komandimit me defekt dhe hidheni.

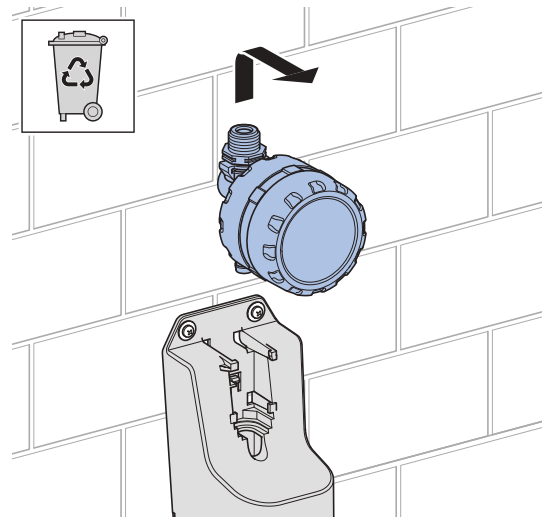

4 Hiqni kapakun mbrojtës të njësisë së re të komandimit (numri i artikullit 616.291.00.1).

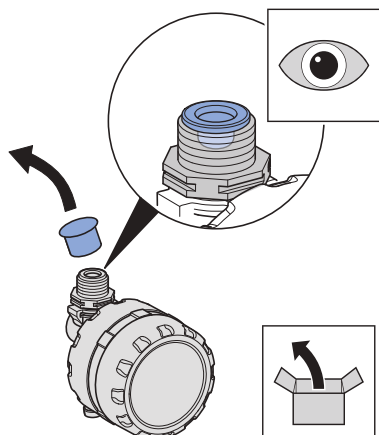

5 Vendosi në vend njësinë e komandimit.

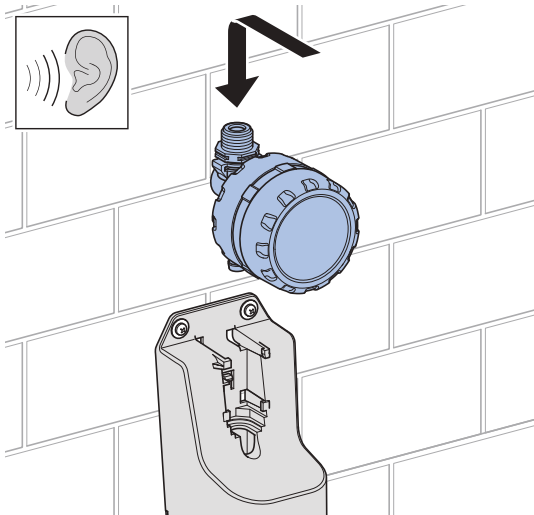

6 Lidhni linjën e furnizimit.

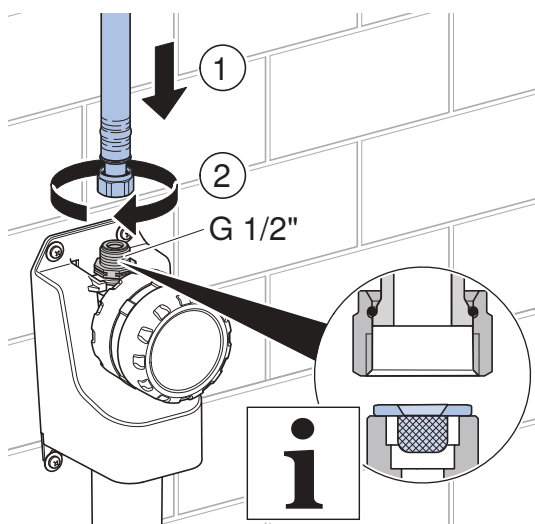

7 Hapni kapakun e njësisë së komandimit.

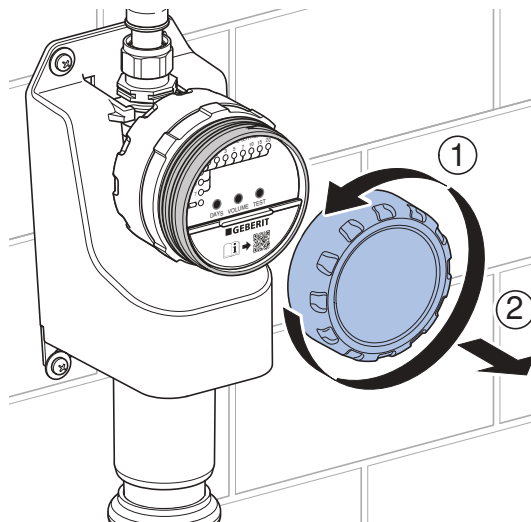

8 Hapni kapakun e folesë së baterisë.

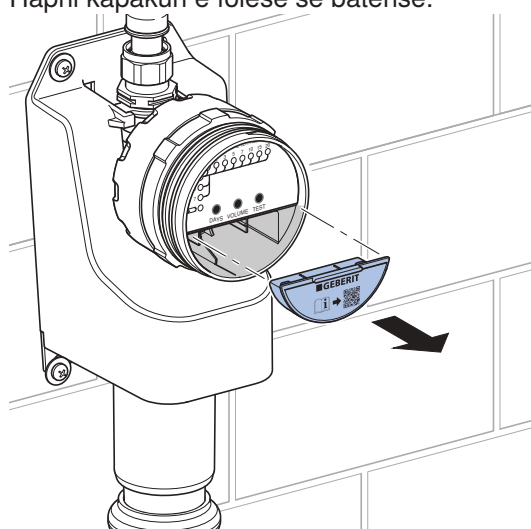

9 Vendosi bateritë.

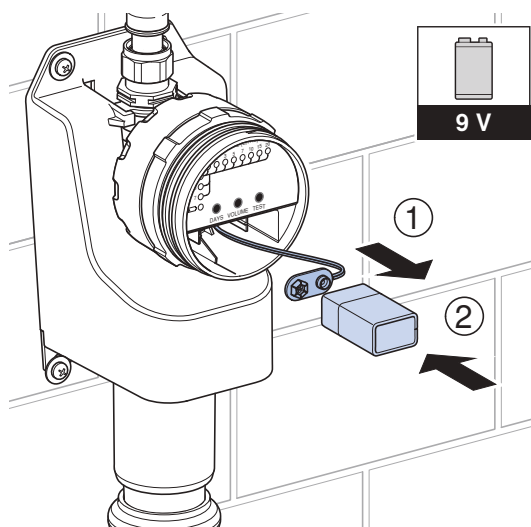

10 Mbyllni kapakun e folesë së baterisë.

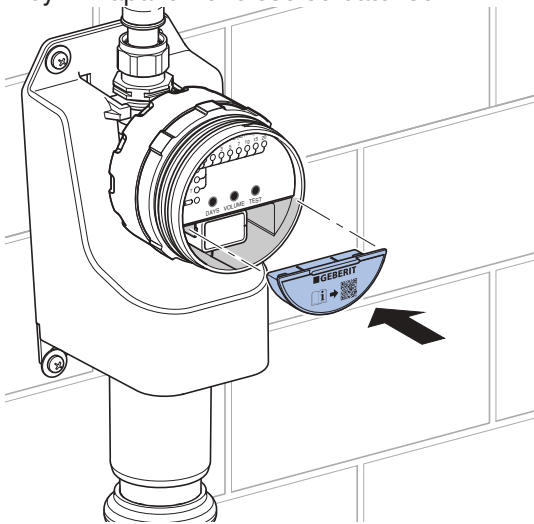

14 Mbyllni kapakun e njësisë së komandimit.

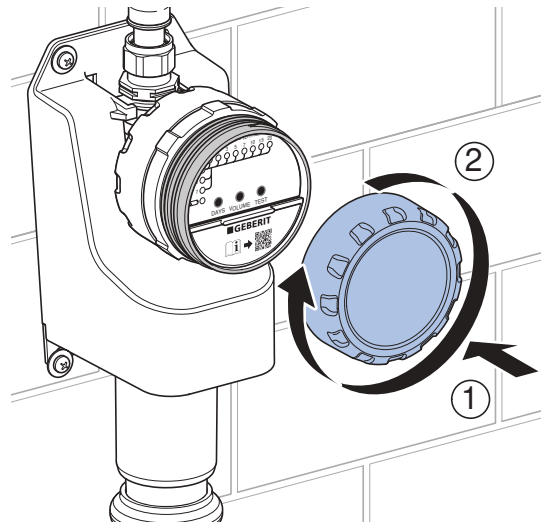

11 Hapni furnizimin me ujë.

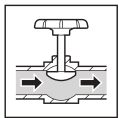

12 Kontrolloni lidhjen e ujit për rrjedhje.

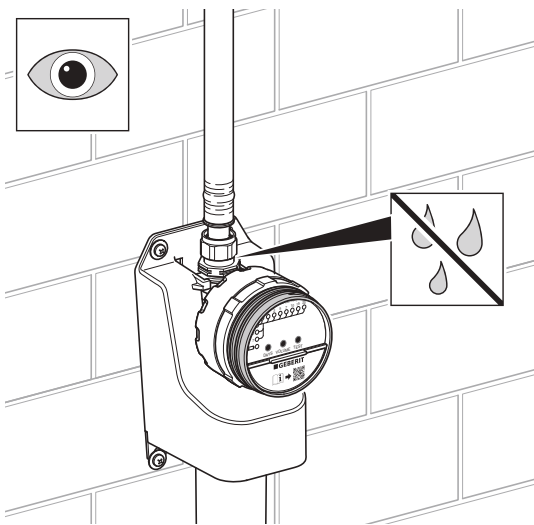
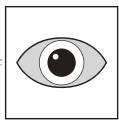

13 Qarkulluesi higjienik Geberit HS01 tani punon me cilësimet e fabrikës. Nëse nevojitet, rregulloni nga e para intervalin e shpëlarjes dhe vëllimin e ujit të shpëlarjes.
→ Shihni manualin e operimit 970.123.00.0.

Hedhja

Përbërësit

Ky produkt është në përputhje me kërkesat e Direktivës 2011/65/EU (RoHS) (Për kufizimin e përdorimit të disa substancave të rrezikshme në pajisjet elektrike dhe elektronike).

Hedhja e pajisjeve të vjetra elektrike dhe elektronike



Simboli i koshit mbi rrota mbi të cilin është vendosur një kryq do të thotë që pajisjet e vjetra elektrike dhe elektronike nuk lejohen të hidhen te mbetjet normale por duhet të trajtohen si mbetje të veçanta. Përdoruesit fundor janë të detyruar me ligj që për trajtimin e duhur ti kthejnë pajisjet te ofruesit e shërbimeve të trajtimit të mbetjeve, te shitësit ose te Geberit. Shumë shitës të pajisjeve elektrike dhe elektronike janë të detyruar të marrin në dorëzim falas pajisjet e vjetra elektrike dhe elektronike. Për të kryer kthimin te një Geberit duhet që të kontaktoni shoqërinë e shitjeve ose të ofruesit të shërbimeve.

Bateritë e vjetra dhe akumulatorët e vjetër, të cilët nuk janë të përfshirë nga pajisja e vjetër, si dhe llambat, të cilat mund të hiqen të padëmtuara nga pajisja e vjetër, duhet që të shkëputen nga pajisje e vjetër para se të bëhet dorëzimi të një qendër për grumbullimin e mbetjeve.

Nëse në pajisje janë ruajtur të dhëna personale, përdoruesit fundorë janë vetë përgjegjës që ti fshijnë ato para dorëzimit te një qendër për grumbullimin e mbetjeve.

За овој документ

Овој документ важи за стручно сервисирање на следниве производи:

- Geberit HS01 хигиенско пуштање вода
- Geberit HS01 хигиенско пуштање вода, контролна единица

Целна група

Производов смеат да го одржуваат и поправаат само стручни лица. Стручно лице е лице кое ги препознава ризиците и опасностите кои произлегуваат од користењето на производот и знае да ги избегне благодарение на неговата стручна обука и/или искуства.

Прописна употреба

Уредите Geberit хигиенско пуштање вода се наменети за автоматска, периодична размена на вода во инсталациите за вода за пиење. Секоја друга употреба се важи за непрописна. Geberit не презема одговорност за последиците од непрописната употреба.

Општи безбедносни напомени

- Не вршете промени или дополнителни инсталации на производот.
- Поправките смее да се извршуваат од специјалист со користење оригинални резервни делови и додатоци.
- Треба да се постави затворачки вентил пред Geberit HS01 хигиенско пуштање вода.
- Не отстранувајте ја батеријата при пуштање вода. Магнетниот вентил не се затвора автоматски кога ќе се отстрани батеријата.
- Заштитете од директна сончева светлина. Директната сончева светлина може да го обезбодат капакот на ВЦ-школката.

Безбедносни напомени за HS01 хигиенско пуштање вода со сифон

- Geberit HS01 хигиенско пуштање вода се користи само во вертикална позиција.
- Geberit HS01 хигиенско пуштање вода се прицврстува на сид со 4 завртки за прицврстување.
- Не инсталирајте дополнителен сифон во цевката за отпадна вода. Geberit HS01 хигиенско пуштање вода има вграден сифон.
- Ако одводот е блокиран, не може да излезе вода од претекувањето на Geberit HS01 хигиенско пуштање вода.

Безбедносни напомени за Geberit контролна единица за HS01 хигиенско пуштање вода

- Приклучете ја контролната единица само на цврсто монтирана линија за снабдување.
- Не потопувајте ја контролната единица во вода.
- Овозможете растојание од барем 20 mm помеѓу излезот и одводната линија (слободен излез според DIN EN 1717:2011-08).

Опис на производот

Конструкција на Geberit HS01 хигиенско пуштање вода

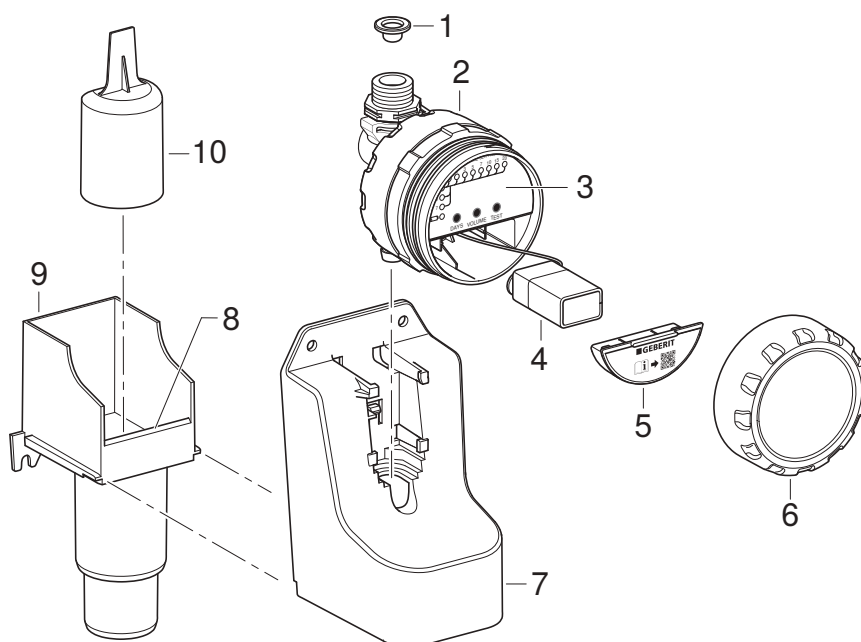

Илустрација 1: Geberit HS01 хигиенско пуштање вода

- 1 Филтер за вода
- 2 Контролна единица
- 3 Контролна табла
- 4 Батерија
- 5 Капак на преградата за батерија
- 6 Капак на контролната единица
- 7 Куќиште
- 8 Претекување
- 9 Долен дел на сифон
- 10 Горен дел на сифон

Конструкција на Geberit контролна единица за HS01 хигиенско пуштање вода

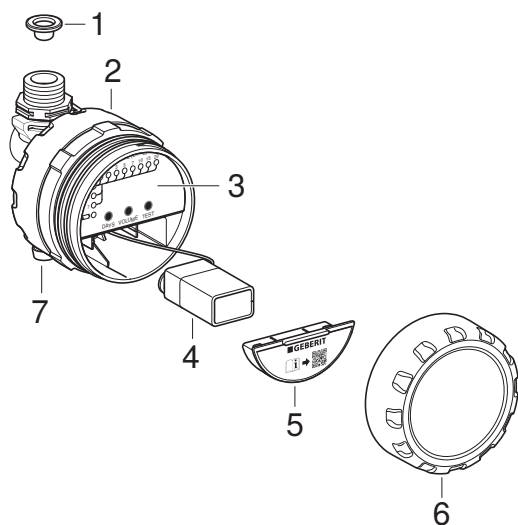

Илустрација 2: Geberit контролна единица за HS01 хигиенско пуштање вода

- 1 Филтер за вода
- 2 Контролна единица
- 3 Контролна табла
- 4 Батерија
- 5 Капак на преградата за батерија
- 6 Капак на контролната единица
- 7 Излез

Технички податоци

Тип на заштита	IPX4
Работен напон	9 V DC
Тип на батерија	Алкална батерија 6LR61 (9 V)
Животен век на батеријата при интервал на пуштање вода = 1 ден	> 1,5 години
Притисок на проток	0,2–10 bar
Работна температура	0–70 °C
Плакнење	3 l/min
Капацитет на пуштање вода според фабричка поставка	3 l
Капацитет на пуштање вода според опсег на поставување	1–20 l
Интервал на пуштање вода според фабричка поставка	72 ч

Потрошувачка на вода годишно

Со капацитет на пуштање вода од 3 l од едно пуштање се добива следнава потрошувачка на вода:

Интервал на пуштање вода [Денови]	Потрошувачка на вода [l годишно]
1	1095
3	365
7	156

Ракување

Решавање проблеми

Проблем	Причина	Решение
LED-светилката  трепка на секои 2 секунди, нема пуштање вода.	Батеријата е речиси потрошена ¹⁾	▶ Заменете ја батеријата. → Видете ги упатствата за работа 970.123.00.0.
Не свети LED-светилка.	Контролна единица во режим на подготвеност	▶ Притиснете го копчето <TEST>. Контролната единица ги покажува сите актуелни поставки.
	Батеријата е потрошена	▶ Притиснете го копчето <TEST>. Ако нема индикатор, заменете ја батеријата. → Видете ги упатствата за работа 970.123.00.0.
Вода тече од претекувањето.	Сифонот или одводната линија е затната.	▶ Затворете ја славината за затворање. ▶ Исчистете го сифонот и отстранете го бигорот. → Видете "Чистење на сифонот и отстранување на бигорот", страница 128. ▶ Проверете ја одводната линија.
	Одводната линија е со двоен сифон	▶ Демонтирајте го вториот сифон.
	Недоволна линија за вентилирање во системот за дренажа	▶ Проверете ја линијата за вентилирање во системот за дренажа.
Не се пушта вода.	Дефектен магнетен вентил или контролна единица	▶ Тестирајте го магнетниот вентил. → Видете "Проверка на поставениот капацитет на пуштање вода", страница 126. ▶ Заменете ја контролната единица.
	Батеријата е потрошена	▶ Заменете ја батеријата. → Видете ги упатствата за работа 970.123.00.0.
	Линијата на притисок е преслаба	▶ Проверете ја линијата на притисок (0,2–10 bar).
	Затнат е филтерот за вода.	▶ Исчистете го филтерот за вода. → Видете "Исчистете го филтерот за вода", страница 127.
Постојано тече вода.	Дефектен магнетен вентил или контролна единица	▶ Затворете ја славината за затворање. ▶ Тестирајте го магнетниот вентил. → Видете "Проверка на поставениот капацитет на пуштање вода", страница 126. ▶ Заменете ја контролната единица.

¹⁾ Ако батеријата е речиси потрошена, веќе нема пуштање вода.

Проверка на поставениот капацитет на пуштање вода

- Држете го копчето <TEST> 1 секунда.

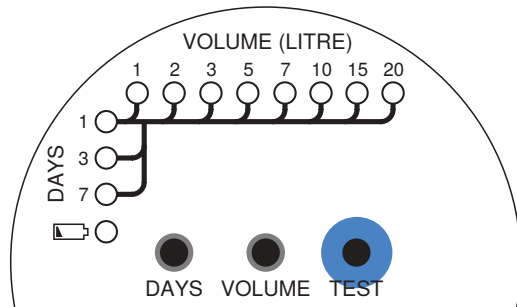

- ✓ Се отвора магнетниот вентил и тече вода.
- ✓ Магнетниот вентил се затвора автоматски кога ќе се достигне поставениот капацитет на пуштање вода.

Капацитетот на пуштање вода може да се одреди на следниов начин:

Капацитет на пуштање вода =
 Време на отворање на магнетниот вентил •
 Моќност на пуштање вода

Моќноста на пуштање вода изнесува 3 l/min.

Одржување

Одржување

Следните опишани работи за одржување треба да се извршуваат од стручни лица на секои 2 години.

- Исчистете го филтерот за вода → видете "Исчистете го филтерот за вода", страница 127.
- Исчистете го сифонот и отстранете го бигорот → видете "Чистење на сифонот и отстранување на бигорот", страница 128.

Исчистете го филтерот за вода

- 1 Затворете го доводот на вода.

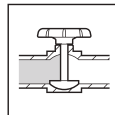

- 2 Одвојте ја линијата за снабдување од хигиенското пуштање вода.

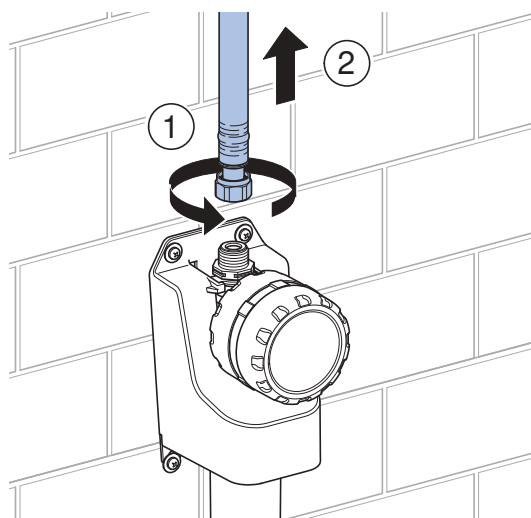

- 3 Отстранете го филтерот за вода и исчистете го.

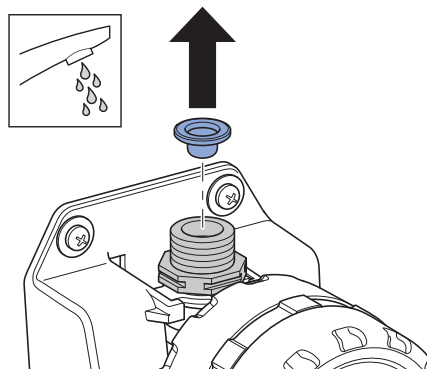

- 4** Повторно вметнете го филтерот за вода или заменете го (број на артикл 243.752.00.1).

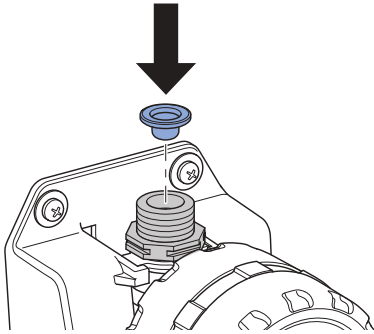

- 5** Поврзете ја линијата за снабдување.

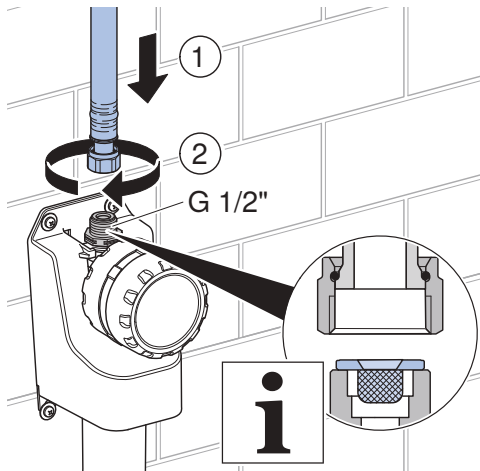

- 6** Отворете го доводот на вода.

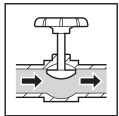

- 7** Проверете го приклучокот за вода за заптивност.

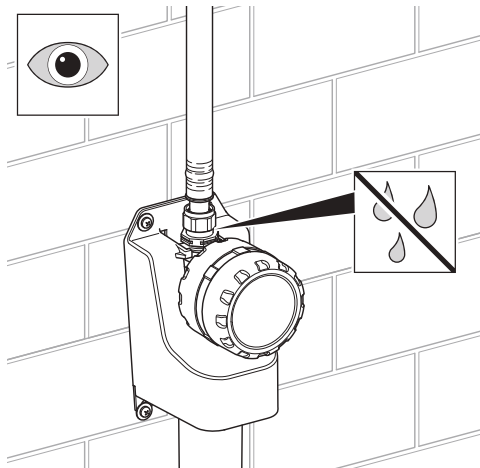

Чистење на сифонот и отстранување на бигорот

- 1** Затворете го доводот на вода.

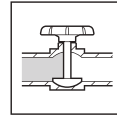

- 2** Одвојте ја линијата за снабдување од хигиенското пуштање вода.

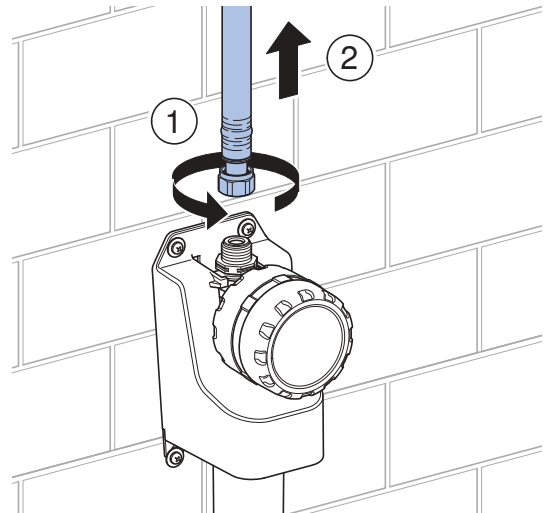

- 3** Демонтирајте го куќиштето со контролната единица.

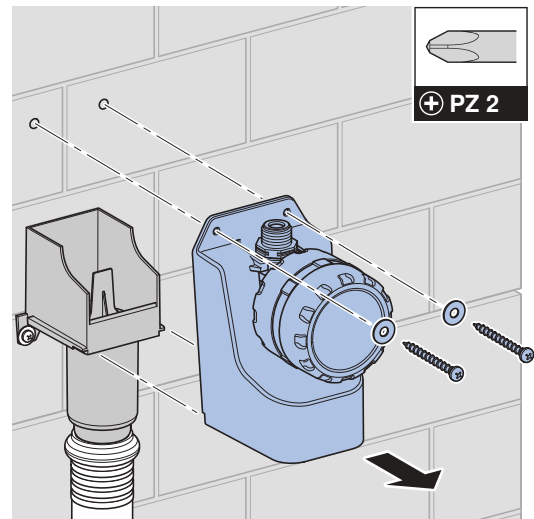

- 4** Отстранете го горниот дел на сифонот.

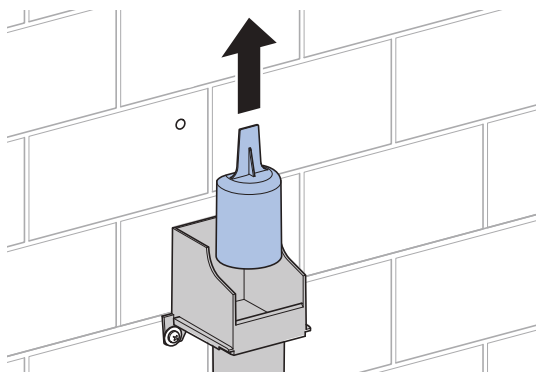

- 5** Исчистете го и отстранете го бигорот од горниот и долниот дел на сифонот кога е потребно.

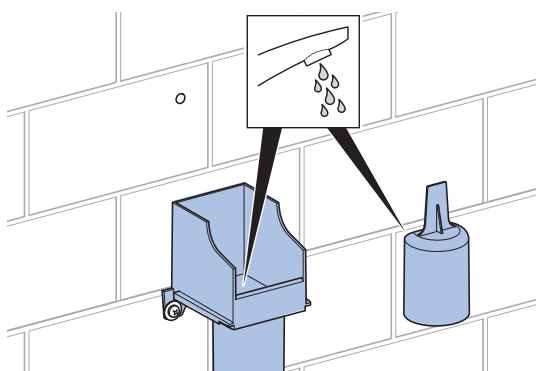

- 6** Вметнете го горниот дел на сифонот.

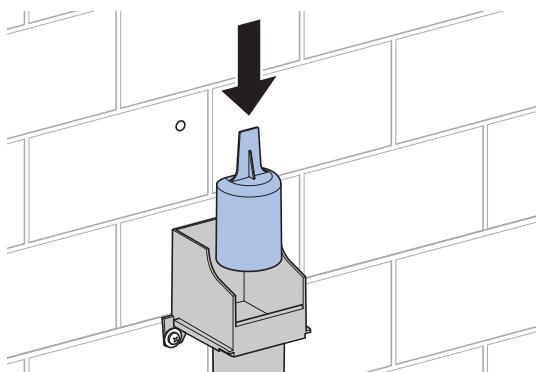

- 7** Монтирајте го куќиштето.

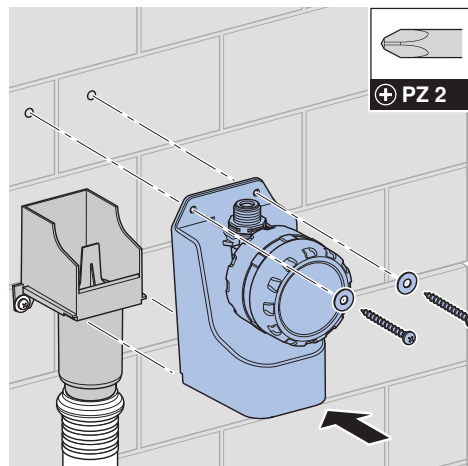

- 8** Поврзете ја линијата за снабдување.

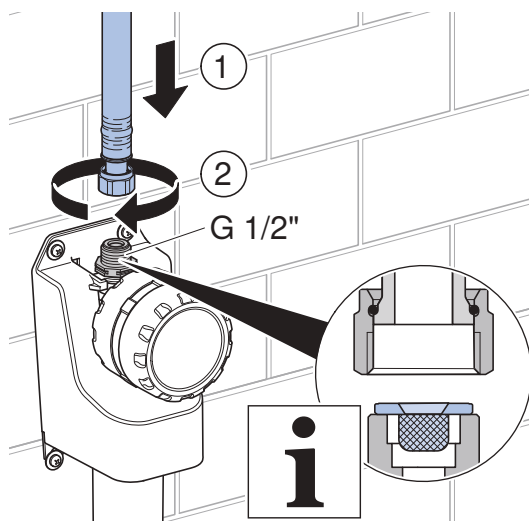

- 9** Отворете го доводот на вода.

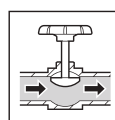

- 10** Проверете го приклучокот за вода за заптивност.

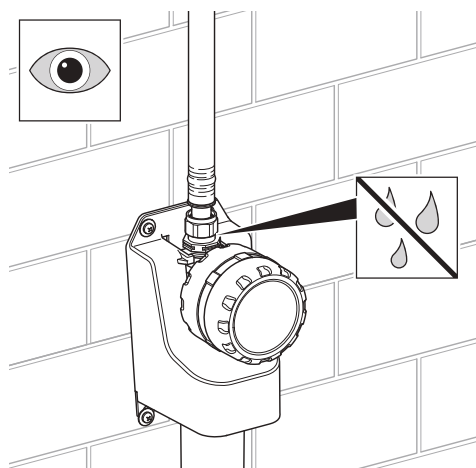

Замена на контролната единица

- 1** Затворете го доводот на вода.

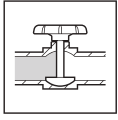

- 2** Одвојте ја линијата за снабдување од хигиенското пуштање вода.

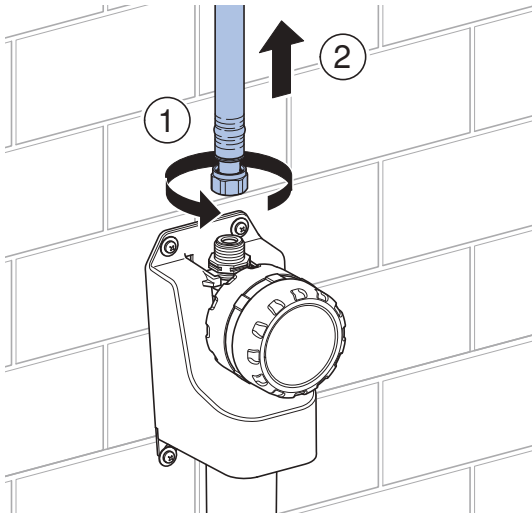

- 3** Извлекете ја дефектната контролна единица нагоре и отстранете ја.

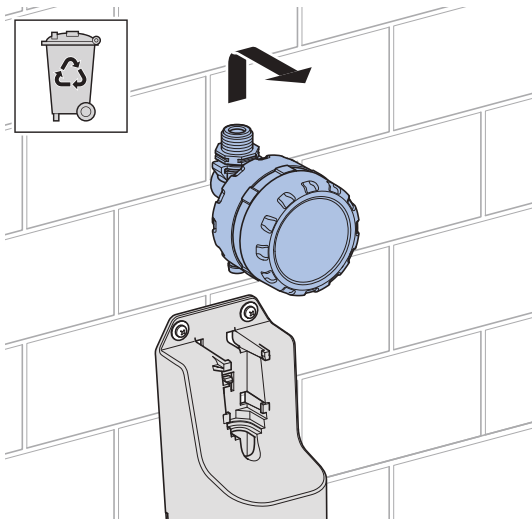

- 4** Отстранете го заштитното капаче на новата контролна единица (арт. бр. 616.291.00.1).

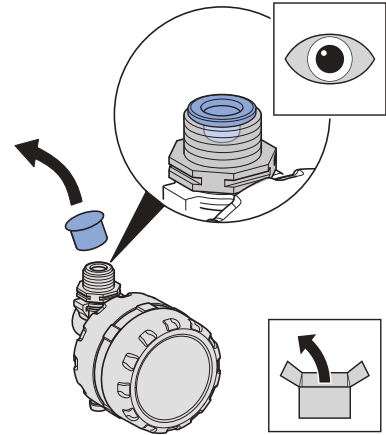

- 5** Вметнете ја контролната единица.

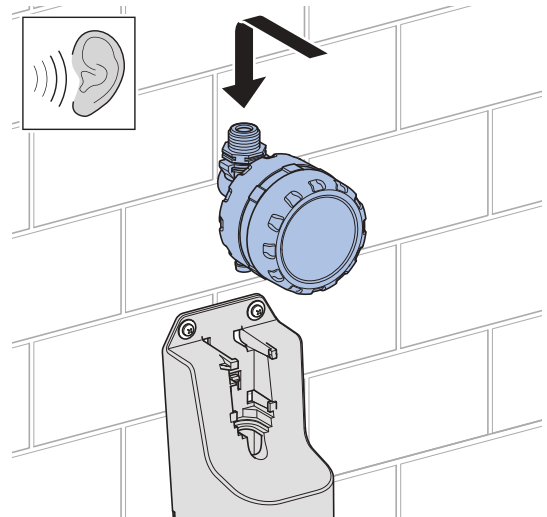

- 6** Поврзете ја линијата за снабдување.

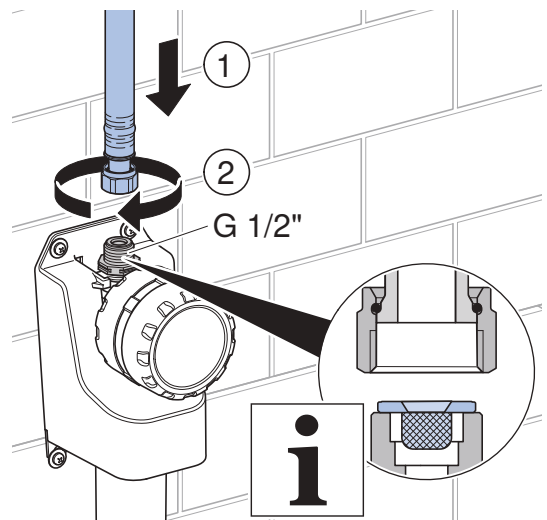

- 7** Отворете го капакот на контролната единица.

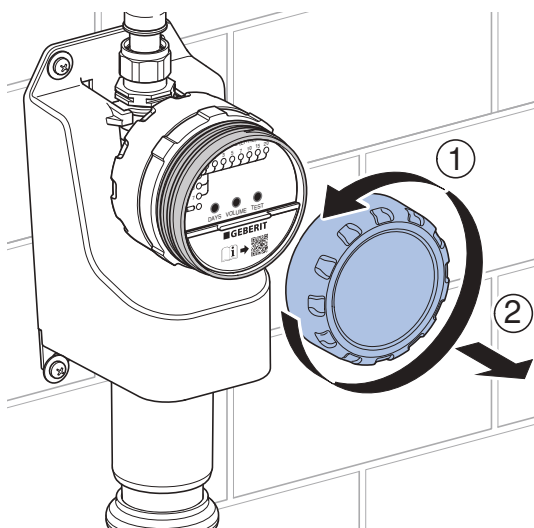

- 8** Отворете го капакот на преградата за батерија.

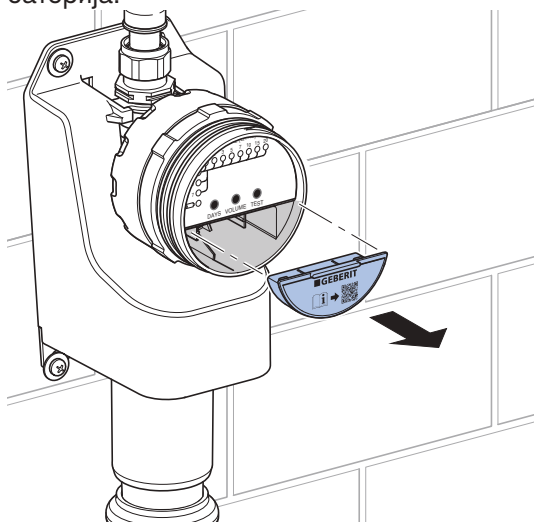

- 9** Вметнете батерии.

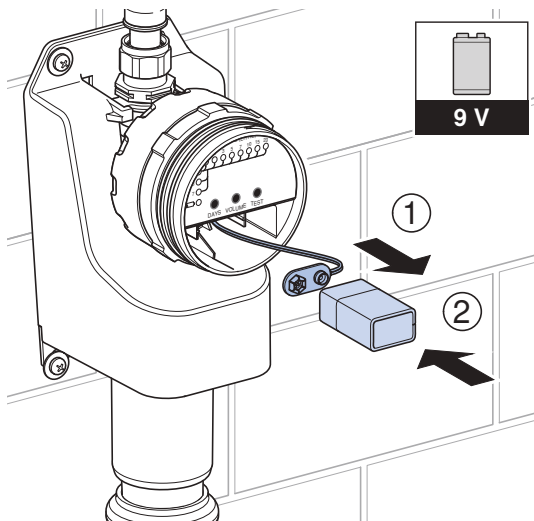

- 10** Затворете го капакот на преградата за батерија.

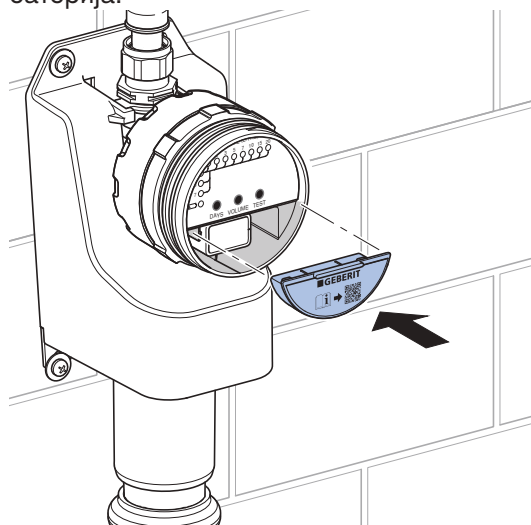

- 11** Отворете го доводот на вода.

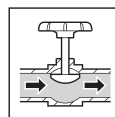

- 12** Проверете го приклучокот за вода за заптивност.

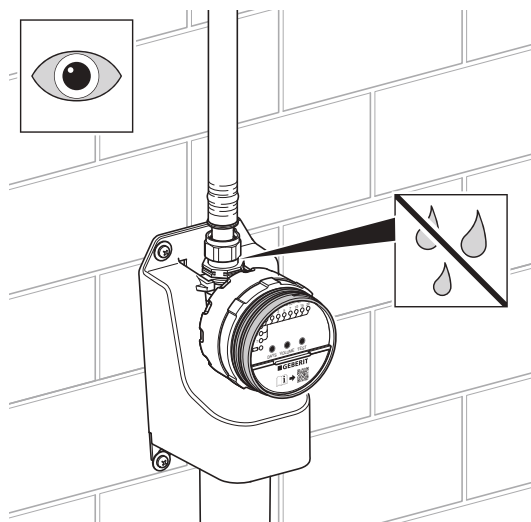

- 13** Geberit HS01 хигиенското пуштање вода сега работи со фабрички поставки. Ако е потребно, повторно поставете ги интервалот и капацитетот на пуштање вода. → Видете ги упатствата за работа 970.123.00.0.

- 14** Затворете го капакот на контролната единица.

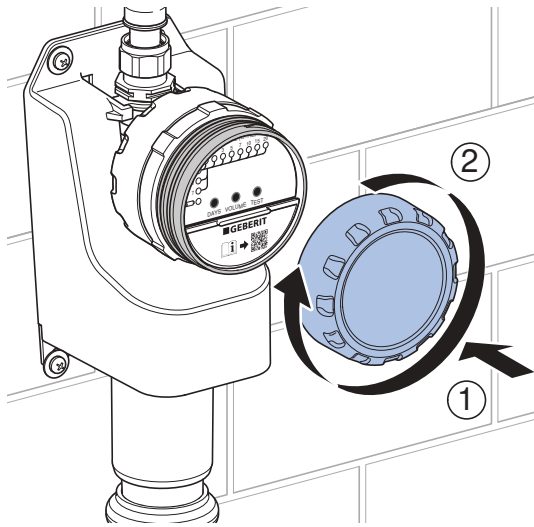

Отстранување

Матери

Производот е усогласен со барањата на Директивата 2011/65/EU (RoHS) (ограничување на употребата на одредени опасни материји во електрични и електронски уреди).

Отстранување електронски и електрични стари уреди



Симболот за прешкртана канта за отпадоци значи дека отпадните електронски и електрични уреди не смее да се исфрлаат со останатиот отпад од домаќинството, туку треба да се отстранат одвоено. Крајните корисници се законски обврзани старите уреди да ги отстранат правилно на јавните точки за собирање таков отпад, со помош на дистрибутерите или да ги вратат на Geberit. Голем број на дистрибутери на електронски и електрични уреди се обврзани да ги земаат назад електронските и електричните стари уреди. За враќањето кај Geberit, контактирајте со одговорните застапници и продавачи.

Старите батерии и акумулатори кои не се вградени во стариот уред, како и лампите што може да се отстранат од стариот уред без да се уништуваат мора да се отстранат од стариот уред пред да се предадат за рециклирање.

Ако лични податоци се зачувани во стариот уред, крајниот корисник е одговорен за тоа да ги избрише.

Geberit International AG
Schachenstrasse 77, CH-8645 Jona
documentation@geberit.com
www.geberit.com

