

OPERATION MANUAL

BETRIEBSANLEITUNG
MANUEL D'UTILISATION
ISTRUZIONI DI FUNZIONAMENTO

**KNOW
HOW**
INSTALLED

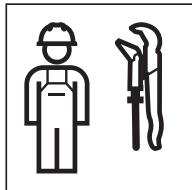

Deutsch	4
English.....	12
Français.....	20
Italiano	28
Nederlands.....	36

Zu diesem Dokument

Dieses Dokument richtet sich an die Betreiber der Geberit 300 Kids Waschtischarmatur.

Bestimmungsgemäße Verwendung

Die Geberit 300 Kids Waschtischarmatur ist für folgende Verwendungen bestimmt:

- Zur Entnahme von Leitungswasser durch Kinder
- Für Kinderbetreuungseinrichtungen
- Zum Einbau in Waschtische oder Waschtischplatten
- Zum Einbau in die Geberit 300 Kids Spiel- und Waschlandschaft
- Zum Anschliessen von Kalt- und Warmwasser

Jede andere Verwendung gilt als nicht bestimmungsgemäss. Geberit übernimmt keine Haftung für die Folgen aus nicht bestimmungsgemässer Verwendung.

Übersicht über die Warnstufen und Symbole in dieser Anleitung

Warnstufen und Symbole

ACHTUNG

Kennzeichnet eine Gefahr, die zu Sachschäden führen kann, wenn sie nicht vermieden wird.



Weist auf eine wichtige Information hin.

Sicherheitshinweise

- Bedienung, Pflege und Instandhaltung dürfen nur so weit durch den Betreiber ausgeführt werden wie in dieser Betriebsanleitung beschrieben.
- Geberit 300 Kids Waschtischarmatur nicht selbst reparieren.
- Keine Veränderungen oder Zusatzinstallationen am Produkt vornehmen.
- Reparaturen dürfen nur mit Originalersatz- und -zubehörteilen durch eine Fachkraft ausgeführt werden.

Produktbeschreibung

Aufbau



Abbildung 1: Geberit 300 Kids Waschtischarmatur

- 1 Armaturenkörper
- 2 Strahlregler
- 3 Infrarotsensor
- 4 Schlüssel für Strahlregler
- 5 Batteriebox

Tabelle 1: Technische Daten der Geberit 300 Kids Waschtischarmatur

	Batteriebetrieb
Betriebsspannung	6 V DC
Batterietyp	CR-P2 (6 V)
Betriebsdruck (bar)	1–8,5 bar
Betriebsdruck (kPa)	100–850 kPa
Maximale Wassertemperatur	65 °C
Maximale Wassertemperatur kurzzeitig	80 °C
Durchfluss bei 3 bar	5,7 l/min

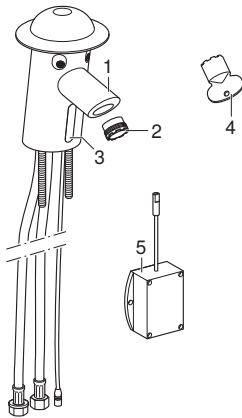
Funktion Hygienespülung

Die Hygienespülung löst automatisch aus, wenn die Geberit 300 Kids Waschtischarmatur mehr als 24 Stunden nicht benützt wird. Damit wird verhindert, dass sich Bakterien in den Leitungen stark vermehren können.

Bedienung

Spülung auslösen

Der eingebaute Infrarotsensor erkennt, wenn sich eine Hand nähert.

- 1 Hand unter die Geberit 300 Kids Waschtischarmatur halten.

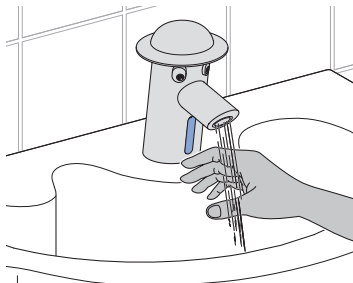

✓ Das Wasser fließt.

- 2 Nach dem Händewaschen Hand zurückziehen.

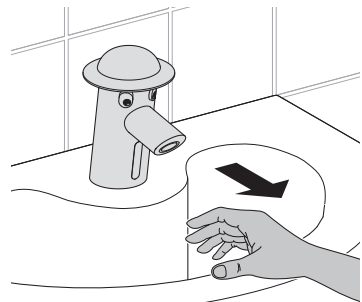

✓ Das Wasser stoppt.

Störungen beheben

Störung	Ursache	Behebung
Wasserstrahl ist zu schwach.	Strahlregler verschmutzt	▶ Strahlregler reinigen. → Siehe „Strahlregler reinigen“, Seite 8
	Korbfilter verstopft	▶ Korbfilter reinigen. → Siehe „Korbfilter reinigen“, Seite 9
	Leitungsdruck zu schwach	▶ Fachkraft kontaktieren.
Spülung löst nicht aus.	Leitungsdruck zu schwach	▶ Fachkraft kontaktieren.
	Batterie verbraucht	▶ Batterie ersetzen. → Siehe „Batterie ersetzen“, Seite 10
	Technischer Defekt	▶ Fachkraft kontaktieren.
Wasser läuft ständig.	Technischer Defekt	▶ Wasserzufuhr schliessen und Fachkraft kontaktieren.
Wasser fließt ungewollt, zu früh oder zu spät.	Infrarotfenster verschmutzt oder nass	▶ Infrarotfenster reinigen oder trocknen.
	Infrarotfenster zerkratzt	▶ Fachkraft kontaktieren.
	Erfassungsdistanz des Infrarotsensors falsch eingestellt	▶ Erfassungsdistanz einstellen. → Siehe „Erfassungsdistanz des Infrarotsensors einstellen“, Seite 9
Wasser rinnt aus Armaturenkörper.	Technischer Defekt	▶ Wasserzufuhr schliessen und Fachkraft kontaktieren.
LED blinkt während Spülauslösung.	Batterie fast verbraucht	▶ Batterie ersetzen. → Siehe „Batterie ersetzen“, Seite 10
LED leuchtet, Spülung löst nicht aus.	Batterie verbraucht	▶ Batterie ersetzen. → Siehe „Batterie ersetzen“, Seite 10

Reinigungsmodus aktivieren

Im Reinigungsmodus wird die Spülauslösung für 60 Sekunden unterdrückt. In dieser Zeit können die Geberit 300 Kids Waschtischarmatur und der Waschtisch gereinigt werden.

- ▶ Infrarotsensor für 10 Sekunden vollständig abdecken.

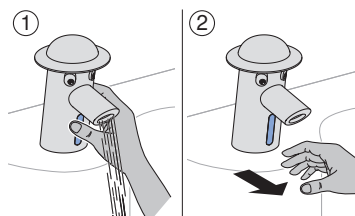

- ✓ Die LED blinkt.
- ✓ Der Reinigungsmodus ist für 60 Sekunden aktiv.

Reinigungsintervalle

Die folgenden Tätigkeiten sind bei Bedarf oder spätestens in den angegebenen Intervallen durchzuführen.

Tätigkeit	Intervall
Armaturenkörper reinigen	Wöchentlich
Strahlregler reinigen	Monatlich
Korbfilter reinigen	Jährlich

Armaturenkörper reinigen

ACHTUNG

Oberflächenschäden durch aggressive und scheuernde Reinigungsmittel

- ▶ Keine chlor- oder säurehaltigen, schleifenden oder ätzenden Reinigungsmittel verwenden.

Voraussetzung

- Der Reinigungsmodus ist aktiviert.

- 1 Armaturenkörper mit einem weichen Tuch und einem flüssigen, milden Reinigungsmittel reinigen.
- 2 Armaturenkörper mit einem weichen Tuch trocknen.

Strahlregler reinigen

Voraussetzung

- Der Reinigungsmodus ist aktiviert.

- 1 Strahlregler mithilfe des Schlüssels demontieren.

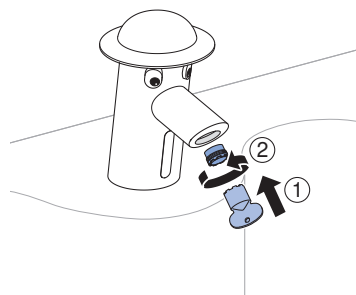

- 2 Strahlregler reinigen und bei Bedarf entkalken.

- 3** Strahlregler mithilfe des Schlüssels montieren.

Korbfilter reinigen

- 1** Eckventile schliessen.

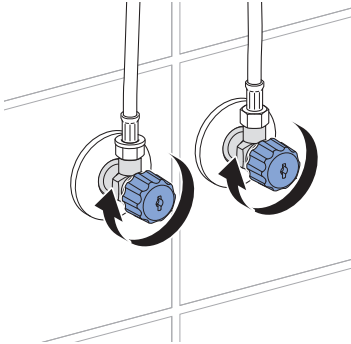

- 2** Panzerschläuche demontieren.

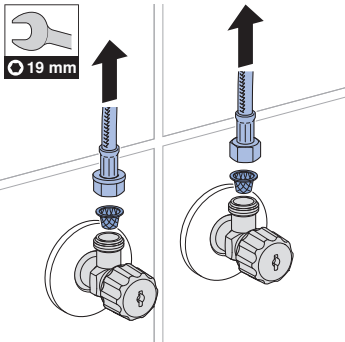

- 3** Korbfilter reinigen.

- 4** Panzerschläuche montieren.

- 5** Eckventile öffnen.

Erfassungsdistanz des Infrarotsensors einstellen

Falls Spülungen zu früh, zu spät oder ungewollt ausgelöst werden, kann die Erfassungsdistanz des Infrarotsensors optimiert werden.

- 1** Verbindung zum Infrarotsensor lösen.

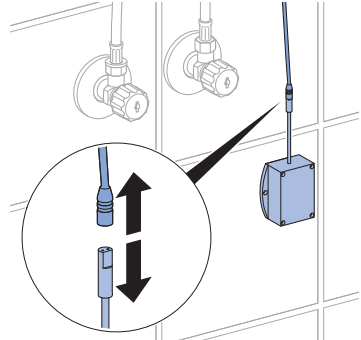

- 2** 5 Sekunden warten.

- 3** Verbindung zum Infrarotsensor wiederherstellen.
- ✓ Die LED blinkt 3 Mal und leuchtet anschliessend für 3 Sekunden.
 - ✓ Die Armatur befindet sich im Einstellmodus.

- 4** Infrarotsensor vollständig abdecken.

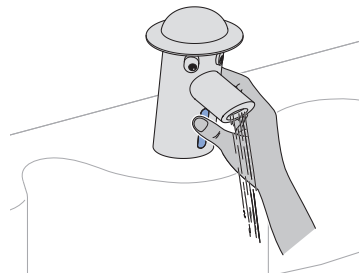

- ✓ Während des Abdeckens des Infrarotsensors fliesst das Wasser.

- ✓ Das Wasser stoppt nach 10 Sekunden.

5 Infrarotsensor weiter abgedeckt halten.

- ✓ Nach ca. 20 Sekunden wird eine kurze Spülung ausgelöst.

6 Hand sofort wegziehen.

- ✓ LED blinkt 1 Mal: Kleiner Erfassungsbereich ist eingestellt.
- ✓ LED blinkt 2 Mal: Grosser Erfassungsbereich ist eingestellt.

7 Spülung auslösen, um den Erfassungsbereich zu prüfen.

- ✓ LED blinkt 1 Mal: Kleiner Erfassungsbereich ist eingestellt.
- ✓ LED blinkt nicht: Grosser Erfassungsbereich ist eingestellt.

i Falls der falsche Erfassungsbereich eingestellt ist, innerhalb von 3 Minuten Einstellung ab Schritt 4 wiederholen. Die Armatur schaltet auf den anderen Erfassungsbereich um.

Falls die 3 Minuten abgelaufen sind, Einstellung ab Schritt 1 wiederholen.

Batterie ersetzen

Ein Blinken der LED während der Spülauslösung zeigt an, dass die Batterie bald verbraucht ist.

Voraussetzung

- Eine Ersatzbatterie (Lithium 6 V CR-P2) liegt bereit.
- Im Waschtisch befinden sich keine Gegenstände.

1 Verbindung zum Infrarotsensor lösen. → Siehe Abbildungssequenz **Batterie ersetzen**, Seite 44.

2 Batteriebox von der Wand nehmen.

3 Batteriebox öffnen und verbrauchte Batterien entnehmen.

4 Neue Batterien einsetzen und Batteriebox schliessen.

5 Batteriebox an die Wand montieren.

6 Verbindung zum Infrarotsensor herstellen.

- ✓ LED blinkt 3 Mal und leuchtet anschliessend für 15 Sekunden.
- ✓ Geberit 300 Kids Waschtischarmatur ist betriebsbereit.

7 Zur Funktionsprüfung Hand unter Geberit 300 Kids Waschtischarmatur halten.

Einstellungen durch Fachkraft

Falls eine Störungsdiagnose durchgeführt werden muss, ist eine Fachkraft zu kontaktieren.

Entsorgung

Inhaltsstoffe

Dieses Produkt ist konform mit den Anforderungen der Richtlinie 2011/65/EU (RoHS) (Beschränkung der Verwendung bestimmter gefährlicher Stoffe in Elektro- und Elektronikgeräten).

Entsorgung von Elektro- und Elektronik-Altgeräten



Das Symbol der durchgestrichenen Abfalltonne auf Rädern bedeutet, dass Elektro- und Elektronik-Altgeräte nicht im Restmüll entsorgt werden dürfen, sondern einer getrennten Entsorgung zuzuführen sind. Endnutzer sind gesetzlich verpflichtet, Altgeräte zur fachgerechten Entsorgung an öffentliche Entsorgungsträger, an Verreiber oder an Geberit zurückzugeben. Zahlreiche Verreiber von Elektro- und Elektronikgeräten sind zur unentgeltlichen Rücknahme von Elektro- und Elektronik-Altgeräten verpflichtet. Für eine Rückgabe an Geberit ist mit der zuständigen Vertriebs- oder Servicegesellschaft Kontakt aufzunehmen.

Altbatterien und Altakkumulatoren, die nicht vom Altgerät umschlossen sind, sowie Lampen, die zerstörungsfrei aus dem Altgerät entnommen werden können, sind vor der Abgabe an eine Entsorgungsstelle vom Altgerät zu trennen.

Falls personenbezogene Daten im Altgerät gespeichert sind, sind Endnutzer selbst dafür verantwortlich, diese vor der Abgabe an eine Entsorgungsstelle zu löschen.

About this document

This document is intended for operators of the Geberit 300 Kids washbasin tap.

Intended use

The Geberit 300 Kids washbasin tap is intended for the following applications:

- for allowing children to extract tap water
- for use in childcare facilities
- for installation in washbasins or washtops
- for installing in the Geberit 300 Kids play and washspace
- for connecting cold and hot water

Use for any other purpose is deemed improper. Geberit accepts no liability for the consequences of improper use.

Overview of the alert levels and symbols in these instructions

Alert levels and symbols
ATTENTION Indicates a hazard which, if not avoided, can lead to material damage.
 Refers to important information.



Safety notes

- Operation, care and maintenance may only be performed by the operator as described in this operation manual.
- Do not attempt to repair Geberit 300 Kids washbasin taps yourself.
- Do not modify the product or add any additional modules.
- Repairs may only be carried out by a skilled person using original spare parts and accessories.

Product description

Structure

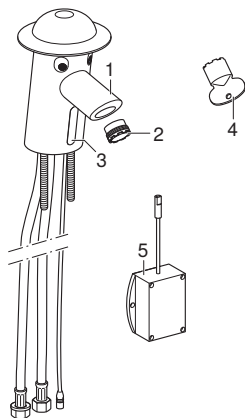

Figure 1: Geberit 300 Kids washbasin tap

- 1 Tap housing
- 2 Tap aerator
- 3 IR sensor
- 4 Tap aerator key
- 5 Battery box

Technical data

Table 1: Technical data of the Geberit 300 Kids washbasin tap

	Battery operation
Operating voltage	6 V DC
Battery type	CR-P2 (6 V)
Operating pressure (bar)	1–8.5 bar
Operating pressure (kPa)	100–850 kPa
Maximum water temperature	65 °C
Maximum water temperature, short-term	80 °C
Flow rate at 3 bar	5.7 l/min

EN Sanitary flush function

The sanitary flush actuates automatically when the Geberit 300 Kids washbasin tap has not been used for over 24 hours. This prevents bacteria from proliferating in the pipelines.

Operation

Releasing the flush

The integrated IR sensor detects when your hand is approaching.

- 1** Hold your hand under the Geberit 300 Kids washbasin tap.

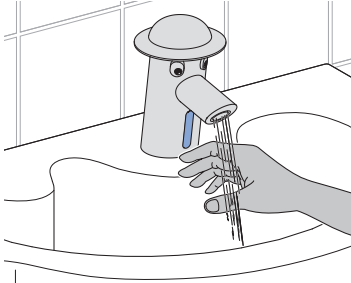

✓ Water will start flowing.

- 2** Once you have washed your hands, move your hands away.

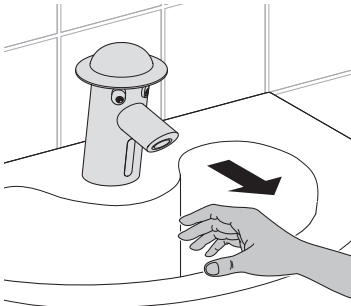

✓ The water will stop.

Rectifying malfunctions

Malfunction	Cause	Rectification
Water jet too weak.	Tap aerator dirty	▶ Clean the tap aerator. → See "Cleaning the tap aerator", page 16
	Basket filter clogged	▶ Clean the basket filter. → See "Cleaning the basket filter", page 17
	Pipe pressure too low	▶ Contact a skilled person.
Flush does not actuate.	Pipe pressure too low	▶ Contact a skilled person.
	Battery dead	▶ Replace the battery. → See "Replace battery", page 18
	Technical fault	▶ Contact a skilled person.
Water runs continuously.	Technical fault	▶ Shut off water supply and contact a skilled person.
Unwanted flow of water, either too soon or delayed.	IR window is dirty or wet	▶ Clean or dry the IR window.
	IR window scratched	▶ Contact a skilled person.
	Detection distance of the IR sensor not set correctly	▶ Set detection range. → See "Setting the detection distance of the IR sensor", page 17
Water drips from the tap housing.	Technical fault	▶ Shut off water supply and contact a skilled person.
Red LED flashes during flush actuation.	Battery almost dead	▶ Replace the battery. → See "Replace battery", page 18
LED lights up, flush does not actuate.	Battery dead	▶ Replace the battery. → See "Replace battery", page 18

Activating cleaning mode

In cleaning mode, the flush actuation is suppressed for 60 seconds. The Geberit 300 Kids washbasin tap and washbasin can be cleaned during this time.

- ▶ Cover IR sensor completely for 10 seconds.

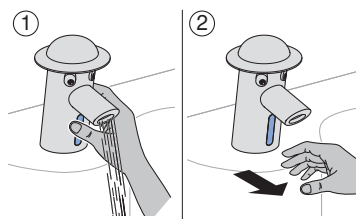

- ✓ The LED flashes.
- ✓ Cleaning mode is active for 60 seconds.

Cleaning intervals

The following tasks must be carried out when necessary or at the specified intervals at the latest.

Task	Interval
Cleaning the tap housing	Weekly
Cleaning the tap aerator	Monthly
Cleaning the basket filter	Yearly

Cleaning the tap housing

ATTENTION

Surface damage caused by aggressive and scouring cleaning agents

- ▶ Never use aggressive cleaning agents that contain chlorine or are acidic, abrasive or corrosive.

Prerequisite

- Cleaning mode is activated.

- 1 Clean the tap housing with a soft cloth and a mild liquid cleaning agent.
- 2 Dry the tap housing with a soft cloth.

Cleaning the tap aerator

Prerequisite

- Cleaning mode is activated.

- 1 Demount the tap aerator using the wrench.

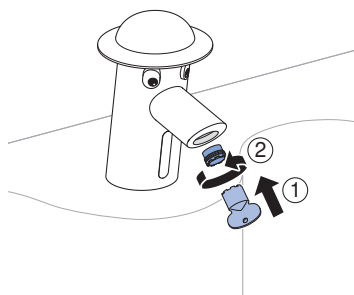

- 2 Clean the tap aerator and, if necessary, descale.
- 3 Mount the tap aerator using the wrench.

Cleaning the basket filter

- 1 Close the angle stop valves.

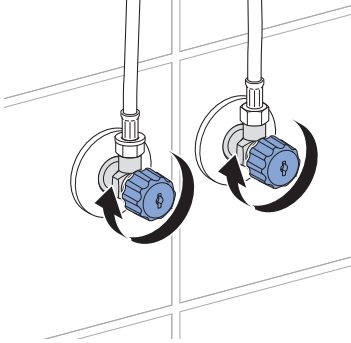

- 2 Demount the reinforced braided hoses.

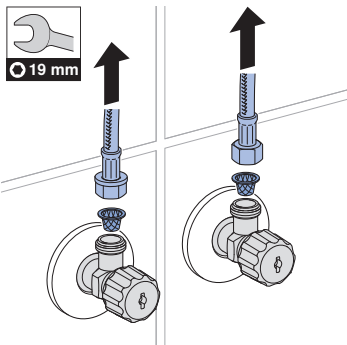

- 3 Clean the basket filter.
- 4 Mount the reinforced braided hoses.
- 5 Open the angle stop valves.

Setting the detection distance of the IR sensor

If flushes are actuated too soon, too late or unintentionally, you can optimise the detection distance of the IR sensor.

- 1 Disconnect the IR sensor.

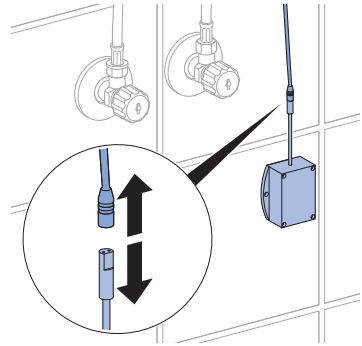

- 2 Wait 5 seconds.
- 3 Reconnect the IR sensor.
 - ✓ The LED flashes 3 times and then lights up for 3 seconds.
 - ✓ The tap is in setting mode.
- 4 Cover the IR sensor completely.

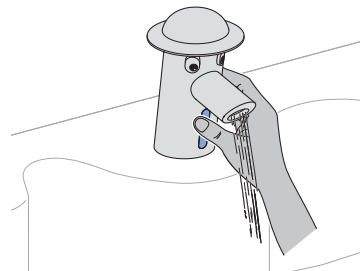

- ✓ The water flows while the IR sensor is covered.
 - ✓ The water stops after 10 seconds.
- 5 Keep the IR sensor covered.

- ✓ A short flush is actuated after around 20 seconds.

-
- 6** Move your hand away immediately.
- ✓ LED flashes once: small detection range set.
 - ✓ LED flashes twice: large detection range set.

-
- 7** Actuate the flush to check the detection range.
- ✓ LED flashes once: small detection range set.
 - ✓ LED does not flash: large detection range set.

-
- i** If the incorrect detection range is set, repeat the setting from step 4 within 3 minutes. The tap will switch to the other detection range.

If it has been longer than 3 minutes, repeat the setting from step 1.

Replacing the battery

When the battery is almost dead, the LED will flash during flush actuation.

Prerequisite

- A replacement battery (Lithium 6 V CR-P2) is available.
- The washbasin is empty.

-
- 1** Disconnect the IR sensor. → See illustration sequence **Replacing the battery**, page 44.

-
- 2** Remove the battery box from the wall.

-
- 3** Open the battery box and remove the dead batteries.

-
- 4** Insert new batteries and close the battery box.

-
- 5** Mount the battery box on the wall.

-
- 6** Connect the IR sensor.
- ✓ The LED flashes 3 times and then lights up for 15 seconds.
 - ✓ Geberit 300 Kids washbasin tap is ready for operation.

-
- 7** Hold your hand under the Geberit 300 Kids washbasin tap to test the function.

Settings by skilled persons

Contact a skilled person if a malfunction diagnosis is required.

Disposal

Constituents

This product meets the requirements of Directive 2011/65/EU (RoHS) (restriction of the use of certain hazardous substances in electrical and electronic equipment).

Disposal of waste electrical and electronic equipment



The symbol of the crossed-out wheeled bin means that waste electrical and electronic equipment (WEEE) must be disposed of separately and not with other non-recyclable waste. End users are legally obliged to return old equipment to public waste disposal authorities, distributors, or Geberit for proper disposal. Many distributors of electrical and electronic equipment are obliged to take back WEEE free of charge. Contact the responsible sales or service company to return the WEEE to Geberit.

Used batteries and accumulators that are not enclosed within the old equipment, as well as lamps that can be removed from the old equipment in a non-destructive manner, must be separated from the old equipment before being handed over to a disposal point.

If personal data is stored on the old equipment, end users themselves are responsible for deleting it before handing it over to a disposal point.

Au sujet de ce document

Le présent document s'adresse aux exploitants de la robinetterie de lavabo Geberit 300 Kids.

Utilisation conforme

La robinetterie de lavabo Geberit 300 Kids est destinée aux utilisations suivantes :

- pour le soutirage d'eau du robinet par des enfants
- pour les infrastructures d'accueil des enfants
- pour le montage dans des lavabos ou des plans de lavabo
- pour le montage dans l'espace sanitaire ludique Geberit 300 Kids
- pour raccorder l'eau froide et l'eau chaude

Toute autre utilisation est considérée comme non conforme. Geberit ne saurait être tenu responsable des conséquences d'une utilisation non conforme.

Liste des avertissements et symboles dans le présent mode d'emploi

Avertissements et symboles

ATTENTION

Désigne un danger susceptible d'entraîner des dommages matériels s'il n'est pas évité.



Signale une information importante.

Consignes de sécurité

- L'utilisation, l'entretien et la maintenance doivent être réalisés par l'exploitant dans les limites établies par le présent manuel d'utilisation.
- Ne pas réparer soi-même les robinetteries de lavabo Geberit 300 Kids.
- N'effectuer aucune modification ou installation complémentaire sur le produit.
- Les réparations ne doivent être exécutées que par une personne qualifiée et uniquement avec des pièces de rechange et des accessoires d'origine.

Descriptif du produit

Structure

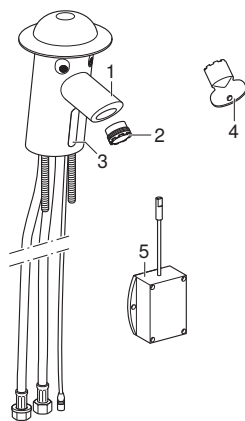

Illustration 1: Robinetterie de lavabo Geberit 300 Kids

- 1 Corps de robinet
- 2 Mousseur
- 3 Capteur infrarouge
- 4 Clé du régulateur du mousseur
- 5 Boîtier pour piles

FR Caractéristiques techniques

Tableau 1: Caractéristiques techniques de la robinetterie de lavabo Geberit 300 Kids

	Alimentation par pile
Tension de fonctionnement	6 V c.c.
Type de pile	CR-P2 (6 V)
Pression de service (bar)	1–8,5 bars
Pression de service (kPa)	100–850 kPa
Température maximale de l'eau	65 °C
Température maximale de l'eau, momentanée	80 °C
Débit à 3 bar	5,7 l/min

Fonction rinçage forcé hygiénique

Le rinçage forcé hygiénique se déclenche automatiquement lorsque la robinetterie de lavabo Geberit 300 Kids n'est pas utilisée pendant plus de 24 heures. Cette fonction empêche la multiplication de bactéries dans les conduites.

Utilisation

Déclencher un rinçage

Le capteur infrarouge intégré détecte l'approche des mains.

- 1 Tenir les mains sous la robinetterie de lavabo Geberit 300 Kids.

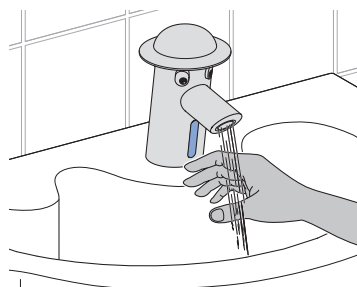

✓ L'eau coule.

- 2 Retirer les mains après les avoir lavées.

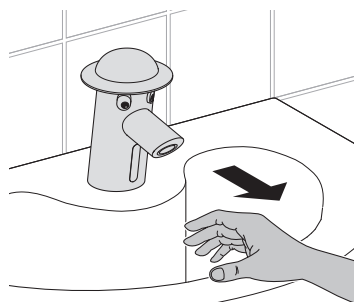

✓ L'eau s'arrête de couler.

Dépannage

Dérangement	Cause	Dépannage
Jet d'eau trop faible.	Mousseur entartré	► Nettoyer le mousseur. → Voir « Nettoyer le mousseur », page 24
	Le filtre panier est bouché	► Nettoyer le filtre panier. → Voir « Nettoyer le filtre panier », page 25
	Pression d'alimentation trop faible	► Contacter une personne qualifiée.
Le rinçage ne se déclenche pas.	Pression d'alimentation trop faible	► Contacter une personne qualifiée.
	Pile épuisée	► Remplacer la pile. → Voir « Remplacer la pile », page 26
	Défaut technique	► Contacter une personne qualifiée.
L'eau coule en permanence.	Défaut technique	► Fermer l'arrivée d'eau et contacter une personne qualifiée.
L'eau se met à couler inopinément, trop tôt ou trop tard.	Optique infrarouge salie ou mouillée	► Nettoyer ou sécher l'optique infrarouge.
	Optique infrarouge rayée	► Contacter une personne qualifiée.
	La distance de détection du capteur infrarouge est mal réglée	► Régler la distance de détection. → Voir « Régler la distance de détection du capteur infrarouge », page 25
De l'eau goutte du corps de robinet.	Défaut technique	► Fermer l'arrivée d'eau et contacter une personne qualifiée.
La LED clignote pendant le déclenchement du rinçage.	Pile presque usée	► Remplacer la pile. → Voir « Remplacer la pile », page 26
La LED s'allume, le rinçage ne se déclenche pas.	Pile épuisée	► Remplacer la pile. → Voir « Remplacer la pile », page 26

Activer le mode nettoyage

En mode nettoyage, le déclenchement du rinçage est désactivé durant 60 secondes. La robinetterie de lavabo Geberit 300 Kids et le lavabo peuvent être nettoyés durant ce laps de temps.

- Couvrir entièrement le capteur infrarouge pendant 10 secondes.

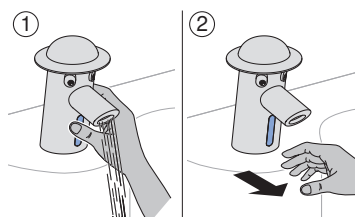

- ✓ La LED clignote.
- ✓ Le mode nettoyage est actif pendant 60 secondes.

Intervalles de nettoyage

Les activités qui suivent doivent être exécutées chaque fois que nécessaire et au plus tard aux intervalles indiqués.

Activité	Intervalle
Nettoyer le corps de robinet	Une fois par semaine
Nettoyer le mousseur	Une fois par mois
Nettoyer le filtre panier	Une fois par an

Nettoyer le corps de robinet

ATTENTION

Les produits de nettoyage agressifs et abrasifs risquent d'endommager la surface

- Ne pas utiliser de produit de nettoyage à base de chlore ou d'acide ou qui soit abrasif ou corrosif.

Condition requise

- Le mode nettoyage est activé.

- 1 Nettoyer le corps de robinet avec un chiffon doux et un produit de nettoyage liquide et doux.
- 2 Sécher le corps de robinet avec un chiffon doux.

Nettoyer le mousseur

Condition requise

- Le mode nettoyage est activé.

- 1 Démontez le mousseur à l'aide de la clé.

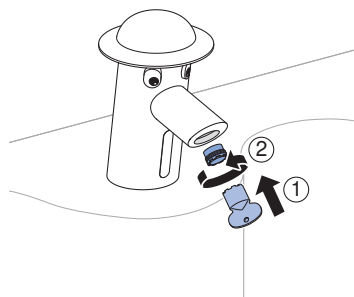

- 2 Nettoyer le mousseur, le détartrer si besoin.

- 3** Monter le mousseur à l'aide de la clé.

Nettoyer le filtre panier

- 1** Fermer les robinets d'équerre.

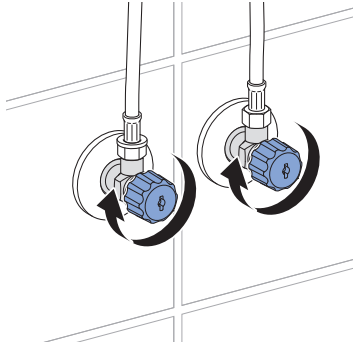

- 2** Démontez les flexibles à tresse métallique.

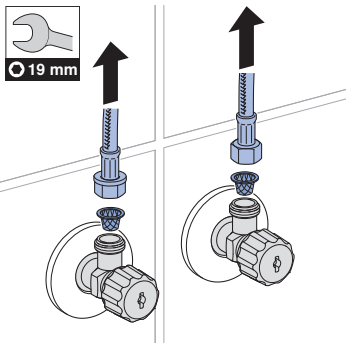

- 3** Nettoyer le filtre panier.

- 4** Monter les flexibles à tresse métallique.

- 5** Ouvrir les robinets d'équerre.

Régler la distance de détection du capteur infrarouge

S'il arrive que les rinçages soient déclenchés trop tôt, trop tard ou involontairement, il est possible d'optimiser la distance de détection du capteur infrarouge.

- 1** Détacher la connexion au capteur infrarouge.

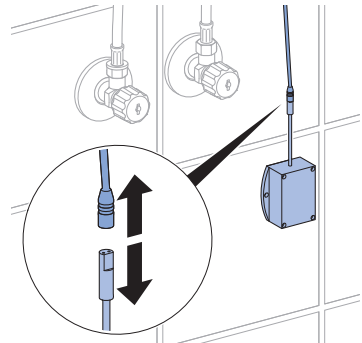

- 2** Attendre 5 secondes.

- 3** Rétablir la connexion au capteur infrarouge.

- ✓ La LED clignote 3 fois et s'allume ensuite pendant 3 secondes.
- ✓ La robinetterie est en mode de réglage.

- 4** Recouvrir complètement le capteur infrarouge.

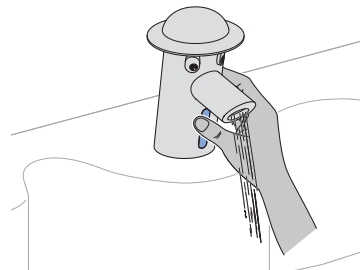

- ✓ L'eau s'écoule tant que le capteur infrarouge est recouvert.
- ✓ L'eau arrête de s'écouler au bout de 10 secondes.

5 Recouvrir de nouveau le capteur infrarouge.

- ✓ Un rinçage bref se déclenche après env. 20 secondes.

6 Retirer la main immédiatement.

- ✓ La LED clignote 1 fois: une petite zone de détection est réglée.
- ✓ La LED clignote 2 fois: une grande zone de détection est réglée.

7 Déclencher un rinçage pour contrôler la zone de détection.

- ✓ La LED clignote 1 fois: une petite zone de détection est réglée.
- ✓ La LED ne clignote pas: une grande zone de détection est réglée.

i Si la zone de détection réglée est incorrecte, recommencer le réglage dans les 3 minutes à partir de l'étape 4. La robinetterie commute sur l'autre zone de détection.

Si les 3 minutes se sont écoulées, reprendre le réglage à partir de l'étape 1.

Remplacer la pile

Un clignotement de la LED pendant le déclenchement du rinçage signifie que la pile est pratiquement épuisée.

Condition requise

- Une pile de rechange (lithium 6 V CR-P2) est déjà disponible.
- Aucun objet ne se trouve dans le lavabo.

1 Détacher la connexion au capteur infrarouge. → Voir la séquence illustrée **Remplacer la pile**, page 44.

2 Retirer le boîtier pour piles de la paroi.

3 Ouvrir le boîtier pour piles et retirer les piles usagées.

4 Insérer des piles neuves et fermer le boîtier pour piles.

5 Replacer le boîtier pour piles sur la paroi.

6 Etablir la connexion au capteur infrarouge.

- ✓ La LED clignote 3 fois et s'allume ensuite pendant 15 secondes.
- ✓ La robinetterie de lavabo Geberit 300 Kids est prête à être utilisée.

7 Tenir les mains sous la robinetterie de lavabo Geberit 300 Kids pour tester le fonctionnement.

Réglages par une personne qualifiée

Si un diagnostic d'erreur s'avère nécessaire, il convient de faire appel à une personne qualifiée.

Élimination

Substances

Ce produit est conforme aux exigences de la directive 2011/65/UE (RoHS) (limitation de l'utilisation de certaines substances dangereuses dans les équipements électriques et électroniques).

Élimination des déchets d'équipements électriques et électroniques



Le symbole de la poubelle barrée signifie que les anciens appareils électriques et électroniques ne doivent pas être jetés avec les déchets non triés, mais être éliminés séparément des déchets ménagers. Les utilisateurs finaux sont tenus par la loi de retourner les appareils usagés aux organismes publics chargés de l'élimination des déchets, aux distributeurs ou à Geberit pour qu'ils soient éliminés de manière appropriée. De nombreux distributeurs sont tenus de reprendre gratuitement les appareils électriques et électroniques usagés. Pour un retour à Geberit, il convient de prendre contact avec la société de distribution ou de service compétente.

Les piles et accumulateurs usagés ainsi que les lampes accessibles doivent être retirés de l'appareil avant son dépôt en déchetterie ou centre d'élimination des déchets.

Si des données personnelles sont stockées dans l'appareil usagé, il incombe aux utilisateurs finaux de les effacer avant de l'éliminer.

Informazioni relative a questo documento

Il presente documento è destinato agli operatori delle seguenti rubinetterie per lavabo Geberit 300 Kids.

Utilizzo conforme

La rubinetteria per lavabo Geberit 300 Kids è concepita per gli usi descritti di seguito:

- per il prelievo dell'acqua della rete idrica da parte dei bambini
- per strutture di puericultura
- per il montaggio in lavabi o mensole
- per il montaggio nello spazio giochi e di lavaggio Geberit 300 Kids
- per il collegamento di acqua fredda e calda

Qualsiasi impiego diverso è considerato non conforme alla destinazione d'uso. Geberit declina ogni responsabilità per le conseguenze derivanti da un utilizzo non conforme.

Panoramica dei livelli di pericolo e dei simboli nelle presenti istruzioni

Livelli di pericolo e simboli

ATTENZIONE

Indica un pericolo che, se non evitato, può causare danni materiali.



Indica un'informazione importante.

Avvertenze di sicurezza

- L'operatore può eseguire il comando, la pulizia e la manutenzione solo ed esclusivamente come descritto nelle presenti istruzioni di funzionamento.
- Non riparare di propria iniziativa le rubinetterie per lavabo Geberit 300 Kids.
- Non eseguire alcuna modifica o installazione aggiuntiva sul prodotto.
- Le riparazioni devono essere effettuate solo con ricambi e accessori originali da parte di una persona addestrata.

Descrizione del prodotto

Struttura



Figura 1: Rubinetteria per lavabo Geberit 300 Kids

- 1 Corpo rubinetteria
- 2 Rompigitto
- 3 Sensore ad infrarossi
- 4 Chiave per rompigitto
- 5 Portabatteria

Tabella 1: Dati tecnici della rubinetteria per lavabo Geberit 300 Kids

	Funzionamento a batteria
Tensione d'esercizio	6 V CC
Tipo di batteria	CR-P2 (6 V)
Pressione d'esercizio (bar)	1–8,5 bar
Pressione d'esercizio (kPa)	100–850 kPa
Temperatura massima dell'acqua	65 °C
Temperatura massima dell'acqua transitoria	80 °C
Portata a 3 bar	5,7 l/min

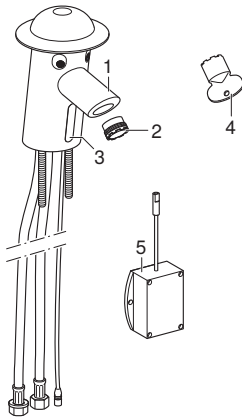
Funzione risciacquo igienico

L'aggregato antiristagno si attiva automaticamente quando la rubinetteria per lavabo Geberit 300 Kids non viene utilizzata per più di 24 ore. In tal modo si evita la moltiplicazione intensa di batteri nella tubazione.

Comando

Attivazione del risciacquo

Il sensore ad infrarossi integrato è in grado di riconoscere quando si avvicinano le mani.

- 1 Tenere la mano sotto la rubinetteria per lavabo Geberit 300 Kids.

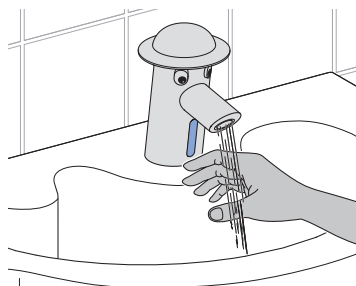

✓ L'acqua comincia a scorrere.

- 2 Ritirare la mano dopo il lavaggio.

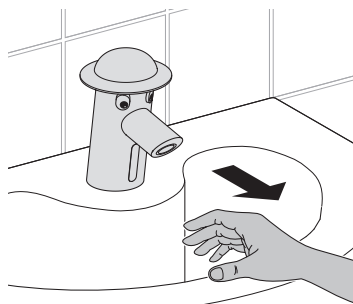

✓ L'acqua si ferma.

Eliminazione dei malfunzionamenti

Malfunzionamento	Causa	Rimedio
Il getto d'acqua è troppo debole.	Rompigetto sporco	► Pulire il rompigetto. → Vedere "Pulizia del rompigetto", pagina 32
	Filtro a cestello intasato	► Pulire il filtro a cestello. → Vedere "Pulizia del filtro a cestello", pagina 33
	Pressione dell'impianto insufficiente	► Contattare una persona addestrata.
Il risciacquo non si attiva.	Pressione dell'impianto insufficiente	► Contattare una persona addestrata.
	Batteria esaurita	► Sostituire la batteria. → Vedere "Sostituzione della batteria", pagina 34
	Difetto tecnico	► Contattare una persona addestrata.
L'acqua continua a scorrere.	Difetto tecnico	► Chiudere l'alimentazione dell'acqua e contattare una persona addestrata.
L'acqua scorre accidentalmente, con troppo anticipo o troppo ritardo.	Finestra ad infrarossi sporca o umida	► Pulire o asciugare la finestra ad infrarossi.
	Finestra ad infrarossi graffiata	► Contattare una persona addestrata.
	Distanza di rilevamento del sensore ad infrarossi regolata in modo errato	► Impostazione della distanza di rilevamento. → Vedere "Impostazione della distanza di rilevamento del sensore ad infrarossi", pagina 33
L'acqua scorre fuori dal corpo rubinetteria.	Difetto tecnico	► Chiudere l'alimentazione dell'acqua e contattare una persona addestrata.
Il LED rosso lampeggia durante l'azionamento del risciacquo.	Batteria quasi esaurita	► Sostituire la batteria. → Vedere "Sostituzione della batteria", pagina 34
Il LED si accende, il risciacquo non si attiva.	Batteria esaurita	► Sostituire la batteria. → Vedere "Sostituzione della batteria", pagina 34

Attivazione della modalità di pulizia

Nella modalità di pulizia l'azionamento del risciacquo viene escluso per 60 secondi. Durante questo tempo è possibile pulire la rubinetteria per lavabo Geberit 300 Kids e il lavabo.

- Coprire completamente il sensore ad infrarossi per 10 secondi.

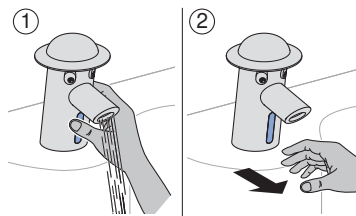

- ✓ Il LED lampeggia.
- ✓ La modalità di pulizia è attiva per 60 secondi.

Intervalli di pulizia

Le seguenti attività devono essere eseguite secondo necessità o, al più tardi, agli intervalli indicati.

Attività	Intervallo
Pulire il corpo del rubinetto	Settimanale
Pulire il rompigitto	Mensile
Pulire il filtro a cestello	Ogni anno

Pulizia del corpo rubinetteria

ATTENZIONE

Danni superficiali causati da prodotti per la pulizia aggressivi e abrasivi

- Non impiegare prodotti per la pulizia abrasivi o corrosivi, a base di cloro o acidi.

Prerequisito

- La modalità di pulizia è attivata.

- 1** Pulire il corpo rubinetteria con un panno morbido e un prodotto per la pulizia liquido delicato.
- 2** Asciugare il corpo rubinetteria con un panno morbido.

Pulizia del rompigitto

Prerequisito

- La modalità di pulizia è attivata.

- 1** Smontare il rompigitto con l'ausilio della chiave.

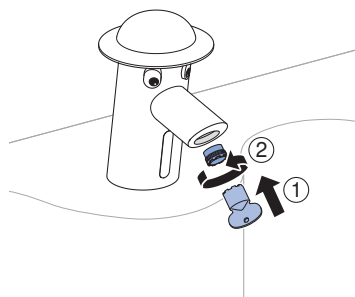

- 2** Pulire il rompigitto e, se necessario, rimuovere il calcare.

- 3** Montare il rompigitto con l'ausilio della chiave.

Pulizia del filtro a cestello

- 1** Chiudere il rubinetto d'arresto.

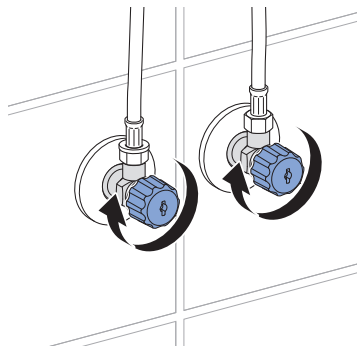

- 2** Smontare il tubo flessibile corazzato.

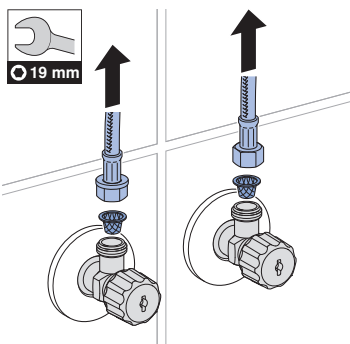

- 3** Pulire il filtro a cestello.

- 4** Montare il tubo flessibile corazzato.

- 5** Aprire i rubinetti d'arresto.

Impostazione della distanza di rilevamento del sensore ad infrarossi

Se i risciacqui vengono azionati troppo presto, troppo tardi o in maniera accidentale, è possibile ottimizzare la distanza di rilevamento del sensore ad infrarossi.

- 1** Interrompere il collegamento col sensore ad infrarossi.

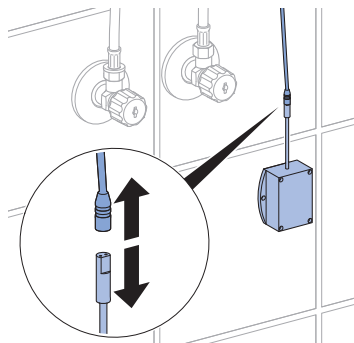

- 2** Attendere 5 secondi.

- 3** Ripristinare il collegamento col sensore ad infrarossi.

- ✓ Il LED lampeggia 3 volte e infine si accende per 3 secondi.
- ✓ La rubinetteria per lavabo è in modalità di impostazione.

- 4** Coprire completamente il sensore ad infrarossi.

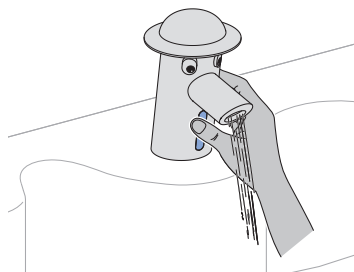

- ✓ Durante la copertura del sensore ad infrarossi l'acqua scorre.
- ✓ L'acqua si ferma dopo 10 secondi.

5 Tenere coperto il sensore ad infrarossi.

- ✓ Dopo circa 20 secondi viene attivato un breve risciacquo.

6 Ritirare subito la mano.

- ✓ Il LED lampeggia 1 volta: è impostato il campo rilevazione piccolo.
- ✓ Il LED lampeggia 2 volte: è impostato il campo rilevazione grande.

7 Attivare il risciacquo per provare il campo rilevazione.

- ✓ Il LED lampeggia 1 volta: è impostato il campo rilevazione piccolo.
- ✓ Il LED non lampeggia: è impostato il campo rilevazione grande.

i Se viene impostato un campo rilevazione sbagliato, ripetere l'impostazione dal punto 4 entro 3 minuti. La rubinetteria per lavabo passa all'altro campo rilevazione.

Se i 3 minuti sono trascorsi, ripetere l'impostazione dal punto 1.

Sostituzione della batteria

Un lampeggiamento del LED durante l'azionamento del risciacquo indica che la batteria è quasi esausta.

Prerequisito

- Usare la batteria sostitutiva (Litio 6 V CR-P2) pronta per l'uso.
- Nessun oggetto all'interno del lavabo.

1 Scollegare la giunzione col sensore ad infrarossi. → Vedere la sequenza di illustrazioni **Sostituzione della batteria**, pagina 44.

2 Togliere il portabatteria dalla parete.

3 Aprire il portabatteria e rimuovere le batterie esauste.

4 Introdurre le batterie nuove e richiudere il portabatteria.

5 Montare il portabatteria alla parete.

6 Ricollegare la giunzione col sensore ad infrarossi.

- ✓ Il LED lampeggia 3 volte e si accende infine per 15 secondi.
- ✓ La rubinetteria per lavabo Geberit 300 Kids è pronta per l'entrata in esercizio.

7 Per la verifica del funzionamento tenere la mano sotto la rubinetteria per lavabo Geberit 300 Kids.

Regolazioni eseguite da persone addestrate

Se è necessario effettuare la diagnostica dei malfunzionamenti, si deve contattare una persona addestrata.

Smaltimento

Materiali e sostanze

Questo prodotto è conforme ai requisiti della direttiva 2011/65/UE RoHS (sulla restrizione dell'uso di determinate sostanze pericolose nelle apparecchiature elettriche ed elettroniche).

Smaltimento degli apparecchi elettrici ed elettronici usati



Il simbolo del bidone dell'immondizia su ruote con una croce sopra indica che i Rifiuti da Apparecchiature Elettriche ed Elettroniche (RAEE) non vanno smaltiti nella raccolta indifferenziata, ma conferiti nella raccolta differenziata. Gli utenti finali sono legalmente obbligati a riconsegnare le vecchie apparecchiature ai centri di raccolta pubblici, al rivenditore o a Geberit perché vengano smaltite. Molti rivenditori di apparecchiature elettriche ed elettroniche sono obbligati a ritirare gratuitamente i RAEE. Per la restituzione a Geberit è necessario contattare la società di vendita o di assistenza responsabile.

Le batterie e gli accumulatori usati che non sono racchiusi nel vecchio apparecchio, nonché le lampade che possono essere rimosse dall'apparecchio vecchio senza essere distrutte, devono essere separati dal vecchio apparecchio prima di essere consegnati a un centro di smaltimento.

Se nell'apparecchio vecchio sono memorizzati dati personali, gli utenti finali sono responsabili della loro eliminazione prima della consegna a un centro di smaltimento.

Over dit document

Dit document is bestemd voor de beheerders van de Geberit 300 Kids wastafelkraan.

Reglementair gebruik

De Geberit 300 Kids wastafelkraan is bestemd voor de volgende toepassingen:

- voor het tappen van leidingwater door kinderen
- voor kinderopvang
- voor inbouw in wastafels of wastafelbladen
- voor inbouw in het Geberit 300 Kids speel- en waslandschap
- voor het aansluiten van koud en warm water

Elk ander gebruik geldt als niet-reglementair. Geberit kan niet aansprakelijk worden gesteld voor de gevolgen van niet-reglementair gebruik.

Overzicht van de waarschuwingsniveaus en symbolen in deze handleiding

Waarschuwingsniveaus en symbolen

ATTENTIE

Wijst op een gevaar dat schade aan eigendom tot gevolg kan hebben, indien dit niet vermeden wordt.



Wijst op belangrijke informatie.

Veiligheidsinstructies

- Bediening, verzorging en onderhoud mogen door de beheerder slechts worden uitgevoerd voor zover in deze handleiding beschreven.
- Geberit 300 Kids wastafelkranen niet zelf repareren.
- Geen veranderingen aan het product aanbrengen of toevoegingen installeren.
- Reparaties mogen alleen met originele reserveonderdelen en toebehoren uitgevoerd worden door een technisch expert.

Productbeschrijving

Opbouw

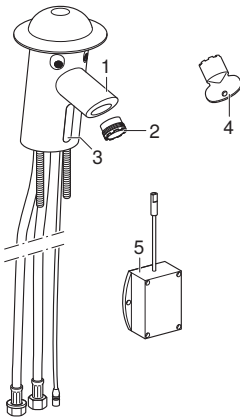

Afbeelding 1: Geberit 300 Kids wastafelkranen

- 1 Kraanlichaam
- 2 Straalregelaar
- 3 Infrarood sensor
- 4 Sleutel voor straalregelaar
- 5 Batterijbox

Tabel 1: Technische gegevens van de Geberit 300 Kids wastafelkraan

	Batterijvoeding
Bedrijfsspanning	6 V DC
Batterijtype	CR-P2 (6 V)
Bedrijfsdruk (bar)	1–8,5 bar
Bedrijfsdruk (kPa)	100–850 kPa
Maximale watertemperatuur	65 °C
Maximale watertemperatuur voor korte tijd	80 °C
Watervolumestroom bij 3bar	5,7 l/min

Functie hygiënespoeling

De hygiënespoeling start automatisch, wanneer de Geberit 300 Kids wastafelkraan meer dan 24 uur niet wordt gebruikt. Dit voorkomt dat bacteriën zich in de leidingen kunnen verspreiden.

Bediening

Spoeling starten

De ingebouwde infrarood sensor detecteert, wanneer een hand nadert.

- 1 Hand onder de Geberit 300 Kids wastafelkraan houden.

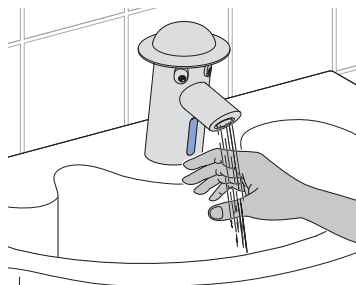

✓ Het water stroomt.

- 2 Na het handen wassen hand terugtrekken.

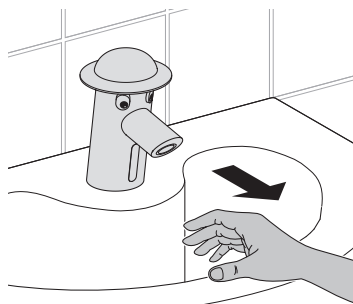

✓ Het water stopt.

Storingen verhelpen

Storing	Oorzaak	Oplossing
Waterstraal is te zwak.	Straalregelaar vuil	► Straalregelaar reinigen. → Zie "Straalregelaar reinigen", pagina 40
	Korffilter verstopt	► Korffilter reinigen. → Zie "Korffilter reinigen", pagina 41
	Leidingdruk te zwak	► Met technisch expert contact opnemen.
Spoeling start niet.	Leidingdruk te zwak	► Met technisch expert contact opnemen.
	Batterij leeg	► Batterij vervangen. → Zie "Batterij vervangen", pagina 42
	Technisch defect	► Met technisch expert contact opnemen.
Water loopt permanent.	Technisch defect	► Watertoevoer sluiten en technisch expert contacteren.
Water stroomt onbedoeld, te vroeg of te laat.	IR-venster vuil of nat	► IR-venster reinigen of drogen.
	IR-venster gekrast	► Met technisch expert contact opnemen.
	Detectieafstand van de infraroodsensor verkeerd ingesteld	► Detectieafstand instellen. → Zie "Detectieafstand van de infraroodsensor instellen", pagina 41
Water lekt uit kraanlichaam.	Technisch defect	► Watertoevoer sluiten en technisch expert contacteren.
LED knippert tijdens de spoelactivering.	Batterij bijna leeg	► Batterij vervangen. → Zie "Batterij vervangen", pagina 42
LED brandt, spoeling start niet.	Batterij leeg	► Batterij vervangen. → Zie "Batterij vervangen", pagina 42

Reinigingsmodus activeren

In de reinigingsmodus wordt de spoelactivering gedurende 60 seconden onderdrukt. Gedurende deze tijd kunnen de Geberit 300 Kids wastafelkraan en de wastafel worden gereinigd.

- ▶ Infrarood sensor 10 seconden lang volledig afdekken.

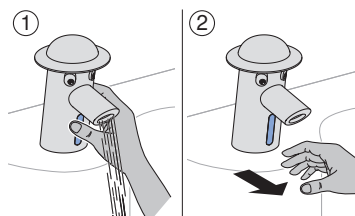

- ✓ De LED knippert.
- ✓ De reinigingsmodus is gedurende 60 seconden actief.

Reinigingsintervallen

De volgende werkzaamheden moeten indien nodig of uiterlijk op de aangegeven intervallen worden uitgevoerd.

Functioneren	Interval
Kraanlichaam reinigen	Wekelijks
Straalregelaar reinigen	Maandelijks
Korffilter reinigen	Jaarlijks

Kraanlichaam reinigen

ATTENTIE

Beschadigingen van het oppervlak veroorzaakt door agressieve en schurende reinigingsmiddelen

- ▶ Geen chloor- of zuurhoudende, schurende of bijtende reinigingsmiddelen gebruiken.

Voorwaarde

- De reinigingsmodus is geactiveerd.

- 1 Kraanlichaam met een zachte doek en een vloeibaar, mild reinigingsmiddel reinigen.
- 2 Kraanlichaam met zachte doek droog maken.

Straalregelaar reinigen

Voorwaarde

- De reinigingsmodus is geactiveerd.

- 1 Straalregelaar met behulp van de sleutel demonteren.

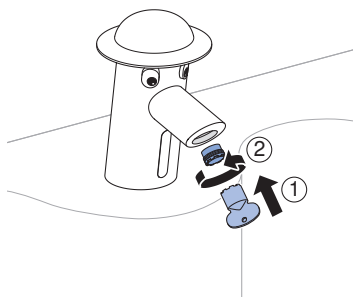

- 2 Straalregelaar reinigen en indien nodig ontkalken.

- 3** Straalregelaar met behulp van de sleutel monteren.

Korffilter reinigen

- 1** Hoekstopkranen sluiten.

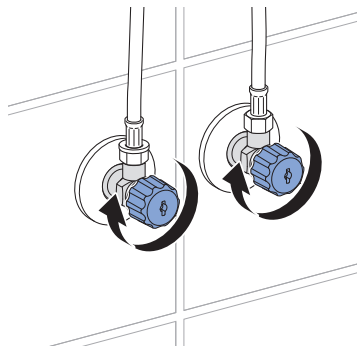

- 2** Panterslangen demonteren.

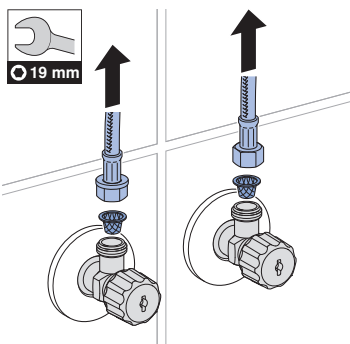

- 3** Korffilter reinigen.

- 4** Panterslangen monteren.

- 5** Hoekstopkranen openen.

Detectieafstand van de infrarood sensor instellen

Indien spoelingen te vroeg, te laat of ongewenst worden geactiveerd, kan de detectieafstand van de infrarood sensor worden geoptimaliseerd.

- 1** Ontkoppel de verbinding met de infrarood sensor.

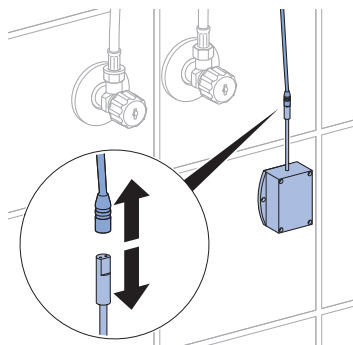

- 2** 5 seconden wachten.

- 3** De verbinding met de infrarood sensor weer herstellen.
- ✓ De LED knippert 3 keer en brandt vervolgens 3 seconden lang.
 - ✓ De kraan staat in de instelmodus.

- 4** Infrarood sensor volledig afdekken.

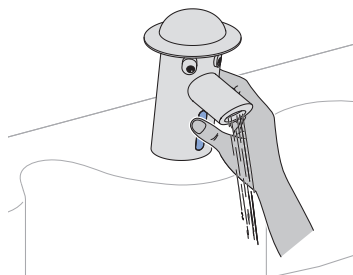

- ✓ Terwijl de infrarood sensor afgedekt is, stroomt het water.
- ✓ Het water stopt na 10seconden.

-
- 5** Infrarood sensor verder afgedekt houden.
- ✓ Na ca. 20 seconden wordt een korte spoeling geactiveerd.
-
- 6** Hand onmiddellijk wegtrekken.
- ✓ LED knippert 1 keer: er is een klein detectiebereik ingesteld.
 - ✓ LED knippert 2 keer: er is een groot detectiebereik ingesteld.
-
- 7** Spoeling starten, om het detectiebereik te controleren.
- ✓ LED knippert 1 keer: er is een klein detectiebereik ingesteld.
 - ✓ LED knippert niet: er is een groot detectiebereik ingesteld.
-

i Als het verkeerde detectiebereik is ingesteld, dan binnen 3 minuten de instelling vanaf stap 4 herhalen. De kraan schakelt over naar het andere detectiebereik.

Als de 3 minuten voorbij zijn, de instelling vanaf stap 1 herhalen.

Batterij vervangen

Een knippen van de LED tijdens de spoelactivering geeft aan, dat de batterij bijna leeg is.

Voorwaarde

- Een vervangende batterij (lithium 6V CR-P2) is aanwezig.
- In de wasbak bevinden zich geen voorwerpen.

-
- 1** Ontkoppel de verbinding met de infrarood sensor. → Zie afbeeldingenreeks **Batterij vervangen**, pagina 44.
-
- 2** Batterijbox van de wand nemen.
-
- 3** Batterijbox openen en lege batterijen verwijderen.
-
- 4** Plaats nieuwe batterijen en sluit de batterijbox.
-
- 5** Batterijbox aan de wand monteren.
-
- 6** Verbinding met de infrarood sensor tot stand brengen.
- ✓ De LED knippert 3 keer en brandt vervolgens 15 seconden lang.
 - ✓ Geberit 300 Kids wastafelkraan is klaar voor gebruik.
-
- 7** Voor de functiecontrole hand onder Geberit 300 Kids wastafelkraan houden.

Instellingen door technisch expert

Als een storingsdiagnose moet worden uitgevoerd, dan moet een technisch expert gecontacteerd worden.

Afvoer

Bestanddelen

Dit product voldoet aan de eisen van de richtlijn 2011/65/EU (RoHS) (beperking van het gebruik van bepaalde gevaarlijke stoffen in elektrische en elektronische apparatuur).

Afvoer van afgedankte elektrische en elektronische apparatuur



Het symbool van de doorgekruiste afvalbak op wielen betekent dat afgedankte elektrische en elektronische apparatuur niet samen met het restafval mag worden verwijderd, maar gescheiden moet worden afgevoerd. Eindgebruikers zijn wettelijk verplicht oude apparaten in te leveren bij openbare afvalverwijderingsinstanties, bij distributeurs of bij Geberit voor correcte afvoer. Veel distributeurs van elektrische en elektronische apparatuur zijn verplicht afgedankte elektrische en elektronische apparatuur kosteloos terug te nemen. Neem voor een retourzending naar Geberit contact op met het verantwoordelijke verkoop- of servicebedrijf.

Gebruikte batterijen en accu's die niet in het oude apparaat zijn ingesloten, alsmede lampen die uit het oude apparaat kunnen worden verwijderd zonder te worden vernietigd, moeten van het oude apparaat worden gescheiden alvorens het bij een afvalverwijderingspunt in te leveren.

Als op het oude apparaat persoonsgegevens zijn opgeslagen, zijn de eindgebruikers zelf verantwoordelijk voor het wissen ervan voordat zij het apparaat bij een afvalverwijderingspunt inleveren.



1

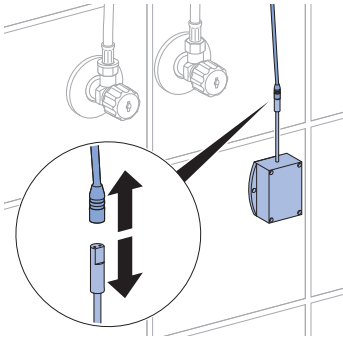

2

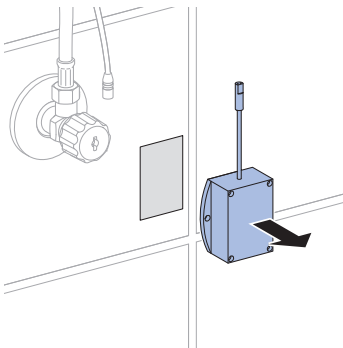

3

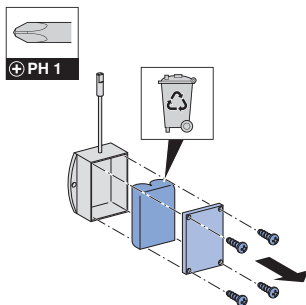

4

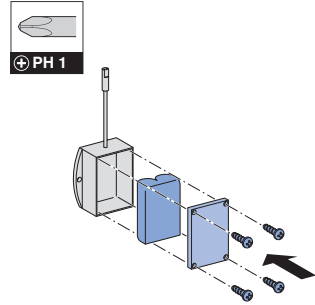

5

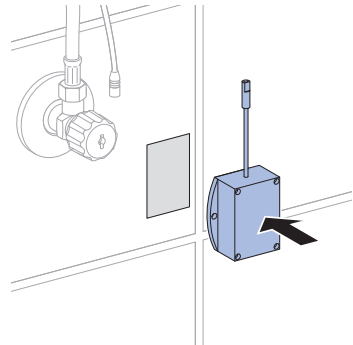

6

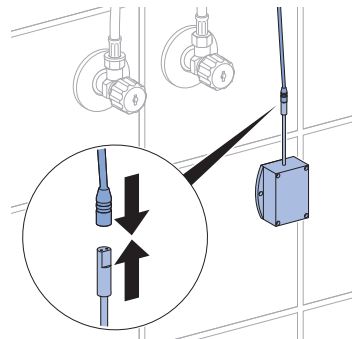

Geberit International AG
Schachenstrasse 77, CH-8645 Jona
documentation@geberit.com
www.geberit.com

