



EH902

FR **Kit filtre magnétique**

DE **Magnetfiltersatz**

EN **Magnetic filter kit**

NL **Magnetisch filterset**

IT **Kit filtro magnetico**

ES **Kit de filtro magnético**

PT **Kit de filtro magnético**

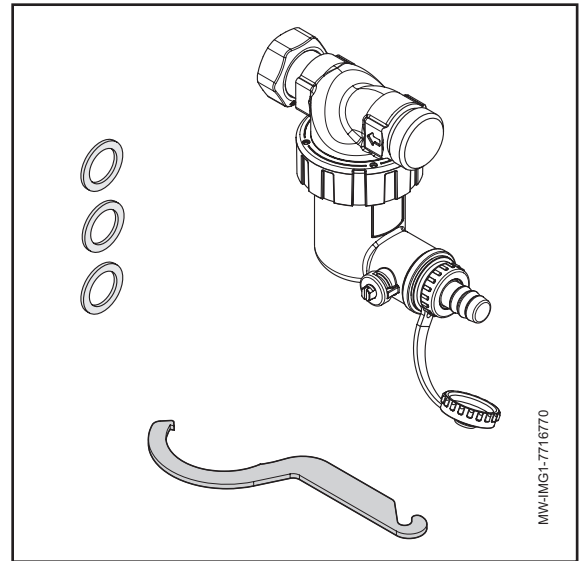

Avant de monter le filtre magnétique

1. Nettoyer l'échangeur à plaques en utilisant un produit Fernox DS3 avec de l'eau chaude.
 **Démonter les tubes départ et retour de l'échangeur à plaques pour ne faire circuler le produit que dans l'échangeur à plaques.**
2. Faire circuler le produit pendant 2 heures, alternativement dans les 2 sens de circulation à l'aide d'une pompe de désembouage. Utiliser de l'eau chaude entre 50 et 80°C pour accélérer le processus.
3. Rincer à l'eau chaude pour enlever tout le produit et éliminer les dépôts de magnétite, alternativement dans les 2 sens de circulation, jusqu'à ce que l'eau sorte propre dans les 2 sens.
4. Vérifier que le débit d'eau en mode ECS est supérieur à 15 l/min.

Before fitting the magnetic filter

1. Clean the plate heat exchanger using Fernox DS3 product with hot water.
 **Remove the flow and return pipes from the plate heat exchanger so that the product only circulates in the plate heat exchanger.**
2. Circulate the product for 2 hours, alternating in both directions using a sludge removal pump. Use hot water between 50 and 80 °C to speed up the process.
3. Flush with hot water to remove all of the product and magnetite deposits, alternating in both directions, until the water exiting in both directions is clean.
4. Check that the water flow in DHW mode is above 15 l/min.

Prima di montare il filtro magnetico

1. Pulire lo scambiatore a piastre utilizzando il prodotto Fernox DS3 e acqua calda.
 **Rimuovere i tubi di mandata e di ritorno dallo scambiatore a piastre, facendo così in modo che il prodotto circoli soltanto all'interno dello scambiatore a piastre.**
2. Lasciare che il prodotto circoli per 2 ore e in entrambe le direzioni, servendosi di una pompa per la rimozione dei fanghi. Per velocizzare il processo, impiegare acqua calda tra i 50 e gli 80 °C.
3. Eseguire un risciacquo con acqua calda per rimuovere completamente il prodotto e i depositi di magnetite, nell'una e nell'altra direzione, fino a quando l'acqua che uscirà in entrambe le direzioni sarà pulita.
4. Verificare che la portata dell'acqua in modalità ACS sia superiore a 15 l/min.

Vor dem Einbau des Magnetfilters

1. Den Plattenwärmetauscher mit Fernox DS3 mit heißem Wasser reinigen.
 **Vor- und Rücklaufrohr vom Plattenwärmetauscher entfernen, damit das Produkt nur im Plattenwärmetauscher zirkuliert.**
2. Das Produkt mittels einer Schlammmentfernungspumpe abwechselnd in beide Richtungen zwei Stunden lang zirkulieren lassen. Um den Vorgang zu beschleunigen, heißes Wasser zwischen 50 und 80 °C verwenden.
3. Mit heißem Wasser abwechselnd in beide Richtungen spülen, um das Produkt und magnetische Ablagerungen zu entfernen, bis das austretende Wasser in beiden Richtungen sauber ist.
4. Überprüfen, dass der Wasserdurchfluss im WW-Betrieb mehr als 15 l/min beträgt.

Voordat het magnetisch filter wordt bevestigd

1. Reinig de platenwarmtewisselaar met het product Fernox DS3 en heet water.
 **Verwijder de aanvoer- en retourleidingen van de platenwarmtewisselaar zodat het product alleen in de platenwarmtewisselaar circuleert.**
2. Laat het product 2 uur circuleren, afwisselend in beide richtingen met behulp van een slibverwijderingspomp. Gebruik heet water tussen 50 en 80 °C om het proces te versnellen.
3. Spoel met heet water om het product en magnetische restdeeltjes te verwijderen, afwisselend in beide richtingen, totdat het uitstromende water in beide richtingen schoon is.
4. Controleer of het waterdebiet in de SWW-modus hoger is dan 15 l/min.

Antes de instalar el filtro magnético

1. Limpiar el intercambiador de calor de placas aplicando el producto Fernox DS3 con agua caliente.
 **Retirar los conductos de ida y retorno del intercambiador de calor de placas para que el producto circule únicamente por el intercambiador de calor de placas.**
2. Hacer circular el producto durante dos horas, alternando en ambas direcciones mediante una bomba de extracción de lodos. Utilizar agua caliente entre 50 y 80 °C para acelerar el proceso.
3. Enjuagar con agua caliente para eliminar todo el producto y los depósitos de magnetita, alternando en ambas direcciones, hasta que el agua que sale en ambas direcciones esté limpia.
4. Comprobar que el flujo de agua en el modo ACS sea superior a 15 l/min.

Antes de instalar o filtro magnético

1. Limpe o permutador de calor de placas utilizando o produto Fernox DS3 com água quente.

 **Retire os tubos de ida e de retorno do permutador de calor de placas, de forma a que o produto apenas circule no permutador de calor de placas.**

2. Faça o produto circular durante 2 horas, alternando em ambos os sentidos, utilizando uma bomba de remoção de lodo. Use água quente entre os 50 e os 80 °C para acelerar o processo.
3. Lave com água quente para remover todo o produto e depósitos de magnetite, alternando em ambos os sentidos, até que a água que sai em ambos os sentidos esteja limpa.
4. Verifique se o fluxo de água no modo AQS é superior a 15 l/min.

Montage

Montaggio

Montage

Montaje

Mounting

Montagem

Installatie

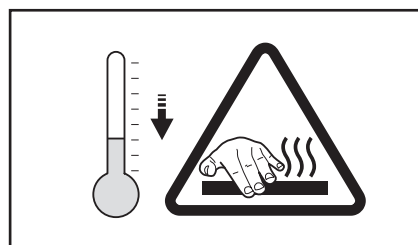
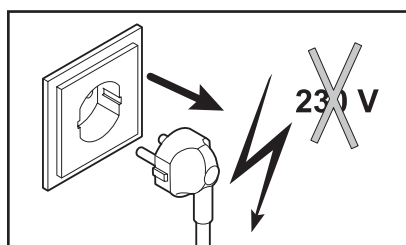

MW-1001321-1

Vidanger l'appareil
Die Anlage entleeren
Drain the appliance
Leeg het apparaat
Drenare l'apparecchio
Drenar el aparato
Drene o aparelho



A monter sur le tube retour chauffage du module intérieur

Auf der Rücklaufleitung des Innenmoduls zu montieren

To be mounted on the return pipe of the indoor module

Te monteren op de retourleiding van de binnenmodule

Da montare sul tubo di ritorno del modulo interno

Debe instalarse en el conducto de retorno de la unidad interior

A montar no tubo de retorno do módulo interior

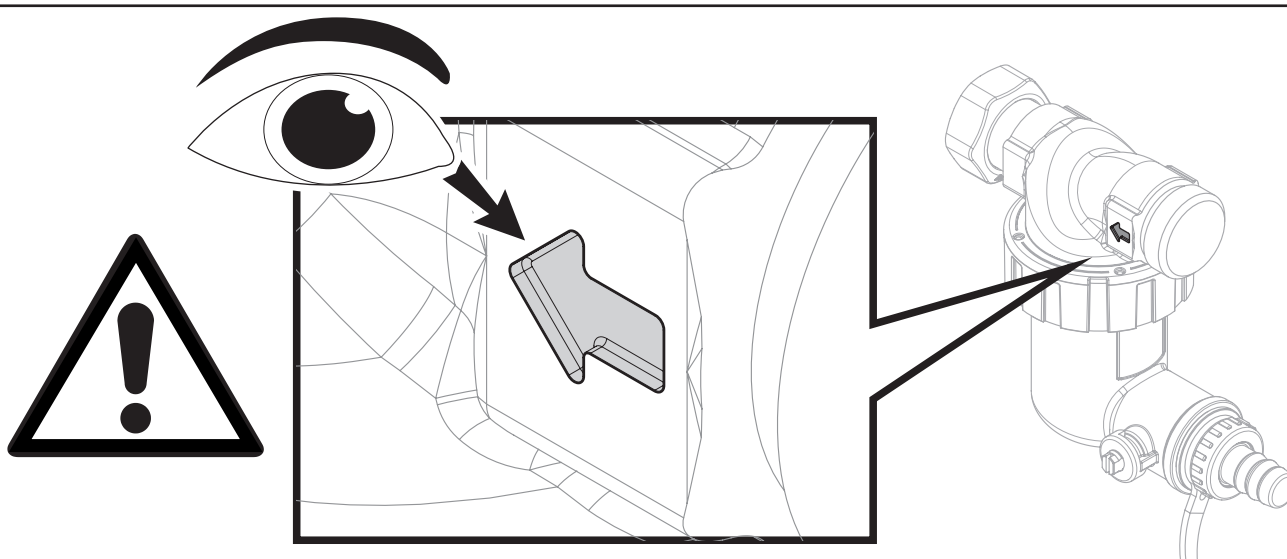

MW-IMG2-7716770

Entretien annuel du filtre

Manutenzione annuale del filtro

Jährliche Wartung des Filters

Mantenimiento anual del filtro

Filter annual maintenance

Manutenção anual do filtro

EJaarlijks onderhoud van filter

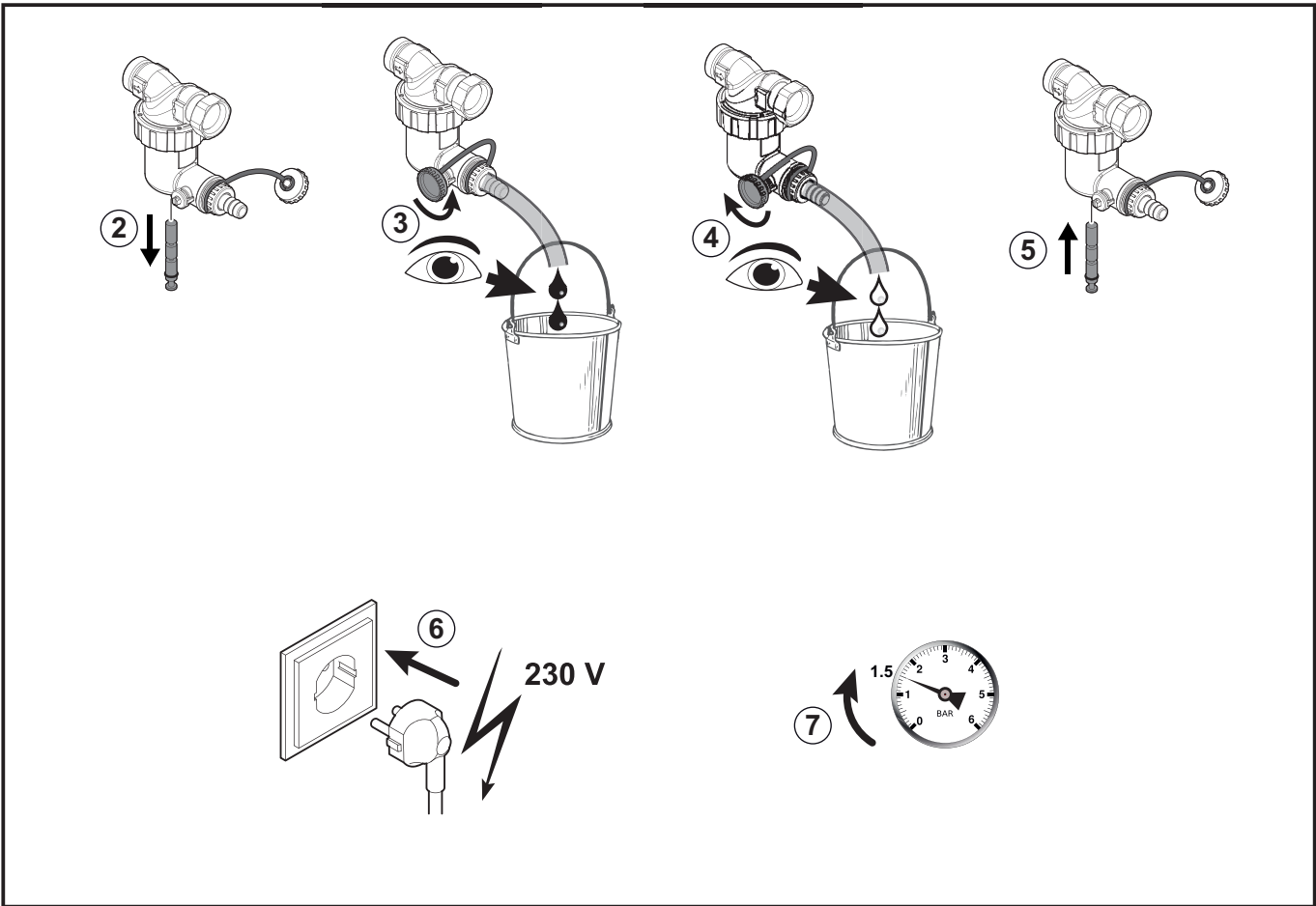
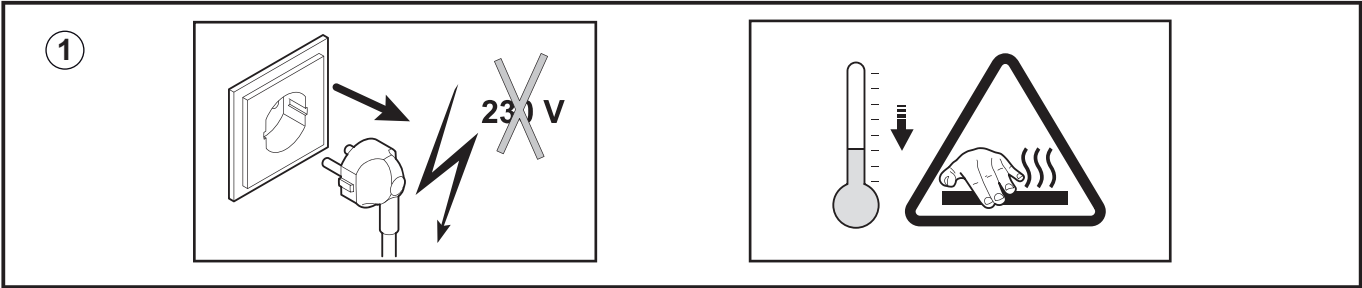

MW-1001319-1

Nettoyage complet du filtre (Si le débit dans l'installation est trop faible)

Pulizia completa del filtro (Se la portata nell'impianto è troppo bassa)

Vollständige Reinigung des Filters (Wenn der Durchfluss in der Anlage zu niedrig ist)

Limpeza completa del filtro (Si el caudal de la instalación es demasiado bajo)

Full cleaning of the filter (If the flow rate in the installation is too low)

Limpeza completa do filtro (Se o caudal na instalação for demasiado baixo)

Volledige reiniging van het filter (Als het debiet in de installatie te laag is)

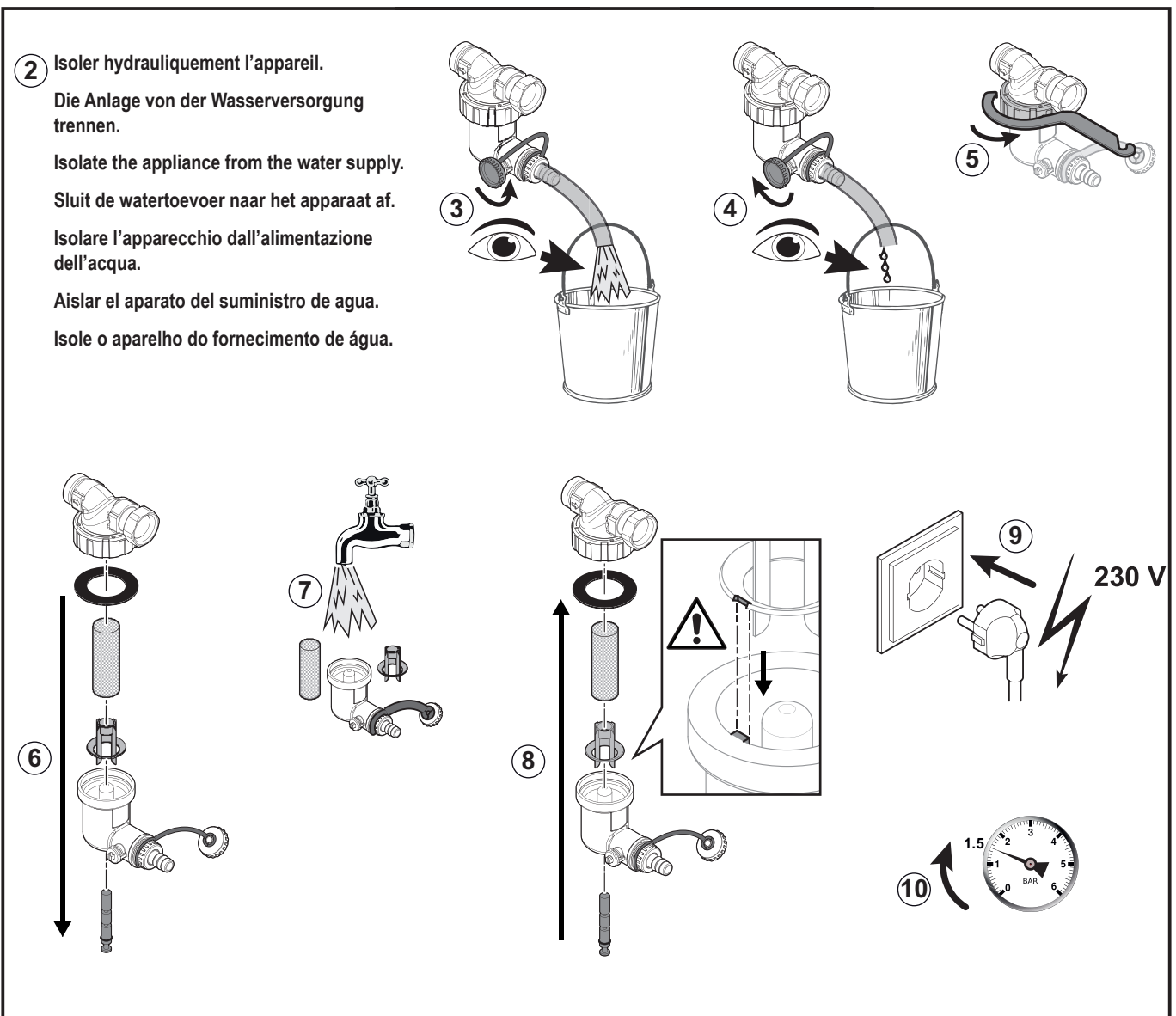
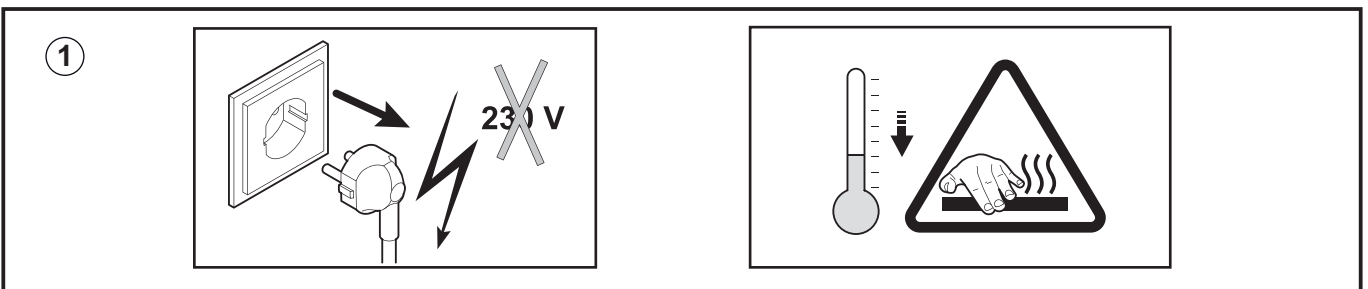

MW-1001320-1

Pièces de rechange

Ersatzteile

Spare parts

Reserveonderdelen

Ricambi

Piezas de recambio

Peças sobresselentes

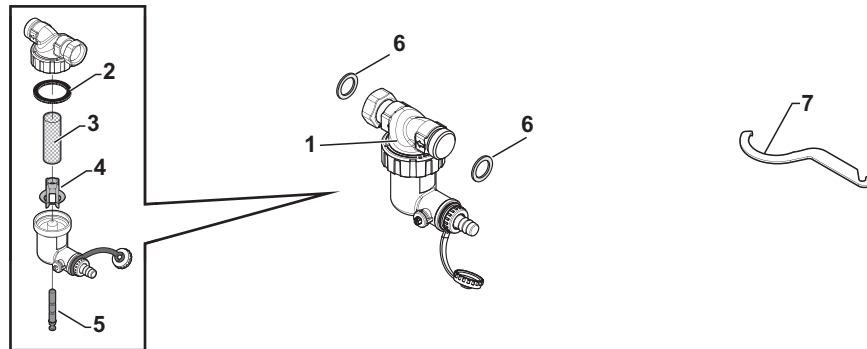

MW-IMG3-7716770

		FR	DE
1	7697417	Filtre magnétique	Magnetfilter
2	7715766	Joint	Dichtung
3	7715767	Filtre	Filter
4	7715768	Insert en plastique	Kunststoffeinsatz
5	7715769	Aimant + joint torique	Magnet + O-Ring
6	95013069	Joint vert 30x22x2	Grüne Dichtung 30x22x2
7	7706481	Outil clé de maintenance	Wartungsschlüssel

		EN	NL
1	7697417	Magnetic filter	Magnetisch filter
2	7715766	Gasket	Pakking
3	7715767	Filter	Filter
4	7715768	Plastic insert	Plastic inzetstuk
5	7715769	Magnet + O-ring	Magneet + O-ring
6	95013069	30x22x2 green gasket	30x22x2 groene pakking
7	7706481	Maintenance key tool	Onderhoudssleutel

		IT	ES
1	7697417	Filtro magnetico	Filtro magnético
2	7715766	Guarnizione	Junta
3	7715767	Filtro	Filtro
4	7715768	Inserto in plastica	Inserto de plástico
5	7715769	Magnete + O-ring	Imán + junta tórica
6	95013069	Guarnizione verde 30x22x2	Junta verde 30x22x2
7	7706481	Strumento chiave di manutenzione	Herramienta de llave de mantenimiento

		PT	
1	7697417	Filtro magnético	
2	7715766	Junta	
3	7715767	Filtro	
4	7715768	Inserção de plástico	
5	7715769	Íman + O-ring	
6	95013069	Junta verde 30x22x2	
7	7706481	Ferramenta chave de manutenção	



7716770-001-02