



Betriebsanleitung

Blockheizkraftwerk eLina

BHKW 2.0, BHKW 4.0

Inhaltsverzeichnis

Inhaltsverzeichnis

1. Dokumentinformationen	4	5. Montage	12
1.1 Gültigkeit	4	5.1 Sicherheitshinweise zur Montage	12
1.2 Mitgeltende Dokumente	4	5.2 Anforderungen an den Aufstellort	12
1.3 Sicherheitshinweise	5	5.2.1 Übersicht Aufstellort	12
1.4 Symbolerklärung	5	5.2.2 Aufstellraum	13
2. Sicherheitsinformationen	6	5.2.3 Heizungssystem	14
2.1 Bestimmungsgemäße Verwendung	6	5.2.4 Abgasführung	14
2.2 Autorisierte Zielgruppen	6	5.2.5 Zuluftversorgung	14
2.2.1 Hersteller	6	5.2.6 Gasversorgung	14
2.2.2 Betreiber	6	5.2.7 Wasserversorgung	14
2.2.3 Fachpersonal	6	5.2.8 Kondensatablauf	15
2.2.4 Benutzer	6	5.2.9 Stromversorgung	15
2.3 Allgemeine Sicherheitshinweise	7	5.2.10 Mobilfunknetz	15
3. Produktinformationen	8	5.3 Montageschritte	16
3.1 Funktionsprinzip	8	5.3.1 Montage vorbereiten	16
3.2 Anmeldung beim Energieversorger	8	5.3.2 Anlage auspacken	16
3.3 Betriebsmodi	8	5.3.3 Erzeugungseinheit platzieren	17
3.3.1 Automatik Wärme	8	5.3.4 Steuerschrank anschrauben	18
3.3.2 Automatik Strom	8	5.3.5 Erzeugungseinheit anschließen	18
3.3.3 Nachtmodus	8	5.3.6 Temperaturfühler anschließen	21
3.3.4 Urlaubsmodus	8	5.3.7 Modem anschließen	21
3.3.5 Abschaltung	8	5.3.8 Steuerschrank anschließen	22
3.4 Produktvarianten	9	5.3.9 Anschlusskontrolle durchführen	22
3.5 Produktübersicht	9	5.4 Probelauf	23
3.5.1 Erzeugungseinheit	9	5.4.1 Erzeugungseinheit öffnen	23
3.5.2 Steuerschrank	9	5.4.2 Transportsicherung entfernen	23
3.5.3 Modem	9	5.4.3 Probelauf starten	24
3.5.4 Kombinationsfilter für Magnetit und Schwebstoffe („KMS-Filter“)	10	5.4.4 Anlage kontrollieren	24
3.6 Schutzeinrichtungen	10	5.4.5 Probelauf stoppen	25
3.7 Lieferumfang	10	5.4.6 Erzeugungseinheit schließen	25
4. Lagerung	11	6. Inbetriebnahme	26
		7. Bedienung	27
		8. Reinigung	28

9.	Instandhaltung	29
9.1	Wartung	29
9.2	Störungsbehebung	29
9.3	Reparatur	29
10.	Demontage	30
11.	Entsorgung	31
11.1	Verpackung entsorgen	31
11.2	Anlage entsorgen	31
12.	Anhang	32
12.1	Technische Daten	32
12.2	Hydraulikpläne.	32
12.2.1	Heizungssystem Variante 1 – gültig für BHKW 2.0 BHKW 4.0	33
12.2.2	Heizungssystem Variante 2 – gültig für BHKW 2.0, BHKW 4.0	34
12.2.3	Heizungssystem Variante 3 – gültig für BHKW 2.0, BHKW 4.0	36

1. Dokumentinformationen



1.1 Gültigkeit

Original-Betriebsanleitung. In dieser Anleitung wird das Produkt mit „BHKW“ oder "Anlage" bezeichnet.

Diese Anleitung ist gültig für folgende Produkte:

- BHKW 2.0 (Erd- und Flüssiggas)
- BHKW 4.0 (Erdgas)

Diese Anleitung ist urheberrechtlich geschützt. Vervielfältigung, Nachdruck und Weitergabe nur mit Genehmigung durch den Hersteller. Änderungen bleiben vorbehalten.

1.2 Mitgelieferte Dokumente

Zu dieser Betriebsanleitung gehören weitere Dokumente, die beachtet werden müssen.

Anlagendokumentation

Die für die gelieferte Anlage gültigen Dokumentationen (z. B. Technische Daten, Wartungsplan) liegen dem Lieferumfang bei.

Bedienungsanleitung „Remeha/Control“

Die Bedienungsanleitung „Remeha/Control“ beschreibt die Steuerung der Anlage über das Bediendisplay und liegt dem Lieferumfang bei.

Stromlaufpläne

Die Stromlaufpläne befinden sich auf der Innenseite der Steuerschranktür.

Anleitungen von Anlagenkomponenten

Die Anleitungen der mitgelieferten Anlagenkomponenten (z. B. Modem) liegen dem Lieferumfang bei.

Zubehöranleitungen

Die Anleitungen von optionalem Zubehör (z. B. Abgasschalldämpfer, Abluftset) liegen dem jeweiligen Produkt bei.

Wartungsanleitung

Die Wartungsanleitung beschreibt spezielle Arbeiten zur Wartung der Anlage, die nur vom Hersteller durchgeführt werden. Die Wartungsanleitung gehört nicht zum Lieferumfang.

Weitere Dokumente und Informationen (z. B. Formulare, Planungshinweise, technische Zeichnungen) stehen auf der Webseite des Herstellers zur Verfügung.

➔ www.remeha.de

1.3 Sicherheitshinweise

⚠ GEFAHR!

Hinweise mit dem Wort GEFAHR warnen vor einer gefährlichen Situation, die zum Tod oder zu schweren Verletzungen führt.

⚠ WARNUNG!

Hinweise mit dem Wort WARNUNG warnen vor einer gefährlichen Situation, die zum Tod oder zu schweren Verletzungen führen kann.

⚠ VORSICHT!

Hinweise mit dem Wort VORSICHT warnen vor einer Situation, die zu leichten oder mittleren Verletzungen führen kann.

⚠ ACHTUNG!

Hinweise mit dem Wort ACHTUNG warnen vor einer Situation, die zu Sach- oder Umweltschäden führen kann.

1.4 Symbolerklärung

Texte

- ▶ Handlungsaufforderung
- Aufzählung
- Verweis auf andere Stellen in diesem Dokument
- 📄 Verweis auf andere Dokumente, die zu beachten sind
- 🔗 Internet-Link

Abbildungen

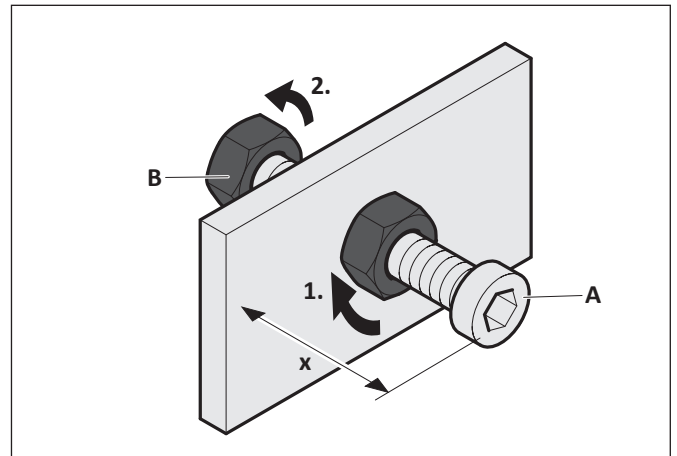

1. Handlungsschritte mit Nummerierung

A Teilebezeichnungen mit Großbuchstaben

x Maße mit Kleinbuchstaben oder Einheiten in mm

↔ Bewegungs- und Richtungspfeile

2. Sicherheitsinformationen



2.1 Bestimmungsgemäße Verwendung

Bei der Anlage handelt es sich um ein Blockheizkraftwerk zur Erzeugung von Strom und Wärme. Die Anlage ist ausschließlich für die Einbindung in Heizkreisläufe in Gebäuden bestimmt.

Die Anlage ist für die bivalente Verwendung ausgelegt, das heißt für den Betrieb ist die Kombination mit einem weiteren Wärmeerzeuger ("Spitzenlastkessel") erforderlich.

Die Anlage ist für folgenden Energiebedarf ausgelegt.

Anlage	Jahresenergiebedarf	
	Strom kWh	Wärme kWh
BHKW 2.0 - 4.0	8.000 - 16.000	20.000 - 35.000

Die Verwendung der Anlage ist nur zulässig in technisch einwandfreiem Zustand und nach Inbetriebnahme durch den Hersteller oder durch einen vom Hersteller autorisierten Fachpartner.

Zur bestimmungsgemäßen Verwendung gehört auch das Lesen und Beachten dieser Anleitung.

Jede andere Verwendung gilt als bestimmungswidrig.

2.2 Autorisierte Zielgruppen

Diese Anleitung richtet sich an verschiedene Zielgruppen, die für bestimmte Arbeiten autorisiert sind.

2.2.1 Hersteller

Der Hersteller liefert das Produkt und hat folgende Aufgaben:

- Schulung des Fachpersonals für die Bereiche Montage, Instandhaltung, Demontage und Entsorgung.
- Inbetriebnahme der Anlage.

Nur der Hersteller hat Zugang zum Bereich „Experte“ in der Steuerung „Remeha/Control“.

2.2.2 Betreiber

Der Betreiber ist verantwortlich für das Gebäude, in dem das Produkt eingesetzt wird. Der Betreiber hat folgende Aufgaben:

- Erfüllung der Anforderungen durch den Energieversorger (z. B. Anmeldung, Zulassung, Vergütung).
- Erfüllung der Anforderungen an den Aufstellort.
- Einweisung der Benutzer.
- Einhaltung der gesetzlichen Pflichten zur Arbeitssicherheit.
- Einhaltung der gültigen Sicherheits-, Unfallverhütungs- und Umweltschutzvorschriften.
- Bereitstellung und Beachtung der Dokumentation.
- Sicherstellung, dass sich das Produkt stets in einem technisch einwandfreien Zustand befindet.
- Wenn erforderlich, Lagerung der Anlage.

2.2.3 Fachpersonal

Das Fachpersonal ist zuständig für Montage, Instandhaltung, Demontage und Entsorgung des Produkts. Folgende Punkte sind zu beachten:

- Arbeiten nur durch qualifizierte Arbeitskräfte, die vom Hersteller geschult wurden und mit Montagetechnik, Gas- und Wasserinstallationen sowie den gültigen Sicherheitsbestimmungen vertraut sind.
- Spezielle Arbeiten bei der Montage (z. B. Arbeiten an der Gebäudestatik oder am Belüftungssystem) nur durch entsprechend qualifizierte Arbeitskräfte von Spezialfirmen.
- Elektroinstallationen nur durch qualifizierte Elektrofachkräfte.

Nur vom Hersteller geschultes Fachpersonal hat Zugang zum Bereich „Fachmann“ in der Steuerung „Remeha/Control“.

2.2.4 Benutzer

Benutzer dürfen Arbeiten übernehmen bei Betrieb und Reinigung des Produkts. Anforderungen an die Benutzer:

- Vom Betreiber am Produkt eingewiesen.
- Kenntnis dieser Anleitung.

Eingewiesene Benutzer haben Zugriff auf die nicht geschützten Bereiche in der Steuerung „Remeha/Control“, jedoch nicht auf die Bereiche „Experte“ und „Fachmann“.

2.3 Allgemeine Sicherheitshinweise

WARNUNG!

Gefahr durch Nichtbeachtung der Anleitung!

Diese Anleitung enthält wichtige Informationen für den sicheren Umgang mit der Anlage. Auf mögliche Gefahren wird besonders hingewiesen. Die Nichtbeachtung kann zu Tod oder schweren Verletzungen führen.

- ▶ Lesen Sie die Anleitung sorgfältig durch.
- ▶ Befolgen Sie die Sicherheitshinweise in dieser Anleitung.
- ▶ Beachten Sie die Sicherheitshinweise an der Anlage
- ▶ Bewahren Sie die Anleitung zugänglich auf.

Bei Gasgeruch unmittelbar wie folgt vorgehen:

- Gasventil zudrehen.
- Keine offene Flamme erzeugen.
- Keinen elektrischen Schalter betätigen (z. B. Lichtschalter, allpolige Trennstelle).
- Keine elektrischen Geräte im Gefahrenbereich benutzen (z. B. Telefon).
- Räume lüften.
- Hersteller, Gasversorgungsunternehmen oder Fachhandwerksbetrieb informieren.

In folgenden Fällen ist die Benutzung der Anlage untersagt:

- Bei Beschädigungen an der Anlage oder einzelner Bauteile.
- Bei eigenmächtigen Umbauten oder Veränderungen an der Anlage.
- Bei eigenmächtigen Umbauten oder Veränderungen der Zu- und Ableitungen (z. B. Gas, Abgas, Wasser, Strom, Kondensatablauf).
- Bei fehlenden oder nicht funktionsfähigen Schutzeinrichtungen.
 - „3.6 Schutzeinrichtungen“ (Seite 10).
- Während der Bauphase des Gebäudes.
- Nach einer Lagerung der Anlage von mehr als 6 Monaten nach Auslieferung.
 - „4. Lagerung“ (Seite 11).
- Nach einer Stilllegung der Anlage von mehr als 6 Monaten.
- Für Kinder oder Personen, die Gefahren im Umgang mit der Anlage nicht einschätzen können.

In folgenden Fällen übernimmt der Hersteller keine Haftung oder Garantie bei Schäden:

- Bei Nichtbeachtung dieser Anleitung.
- Bei bestimmungswidriger Verwendung.
- Bei unsachgemäßer Handhabung.
- Bei Verwendung durch nicht autorisierte Zielgruppen.
- Bei Nichterfüllung der Anforderungen an den Aufstellort.
- Bei Verwendung von Ersatzteilen, die nicht vom Hersteller autorisiert wurden.
- Bei Umgehung der Sicherheitseinrichtungen an der Anlage.
- Bei Entfernung von Plomben und Versiegelungen an der Anlage.
- Bei Nichteinhaltung der Wartungsintervalle.

Weitere Sicherheitshinweise stehen in den jeweils relevanten Kapiteln in dieser Anleitung.

- „4. Lagerung“ (Seite 11).
- „5. Montage“ (Seite 12).
- „6. Inbetriebnahme“ (Seite 26).
- „7. Bedienung“ (Seite 27).
- „8. Reinigung“ (Seite 28).
- „9. Instandhaltung“ (Seite 29).
- „10. Demontage“ (Seite 30).
- „11. Entsorgung“ (Seite 31).

3. Produktinformationen



3.1 Funktionsprinzip

Durch das Verbrennen von Gas in einem Industrie-Gasmotor wird ein Hochleistungs-Generator angetrieben, der Strom produziert.

Die dabei entstehende Wärme wird genutzt zur Warmwasserbereitung und zum Heizen.

Dieses Prinzip nennt sich Kraft-Wärme-Kopplung.

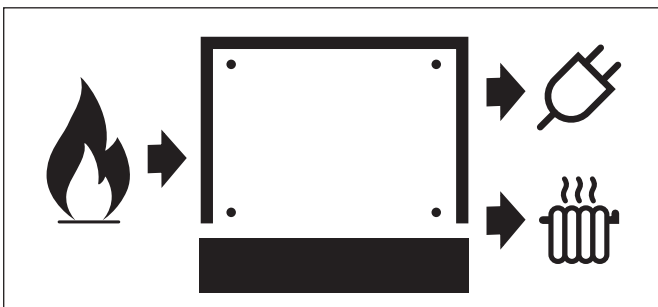

Die Steuerung regelt und überwacht den Verbrennungsprozess in der Erzeugungseinheit. Die Bedienung erfolgt über das Bediendisplay am Steuerschrank.

3.2 Anmeldung beim Energieversorger

Der Energieversorger muss Kenntnis über die Aufstellung der Anlage haben. Anforderungen an den Betreiber:

- ▶ Setzen Sie den Energieversorger vor der Montage der Anlage in Kenntnis.
 - ▶ Erfüllen Sie die Anforderungen vom Energieversorger (z. B. Anmeldung, Zulassung, Vergütung).
 - ▶ Stellen Sie dem Energieversorger alle relevanten Daten der Anlage zur Verfügung.
- 📄 Technische Daten.

Der über den Eigenbedarf hinaus produzierte Strom kann in das örtliche Stromnetz des Energieversorgers eingespeist und vergütet werden. Dazu muss beim Energieversorger ein entsprechender Antrag gestellt werden.

- 📄 Auf der Webseite des Herstellers sind im Servicebereich entsprechende Unterlagen verfügbar.

3.3 Betriebsmodi

Die Anlage kann in fünf Betriebsmodi (einschließlich Abschaltung) betrieben werden. Die Einstellung der Betriebsmodi erfolgt über das Bediendisplay.

- 📄 Bedienungsanleitung „Remeha/Control“.

3.3.1 Automatik Wärme

Die Anlage startet, wenn eine Temperaturanforderung vorliegt. Wenn die Speicherladung zu einem bestimmten Prozentsatz erreicht ist, beginnt die Anlage stufenlos herunterzufahren.

3.3.2 Automatik Strom

Die Anlage startet seinen Betrieb auf Temperaturanforderung. Wenn eine bestimmte Speicherladung erreicht wurde, passt sich die Anlage dem Stromverbrauch des Gebäudes an.

3.3.3 Nachtmodus

Im Nachtmodus startet die Anlage auf Temperaturanforderung. Der Betrieb erfolgt entsprechend der eingestellten Werte für den Nachtmodus.

3.3.4 Urlaubsmodus

Im Urlaubsmodus startet die Anlage auf Temperaturanforderung. Der Betrieb erfolgt entsprechend der eingestellten Werte für den Urlaubsmodus.

3.3.5 Abschaltung

Die Anlage befindet sich im Ruhemodus. Die Anlage startet nicht bei Temperaturanforderungen.

3.4 Produktvarianten

- BHKW 2.0
- BHKW 4.0

3.5 Produktübersicht

3.5.1 Erzeugungseinheit

In der Erzeugungseinheit befindet sich das eigentliche Blockheizkraftwerk mit dem Verbrennungsmotor, der Generatoreinheit und den Wärmetauschern. Die Erzeugungseinheit ist das Kernstück bei der Erzeugung von Strom und Wärme.

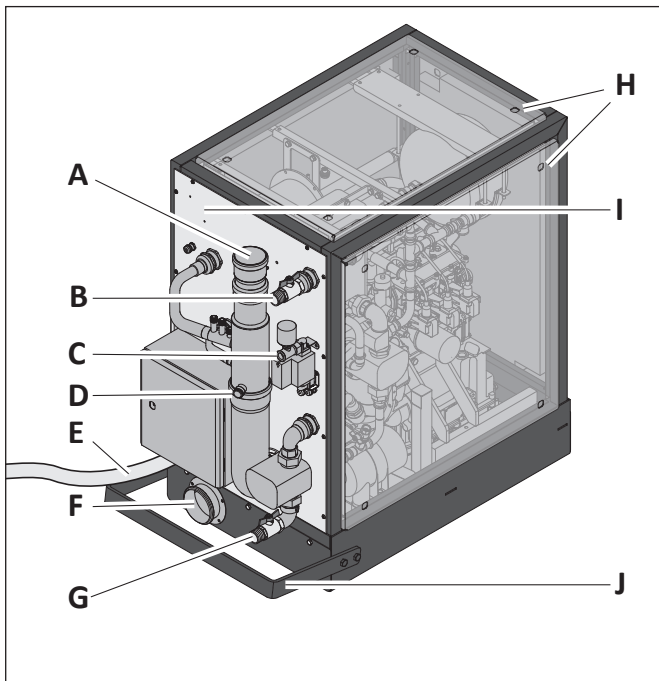

- A Anschluss „Abgas“¹
- B Anschluss „Puffer-Vorlauf Wasser“
- C Anschluss „Gas“²
- D Anschluss „Kondensat“
- E Steuerschrank-Kabelbaum
- F Anschluss „Zuluft“ (raumluftabhängig)
- G Anschluss „Puffer-Rücklauf Wasser“
- H Gehäuseabdeckung
- I Typenschild
- J Schutzbügel

¹ Durch Einsatz von Zubehör (optional erhältlich) können Abgas und Abluft getrennt werden.

² Anlagen für Erdgas sind nicht für die Verwendung mit Flüssiggas geeignet und umgekehrt.

3.5.2 Steuerschrank

Im Steuerschrank befinden sich alle Komponenten, die zur Steuerung der Anlage nötig sind.

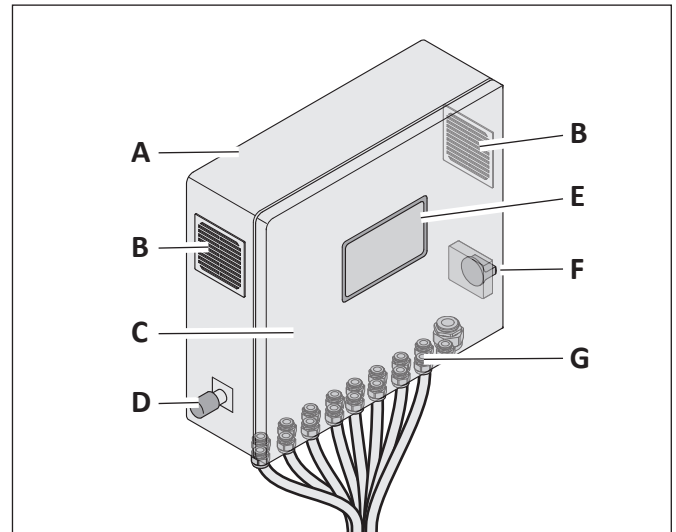

- A Gehäuse
- B Be- und Entlüftung
- C Steuerschranktür
- D Not-Aus-Schalter
- E Bediendisplay
- F Hauptschalter
- G Kabeldurchführungen

3.5.3 Modem

Das Modem ermöglicht die Fernüberwachung der Anlage und das Auslesen von Daten über das Mobilfunknetz.

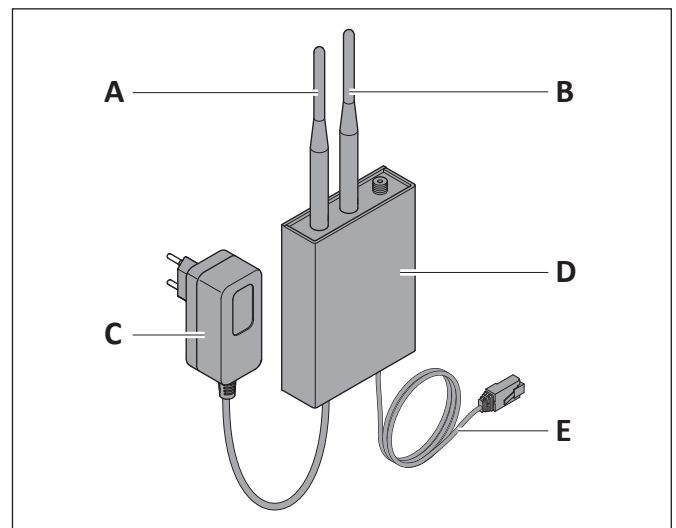

- A Antenne (Steckplatz „Mobil“)
- B Antenne (Steckplatz „Mobil“)
- C Netzteil
- D LTE-Modem
- E Anschlusskabel (Steckplatz „LAN 1“)

Produktinformationen

3.5.4 Kombinationsfilter für Magnetit und Schwebstoffe („KMS-Filter“)

Der Kombinationsfilter filtert Magnetit und Schwebstoffe aus dem Wasser des Heizungssystems heraus.

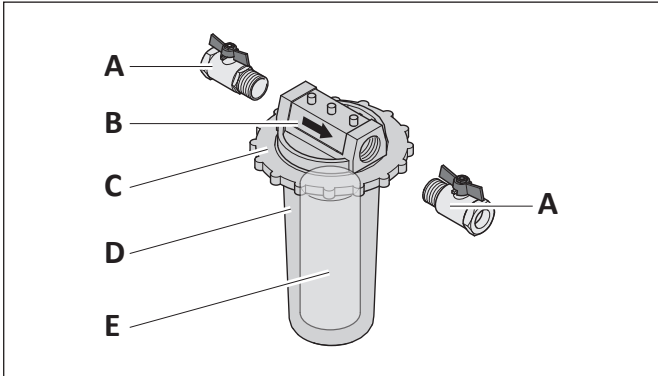

- A Ventil
- B Filterkopf (mit Angabe der Fließrichtung)
- C Überwurfmutter
- D Messinggasse
- E Filterkerze

3.6 Schutzeinrichtungen

⚠️ WARNUNG!

Gefahr von Verbrennung, Quetschung oder elektrischem Schlag!

Die Schutzeinrichtungen dienen der Sicherheit im Umgang mit der Anlage. Fehlende oder defekte Schutzeinrichtungen können zu gefährlichen Situationen führen.

- ▶ Stellen Sie sicher, dass Schutzeinrichtungen nicht entfernt werden.
- ▶ Beachten Sie die Sicherheitshinweise an der Anlage.
- ▶ Entfernen Sie die Abdeckungen nur, wenn Sie dazu aufgefordert werden und dazu berechtigt sind.

Die Anlage ist mit folgenden Schutzeinrichtungen versehen:

- Not-Aus-Schalter
- Überdruckventil
- Schutz-Abdeckungen
- Sicherheitsaufkleber

3.7 Lieferumfang

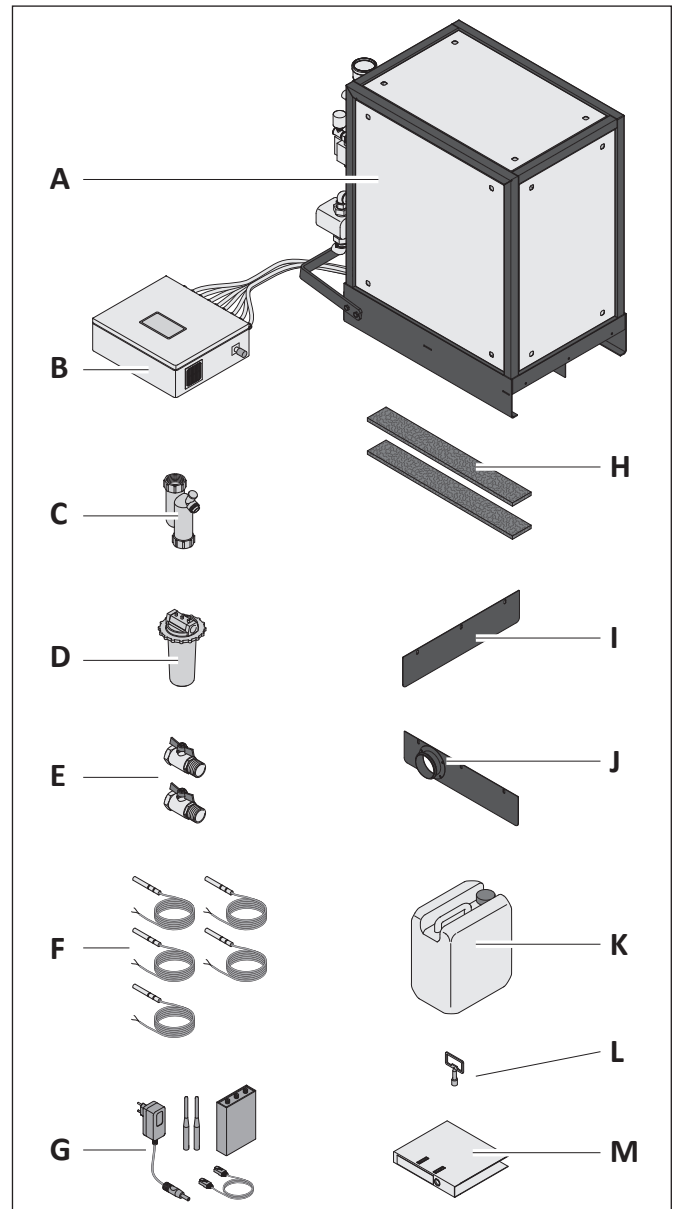

- A Erzeugungseinheit
- B Steuerschrank
- C Kondensat-Siphon
- D KMS-Filter
- E Ventil
- F Temperaturfühler
- G Modem¹
- H Ausgleichsstreifen
- I Abdeckung hinten
- J Abdeckung vorne
- K Kühlmittel (Wasser-Glykol-Gemisch 60:40)
- L Vierkantschlüssel
- M Dokumentation (z. B. Betriebsanleitung)

¹ inklusive 24 Monate Fernüberwachung (gültig ab Inbetriebnahme, kostenpflichtig verlängerbar)

4. Lagerung



Bei Auslieferung ist die Anlage vom Hersteller für den Betrieb vorbereitet. Die Anlage muss innerhalb von 6 Monaten nach der Lieferung in Betrieb genommen werden. Wenn das nicht möglich ist, ist die Anlage zu konservieren.

Lagerung der Anlage durch den Betreiber.
→ „2.2.2 Betreiber“ (Seite 6).

⚠ ACHTUNG!

Gefahr von Beschädigungen durch unsachgemäße Lagerung!

Durch lange Standzeiten setzen sich Schmierstoffe und Flüssigkeiten in der Anlage ab. Frost und Nässe können Teile der Anlage beschädigen.

- ▶ Lagern Sie die Anlage frostfrei und trocken.
- ▶ Veranlassen Sie eine Konservierung durch den Hersteller, wenn die Anlage länger als 6 Monate nicht in Betrieb genommen wird. Die Haltbarkeit der Konservierung beträgt 12 Monate.

Nach der Lagerung ist die weitere Vorgehensweise mit dem Hersteller abzustimmen.

- ▶ Wenden Sie sich an den Hersteller.

Montage

5. Montage



5.1 Sicherheitshinweise zur Montage

⚠️ WARNUNG!

Gefahr durch Nichtbeachtung der Montageanweisungen!

Fehler bei Montage der Anlage können zu schweren Verletzungen, Schäden an der Anlage oder dem Gebäude führen.

Dieses Kapitel enthält wichtige Informationen für die sichere Montage der Anlage.

- ▶ Lesen Sie dieses Kapitel vor der Montage sorgfältig durch.
- ▶ Befolgen Sie die Sicherheitshinweise.
- ▶ Führen Sie die Montage wie beschrieben durch.

Montage nur durch qualifiziertes Fachpersonal.
Elektrotechnische Arbeiten nur durch qualifizierte Elektrofachkräfte.

→ „2.2.3 Fachpersonal“ (Seite 6).

- Die Anlage muss für die Montage unbeschädigt und in einem einwandfreien Zustand sein.
- Nur geeignetes Befestigungsmaterial verwenden.
- Kabel und Leitungen dürfen nicht beschädigt, geknickt oder gequetscht werden.
- Vor der Montage muss sichergestellt werden, dass die Netzspannung unterbrochen ist und bleibt. Der Anschluss der Netzspannung erfolgt erst nach Aufforderung im entsprechenden Montageschritt.
- Die Erzeugungseinheit muss mit geeignetem Transportgerät (z. B. Hubwagen) an den Aufstellort transportiert werden. Wenn ein Transport zum Aufstellort nicht möglich ist (z. B. Platzmangel):
 - ▶ Wenden Sie sich an den Hersteller.

5.2 Anforderungen an den Aufstellort

⚠️ WARNUNG!

Gefahr von Erstickten, Gasexplosionen oder Sachschäden durch falsche Aufstellung der Anlage!

Bei Nichtbeachtung der Anforderungen kann es zu gefährlichen Situationen im Umgang mit Strom, Gas oder heißem Wasser kommen. Dieses Kapitel enthält wichtige Informationen, um gefährlichen Situationen abzuwenden.

- ▶ Stellen Sie sicher, dass alle Anforderungen an den Aufstellort eingehalten werden.

5.2.1 Übersicht Aufstellort

Für den Betrieb der Anlage werden Einrichtungen benötigt, die bauseitig vorliegen müssen. Die nachstehende Abbildung zeigt beispielhaft die benötigten Komponenten.

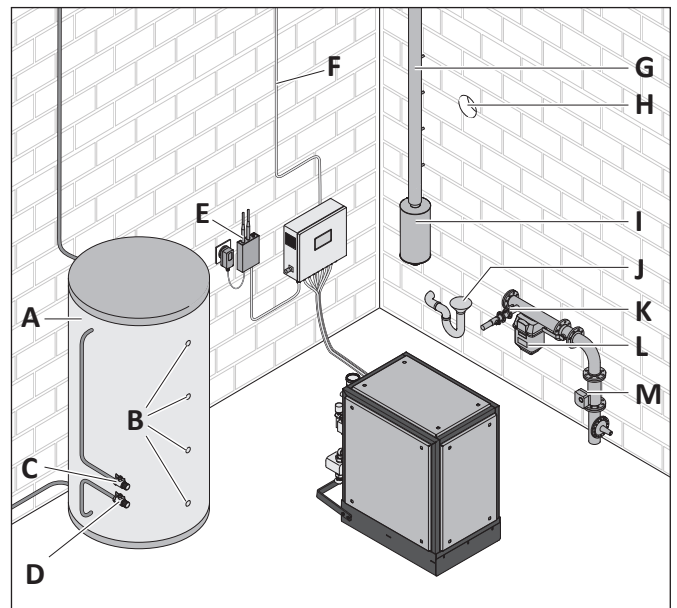

- A Pufferspeicher
- B Aufnahme Temperaturfühler
- C Puffer-Vorlauf Wasser
- D Puffer-Rücklauf Wasser
- E Modem
- F Spannungsversorgung
- G Abgasführung
- H Zuluftöffnung
- I Abgasschalldämpfer
- J Kondensatablauf
- K Gasanschluss
- L Gaszähler
- M Gasströmungswächter

Zum Heizungssystem gehören außerdem der Spitzenlastkessel und das Rohrleitungssystem, die über den Pufferspeicher mit der Anlage verbunden werden.

Für die konkrete Aufstellsituation sind die zugehörigen Unterlagen zu beachten.

📄 Planungs- und Montageanleitung Abgas/Abluft

5.2.2 Aufstellraum

Der Aufstellraum muss die folgenden Anforderungen erfüllen:

- Der Aufstellraum muss den geltenden Gesetzen und Verordnungen entsprechen (z. B. in Deutschland gemäß Feuerstättenverordnung).
- Der Untergrund für die Aufstellung der Erzeugungseinheit muss eben, glatt, fest, trocken und tragend sein.
- Die minimale Umgebungstemperatur beträgt +5 °C. Bei einer Überschreitung der Umgebungstemperatur von +30 °C moduliert die Anlage herunter, bei +37 °C schaltet die Anlage ab.
- Die Anlage muss vor Frost und Witterungseinflüssen geschützt werden.

Nicht zulässig:

- Aufstellung auf schwimmendem Estrich.
- Betrieb von Ablufttrocknern im gleichen Raum.
- Lagerung von explosiven oder leicht entflammaren Stoffen (z. B. Papier, Farben, Benzin) am Aufstellort.
- Verwendung von aggressiven Mittel (z. B. Sprays, Lösungsmittel, chlorhaltige Reiniger, Farben, Klebstoffe) in der Nähe der Anlage.

Bei Aufstellung in Gewölbekellern oder kargen Glattwandräumen (schallhart) besteht die Gefahr von Geräusch- und Schallresonanzen.

Die Platzierung der Anlage muss so gewählt werden, dass die folgenden Anforderungen erfüllt werden:

- Be- und Entlüftungseinrichtungen an der Anlage dürfen nicht zugestellt oder verschlossen werden.
- Der Not-Aus-Schalter muss immer zugänglich sein.

Platzbedarf BHKW 2.0 - 4.0

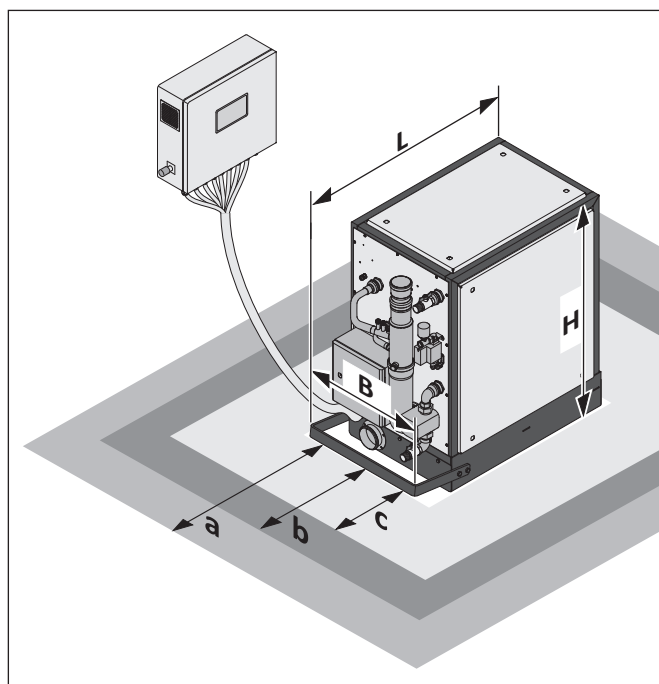

L	Länge (einschl. Schutzbügel)	1.229 mm
B	Breite (einschl. Schutzbügel)	636 mm
H	Höhe	1.096 mm
a	Abstand zur Erzeugungseinheit – optimaler freier Raum	1.000 mm
b	Abstand zur Erzeugungseinheit – Mindestanforderung freier Raum	700 mm
c	Abstand zur Erzeugungseinheit – freier Raum nach Klärung und Freigabe durch den Hersteller	500 mm

Mindestabstand für Wartungsarbeiten:

- 700 mm freier Raum über der Anlage.
- 300 mm freier Raum neben dem Schaltschrank.

Bei Unterschreitung der Mindestabstände:

- Wenden Sie sich an den Hersteller.

Montage

5.2.3 Heizungssystem

Zum Heizungssystem im Gebäude gehören bauseitig vor allem der Spitzenlastkessel, der Pufferspeicher und das Rohrleitungssystem mit den Heizkörpern.

Der Spitzenlastkessel liefert die benötigte Restwärme, wenn der Heizenergiebedarf die Kapazität der Anlage überschreitet (z. B. bei extremer Kälte).

Für den Betrieb der Anlage ist ein Pufferspeicher erforderlich, der folgende Anforderungen erfüllt:

- Der Pufferspeicher muss Aufnahmen für die Temperaturfühler haben.
- Der Pufferspeicher muss an den Verbindungen zur Anlage mit Absperrorganen ausgestattet sein.
- Der Pufferspeicher muss zu den Anforderungen der Anlage passend ausgelegt sein.
 - Mindestens 100 l pro kW thermisch für Anlagen < 10 kW_{th}
 - Mindestens 50 l pro kW thermisch für Anlagen > 10 kW_{th}

Diese Angaben sind technische Mindestbedingungen. Regionale oder nationale Förderrichtlinien (z. B. in Deutschland gemäß BAFA) können davon abweichen und sind zu prüfen.

Die Dimensionierung des Rohrleitungssystems muss für folgenden Anforderungen ausgelegt sein:

- Maximaler Wärmebedarf des Gebäudes.
- Maximale thermische Leistung der Anlage.

5.2.4 Abgasführung

Für den Betrieb der Anlage ist bauseitig ein Schornstein erforderlich, der die folgenden Anforderungen erfüllt:

- Die örtlichen Gesetze und Verordnungen müssen eingehalten werden (z. B. in Deutschland gemäß Bauordnung).
- Die Abgasführung muss den örtlichen Bestimmungen entsprechen (z. B. in Deutschland gemäß DIN 18160).
- Die Abgase müssen über einen Schornstein abgeführt werden.
- Der Schornstein muss grundsätzlich die Abgase über das Dach abführen.
- Die Abmessungen für Abgasführung und Schornstein müssen individuell berechnet werden.
- Gefälle der waagerechten Stecke mind. 5 cm pro Meter.
- Der Schornstein muss geprüft und für den Betrieb abgenommen sein (z. B. vom Schornsteinfegermeister).
- In der Abgasführung muss ein Abgasschalldämpfer vorhanden sein. Der Abgasschalldämpfer (optional erhältlich) ist nahe der Erzeugungseinheit zu montieren.
- Die Abgasführung muss an der tiefsten Stelle einen mit Wasser gefüllten Siphon haben.

5.2.5 Zuluftversorgung

Für den Verbrennungsprozess und für die Umgebungstemperatur muss ausreichend Zuluft bereitgestellt werden:

- Der Gesamtbedarf des Heizungssystems (z. B. für den Spitzenlastkessel) ist zu beachten.
- Die Zuluftversorgung muss zu den Anforderungen der Anlage passen.
- Technische Daten.
- Die Zuluftversorgung darf nicht über ein konzentrisches Rohr erfolgen, wenn das innere Rohr für die Abgasführung genutzt wird.
- Wenn die Umgebungstemperatur im Aufstellraum dauerhaft über 30 °C liegt, wird ein zusätzlicher Luftaustausch benötigt.

5.2.6 Gasversorgung

Für den Betrieb der Anlage ist ein Gasanschluss erforderlich, der die folgenden Anforderungen erfüllt:

- Der Gasanschluss muss den geltenden Richtlinien entsprechen (z. B. in Deutschland gemäß TRGI).
- Die Anforderungen der Anlage (z. B. Art und Zusammensetzung des Gases) müssen eingehalten werden.
- Technische Daten.
- Die bauseitige Anlage muss mit einem Gasströmungswächter, Gaszähler und einem Gasfilter ausgestattet sein.
- Der Gasströmungswächter muss zu den Anforderungen der Anlage passen.
- Technische Daten.
- Der Anschluss über eine Gasgerätesteckdose ist in keinem Fall zulässig.

5.2.7 Wasserversorgung

⚠ ACHTUNG!

Gefahr von Beschädigungen durch mangelhafte Wasserqualität!

Zu hohe Anteile von Schwebstoffen und Magnetit sowie eine falsche Wasserhärte können Schäden an der Erzeugungseinheit verursachen oder die Lebensdauer verkürzen.

- ▶ Prüfen Sie regelmäßig die Wasserqualität.
- ▶ Setzen Sie den KMS-Filter ein.

-
- Die Wasserqualität muss den Anforderungen der geltenden Normen und Richtlinien entsprechen (z. B. in Deutschland gemäß VDI-Richtlinie 2035).
 - Das Wasser vom Heizungssystem muss frei von mechanischen Verunreinigungen sein.
 - Härtegrad des Wassers < 1 °dH.
 - Leitfähigkeit < 100 µS/cm.
 - PH-Wert > 8,2 und < 9,0.

5.2.8 Kondensatablauf

Für den Betrieb der Anlage ist bauseitig ein Kondensatablauf erforderlich, der die folgenden Anforderungen erfüllt:

- Der Kondensatablauf muss drucklos sein.
- Der Innendurchmesser vom Kondensatablauf darf nicht reduziert werden.
- Für jede Anlage wird eine Neutralisationseinrichtung empfohlen zum Auffangen von ölhaltigem Kondensat.
- Der Siphon muss aus korrosionsfähigem, säurebeständigen Material bestehen (z. B. Kunststoff oder Edelstahl).
- Der Siphon des Ablaufs muss regelmäßig mit Wasser gefüllt werden, um eine Austrocknung zu vermeiden.
- Der Siphon muss auch bei einer Betriebsunterbrechung mit Wasser gefüllt sein.
- Die örtlichen Bestimmungen zur Wasserentsorgung müssen berücksichtigt werden.

5.2.9 Stromversorgung

Für den Betrieb der Anlage muss bauseitig ein Anschluss an die Stromversorgung vorliegen, der die folgenden Anforderungen erfüllt:

- Die Vorschriften und die technischen Anschlussbedingungen (TAB) des Energieversorgers müssen berücksichtigt werden (z. B. Stromzähler).
- Die Leitungsquerschnitte müssen unter Berücksichtigung der Anlaufleistung und der Kabellängen berechnet werden.
- Die Netzspannung muss zu den Anforderungen der Anlage passen.

📄 Technische Daten.

5.2.10 Mobilfunknetz

Für die Fernüberwachung über das Modem ist ein Zugang zum Mobilfunknetz erforderlich. Das Modem muss erreichbar sein. Die Position des Modems beeinflusst die Qualität des Empfangs.

Bei Bedarf kann die Empfangsleistung durch folgendes Zubehör (optional erhältlich) verbessert werden:

- Außenantenne (max. 15 m entfernt)
- Patchkabel (max. 100 m lang)

Für die Spannungsversorgung des Modems muss bauseitig eine Steckdose vorhanden sein, die getrennt ist von der Anlage und vom Steuerschrank.

Montage

5.3 Montageschritte

Kurzübersicht:

- 5.3.1 Montage vorbereiten
- 5.3.2 Anlage auspacken
- 5.3.3 Erzeugungseinheit platzieren
- 5.3.4 Steuerschrank anschrauben
- 5.3.5 Erzeugungseinheit anschließen
- 5.3.6 Temperaturfühler anschließen
- 5.3.7 Modem anschließen
- 5.3.8 Steuerschrank anschließen
- 5.3.9 Anschlusskontrolle durchführen

5.3.1 Montage vorbereiten

- ▶ Machen Sie sich mit Ihrer Montagesituation und der Dokumentation vertraut.
 - Anlage
 - Anlagenkomponenten
 - Schutzeinrichtungen
 - Zubehör
 - Aufstellort
 - Betriebsanleitung und mitgeltende Dokumente
- ▶ Stellen Sie benötigtes Werkzeug und Material zusammen.
- ▶ Halten Sie den Montagebereich frei von Gegenständen, die stören oder beschädigt werden können.
- ▶ Prüfen Sie, ob alle an den Aufstellort gestellten Bedingungen erfüllt sind.
 - „5.2 Anforderungen an den Aufstellort“ (Seite 12).
- ▶ Stellen Sie sicher, dass die Netzspannung unterbrochen ist und bleibt. Die Netzspannung erfolgt erst nach Aufforderung im entsprechenden Montageschritt.

Wenn Zubehör (z. B. Abgasschalldämpfer) zur Montagesituation gehört:

- ▶ Stellen Sie sicher, dass das Zubehör korrekt montiert und anschlussbereit ist.
 - ▶ Stellen Sie sicher, dass Leitungen vom Zubehör korrekt verlegt und zugänglich sind.
- 📄 Anleitungen Zubehör.

5.3.2 Anlage auspacken

⚠ ACHTUNG!

Gefahr von Beschädigungen durch unsachgemäße Handhabung!

Die Anlage kann beim Auspacken oder beim Transport beschädigt werden.

- ▶ Schneiden Sie nicht durch die schützende Verpackung.
 - ▶ Halten Sie Gegenstände fern, die die Anlage beschädigen können (z. B. Werkzeuge).
-
- ▶ Entfernen Sie das Verpackungsmaterial von der Anlage.
 - ▶ Nehmen Sie die im Lieferumfang enthaltenen Teile von der Erzeugungseinheit.
 - ▶ Kontrollieren Sie die Anlage und alle enthaltenen Teile auf Beschädigungen.
 - ▶ Kontrollieren Sie den Lieferumfang gemäß Lieferschein auf Vollständigkeit.

Wenn Teile fehlen oder beschädigt sind:

- ▶ Wenden Sie sich an den Hersteller.
- ▶ Entfernen Sie das Verpackungsmaterial vom Aufstellort.
 - „11.1 Verpackung entsorgen“ (Seite 31).

5.3.3 Erzeugungseinheit platzieren

⚠ ACHTUNG!

Gefahr von Beschädigungen an der Erzeugungseinheit durch unsachgemäßen Transport!

Bei engen Transportwegen kann es vorkommen, dass Teile der Erzeugungseinheit demontiert werden müssen, um das Gerät an den Aufstellort zu bewegen. Die Zerlegung für den Transport darf nur durch den Hersteller erfolgen.

▶ Wenden Sie sich an den Hersteller.

- ▶ Wählen Sie einen geeigneten Aufstellort.
→ „5.2 Anforderungen an den Aufstellort“
(Seite 12).

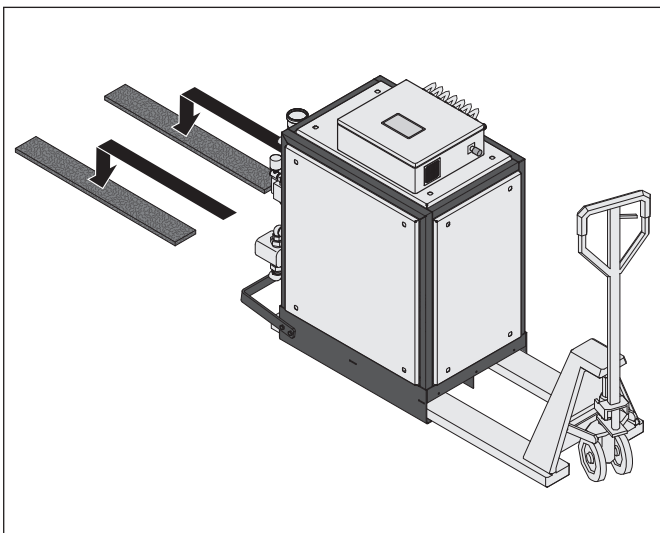

- ▶ Positionieren Sie die Ausgleichsstreifen.
- ▶ Setzen Sie die Erzeugungseinheit auf den Ausgleichsstreifen ab.
- ▶ Stellen Sie sicher, dass die Erzeugungseinheit waagrecht steht.

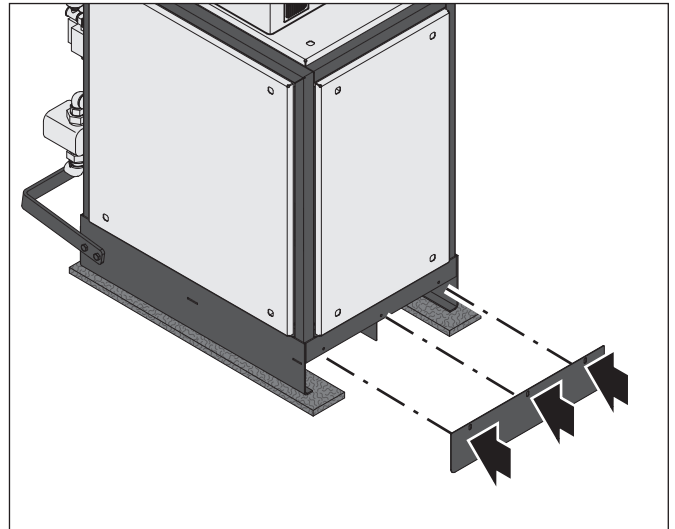

- ▶ Schrauben Sie die vordere Abdeckung an.

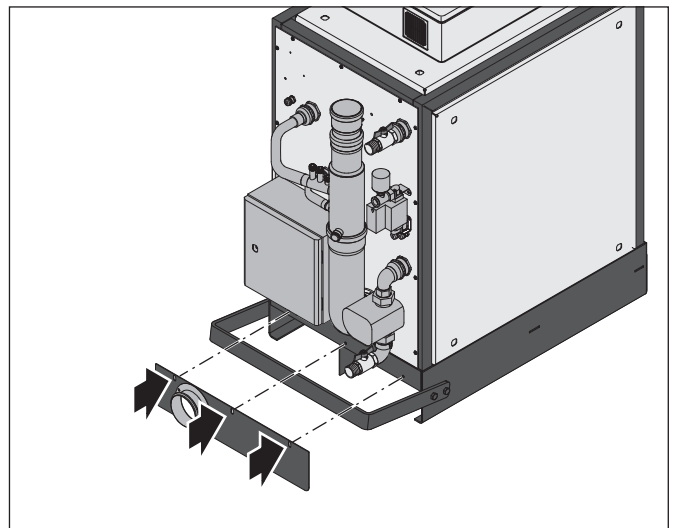

- ▶ Schrauben Sie die hintere Abdeckung an.

Montage

5.3.4 Steuerschrank anschrauben

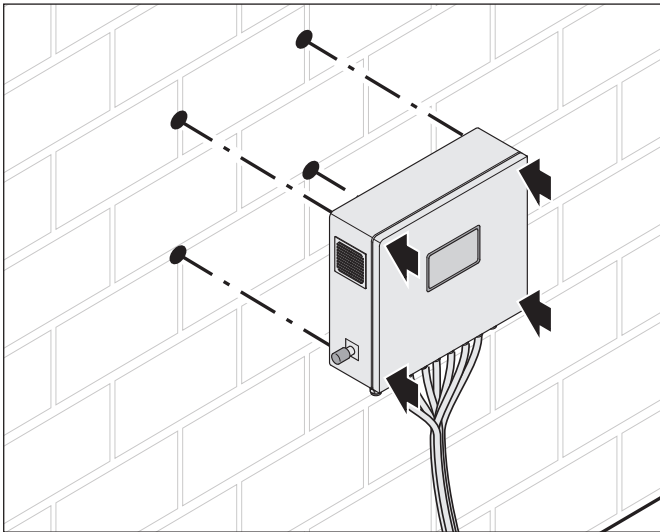

- ▶ Öffnen Sie den Steuerschrank.
- ▶ Markieren Sie die Bohrpunkte an der Wand.
- ▶ Bohren Sie die Verschraubungslöcher.
- ▶ Schrauben Sie den Steuerschrank an die Wand.
- ▶ Beachten Sie die Mindestabstände.
→ „5.2.2 Aufstellraum“ (Seite 13).

5.3.5 Erzeugungseinheit anschließen

Für die Einbindung der Anlage in das Heizungssystem muss der entsprechende Hydraulikplan beachtet werden.

→ „12.2 Hydraulikpläne“ (Seite 32).

Für die Zuordnung der Anschlüsse gelten immer die an der Erzeugungseinheit angebrachten Bezeichnungen.

Für das Anschließen der Leitungen müssen die Anschlussgrößen und der Typ beachtet werden.

Anschlussgrößen Erzeugungseinheit

Anschluss	Anschlussgröße und Typ
Puffer-Rücklauf Wasser	1" AG
Puffer-Vorlauf Wasser	1" AG
Kondensat	3/4 AG
Abgas	DN 80
Zuluft	DN 100
Gas	1/2" IG

⚠ ACHTUNG!

Gefahr von Beschädigungen durch unsachgemäßen Anschluss der Leitungen!

Feste Anschlussleitungen übertragen Vibrationen auf das Gebäude. Durch Vibrationen können die Anschlussleitungen beschädigt werden.

- ▶ Verwenden Sie für alle Leitungen, die an die Erzeugungseinheit angeschlossen werden, ausschließlich flexible Leitungen.
- ▶ Beachten Sie die genaue Zuordnung der Leitungen und Anschlüsse.

KMS-Filter

Der KMS-Filter muss folgende Anforderungen erfüllen:

- Montage in der Nähe des Pufferspeichers.
- Anschluss so, dass ein 5-Liter-Behälter zum Wasserauffangen darunter gestellt werden kann.
- Der Pfeil auf dem Filterkopf zeigt in Flussrichtung.
- Waagerechte Montage vom Filterkopf.
- Montage eines Ventils vor und hinter dem KMS-Filter.
- Der KMS-Filter muss für Wartungsarbeiten jederzeit zugänglich sein.

📄 Anleitung KMS-Filter.

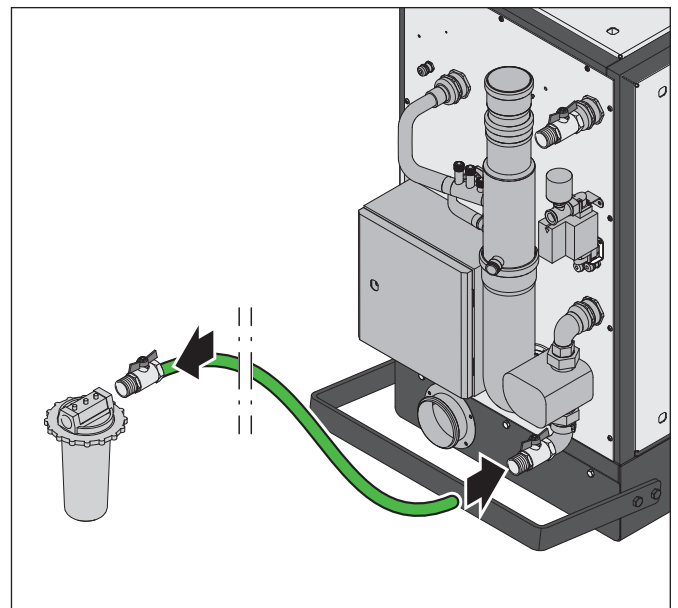

- ▶ Schließen Sie die Leitung an den Anschluss "Puffer-Rücklauf Wasser" der Erzeugungseinheit an.
- ▶ Schließen Sie die Leitung an den KMS-Filter an.
- ▶ Stellen Sie sicher, dass der KMS-Filter jederzeit zugänglich ist.

📄 Anleitung KMS-Filter.

Puffer-Rücklauf Wasser

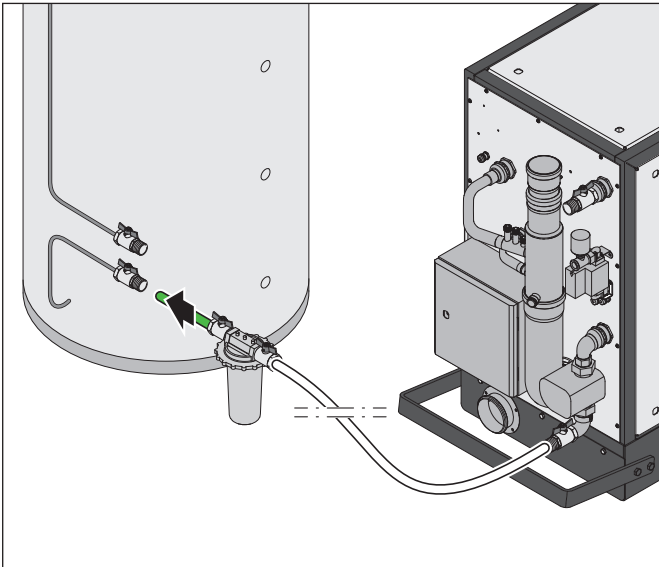

- ▶ Schließen Sie die Leitung an den Rücklauf des Pufferspeichers an.
- ▶ Schließen Sie die Leitung an den KMS-Filter an.
- 📄 Anleitung KMS-Filter.

Puffer-Vorlauf Wasser

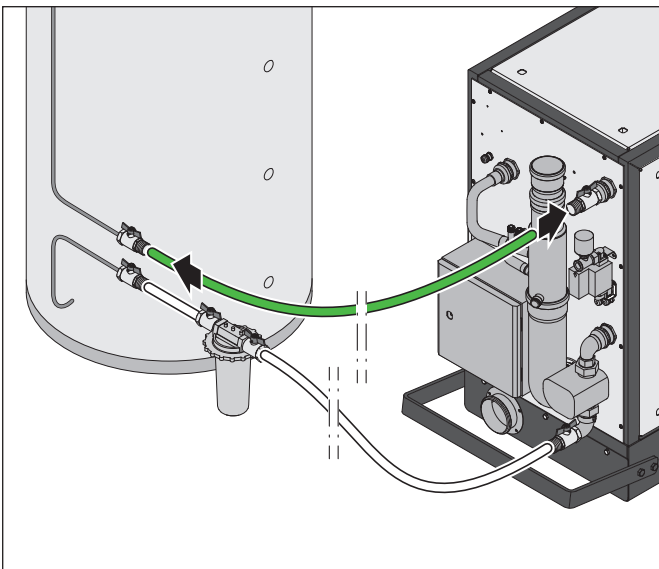

- ▶ Schließen Sie die Leitung an den Vorlauf des Pufferspeichers an.
- ▶ Schließen Sie die Leitung an den Anschluss "Puffer-Vorlauf Wasser" der Erzeugungseinheit an.

Um die Anlage in den Heizkreislauf einzubinden:

- ▶ Öffnen Sie zuerst das Ventil im Rücklauf.
- ▶ Prüfen Sie die Dichtigkeit.
- ▶ Öffnen Sie dann das Ventil im Vorlauf.
- ▶ Prüfen Sie erneut die Dichtigkeit.

Kondensat

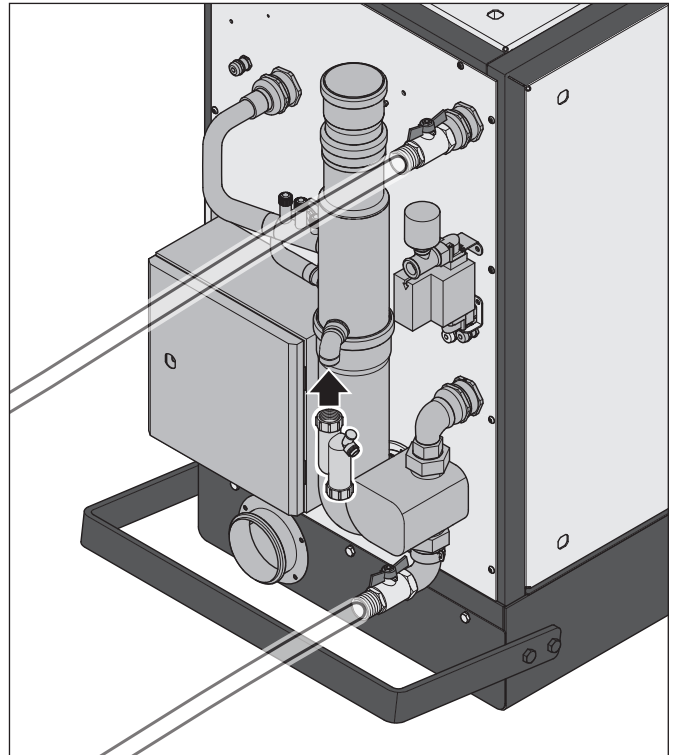

- ▶ Schließen Sie den Kondensat-Siphon an den Anschluss „Kondensat“ der Erzeugungseinheit an.

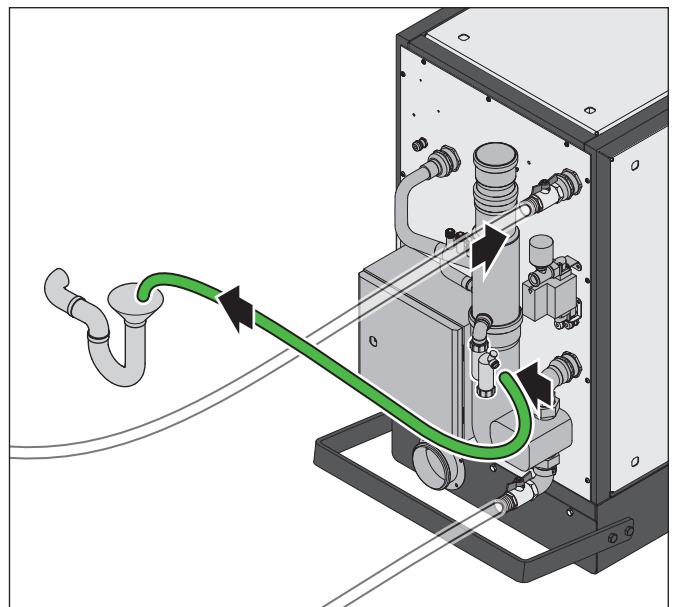

Die Leitung für das Kondenswasser muss korrosionsfest sein.

Die Leitung muss mit ausreichend Gefälle von der Erzeugungseinheit zum Kondensatablauf geführt werden.

- ▶ Schließen Sie die Leitung an den Kondensat-Siphon an.
- ▶ Schließen Sie die Leitung an den Kondensatablauf an.

Montage

Abgas

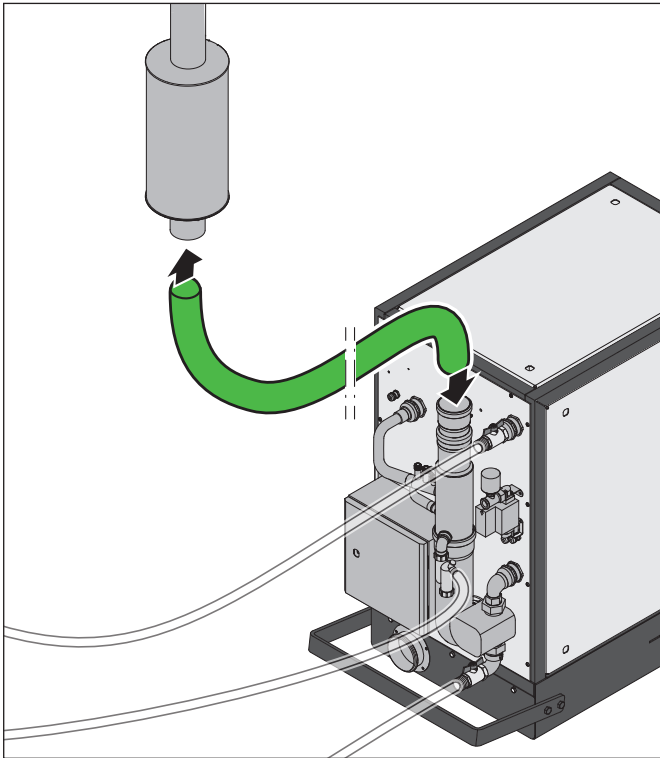

Die Leitung muss mit ausreichend Gefälle zur Erzeugungseinheit geführt werden.

- ▶ Stellen Sie sicher, dass ein geeigneter Abgasschalldämpfer (optional erhältlich) vorhanden ist:
 - In der Abgasführung.
 - In der Nähe der Erzeugungseinheit.
 - Bei waagrechtem Einbau mit ordnungsgemäßer Abfuhr des Kondenswassers.
 - ▶ Schließen Sie die Leitung an den Anschluss „Abgas“ der Erzeugungseinheit an.
 - ▶ Schließen Sie die Leitung an den Schornstein an.
 - ▶ Stellen Sie sicher, dass die Leitung nicht unterbrochen wird (z. B. Herausrutschen von senkrecht verbundenen Teilen).
 - ▶ Stellen Sie sicher, dass die Abgasführung nicht aus dem Anschlussstück herausvibrieren kann.
- 📄 Anleitung Abgasschalldämpfer.

Durch Einsatz von Zubehör (optional erhältlich) können Abgas und Abluft getrennt werden.

Zuluft

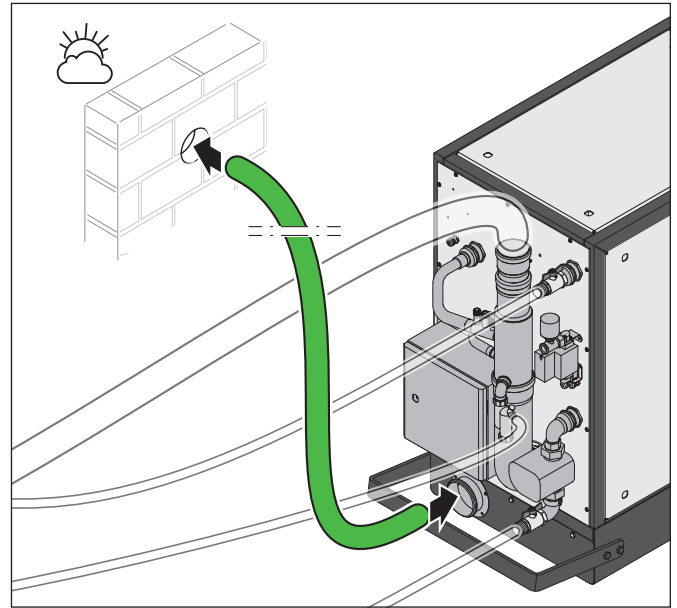

- ▶ Schließen Sie die Leitung an den Anschluss „Zuluft“ der Erzeugungseinheit an.
- ▶ Führen Sie die Leitung ins Freie.
- ▶ Befestigen Sie die Leitung.
- ▶ Stellen Sie sicher, dass die Anlage bei angeschlossener Zuluftleitung vor Frost und Witterungseinflüssen geschützt bleibt.

Gas

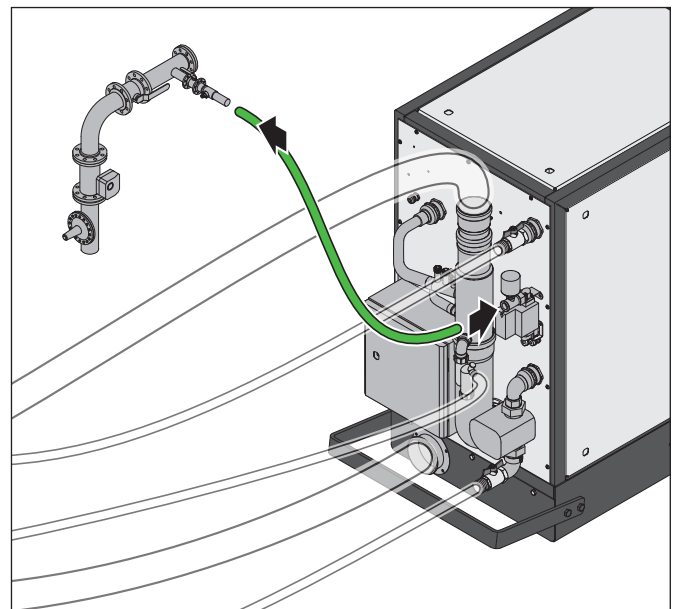

Für den Gasanschluss sind die geltenden Richtlinien (z. B. in Deutschland gemäß TRGI) zu beachten. Der Anschluss über eine Gasgerätesteckdose ist nicht zulässig.

- ▶ Schließen Sie die Leitung an den Anschluss „Gas“ der Erzeugungseinheit an.
- ▶ Schließen Sie die Leitung an den Anschluss der Gasversorgung an.

5.3.6 Temperaturfühler anschließen

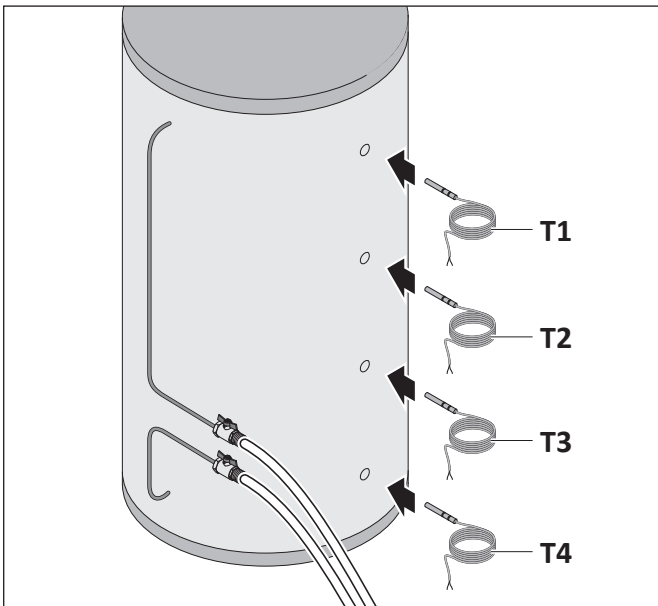

- ▶ Bringen Sie vier Temperaturfühler (T1-T4) am Pufferspeicher an. Für die Anbringung ist die Menge der Pufferspeicher zu beachten.
→ „12.2 Hydraulikpläne“ (Seite 32).
- ▶ Schließen Sie den Temperaturfühler (T5) als Strategiefühler im Vorlauf des Heizkreises oder der vorhandenen Weiche an.
→ „12.2 Hydraulikpläne“ (Seite 32).
- ▶ Führen Sie die Kabel der Temperaturfühler (T1-T5) zum Steuerschrank.

Für den elektrischen Anschluss sind die zugehörigen Stromlaufpläne zu beachten.

📄 Stromlaufpläne.

5.3.7 Modem anschließen

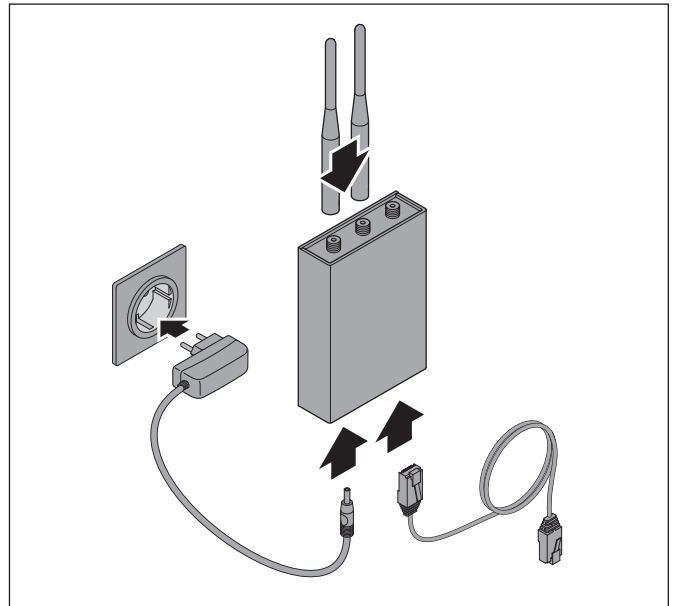

Für den Anschluss des Modems sind folgende Punkte zu beachten:

- Wenn das Modem hohen Temperaturen ausgesetzt wird, kann es zu Funktionsstörungen kommen.
- Das Anschlusskabel zwischen Steuerschrank und Modem darf eine Länge von 100 m nicht überschreiten.
- ▶ Montieren Sie das Modem so, dass der Empfang gewährleistet ist.
- ▶ Verwenden Sie für die Spannungsversorgung des Modems eine Steckdose, die getrennt ist von der Anlage und vom Steuerschrank.
- 📄 Anleitung Modem.

Montage

5.3.8 Steuerschrank anschließen

⚠️ WARNUNG!

Verletzungsgefahr durch Stromschlag!

Die Kabel müssen während der Montage spannungsfrei sein.

- ▶ Schalten Sie die Kabel spannungsfrei.
- ▶ Stellen Sie sicher, dass die Kabel während der Montage spannungsfrei bleiben.

⚠️ ACHTUNG!

Gefahr von Beschädigung durch fehlerhafte Zuordnung der Anschlüsse!

Eine falsche Polung an den Anschlussklemmen kann zu einer Zerstörung der Steuerung führen.

- ▶ Achten Sie auf die korrekte Polung an den Anschlussklemmen und auf ein rechtes Drehfeld.

Alle Kabel müssen von unten durch die Kabelverschraubungen in den Steuerschrank eingeführt werden.

Für die Belegung der Anschlussklemmen müssen die beigefügten Stromlaufpläne beachtet werden.

📄 Stromlaufpläne.

Für die zulässigen Querschnitte der Zuleitungen müssen die Technischen Daten beachtet werden.

📄 Technische Daten.

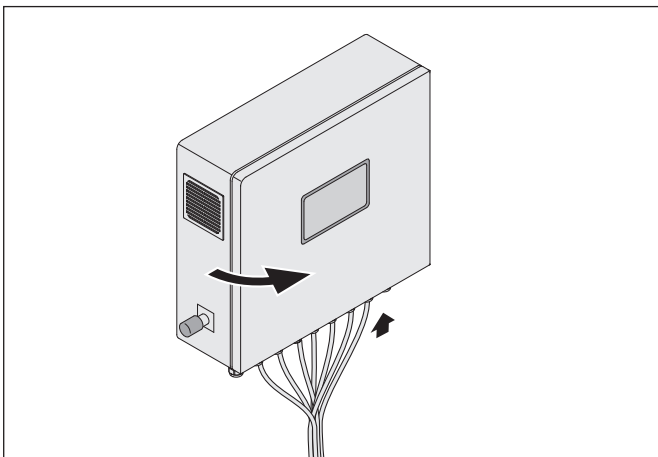

- ▶ Öffnen Sie den Steuerschrank.
- ▶ Schließen Sie die Temperaturfühler (T1-T5) an.
- ▶ Schließen Sie das Modem an.

Das Anschließen weiterer Bauteile hängt vom Heizungssystem ab.

→ „12.2 Hydraulikpläne“ (Seite 32).

- ▶ Wenn vorhanden, schließen Sie weitere Bauteile an die Steuerung an (z. B. Spitzenlastkessel, Einrichtungen der Gebäudeleittechnik).

Nach Anschluss aller Bauteile:

- ▶ Stellen Sie sicher, dass der Netzanschluss spannungsfrei ist.
- ▶ Schließen Sie die Netzspannung an den Steuerschrank an.
- ▶ Schließen Sie den Steuerschrank.

5.3.9 Anschlusskontrolle durchführen

Nach Abschluss der Montage müssen die folgenden Punkte kontrolliert werden:

- Dichtigkeit aller Leitungen.
- Flexibilität aller Leitungen an der Erzeugungseinheit.
- Fester Sitz aller Anschlüsse im Steuerschrank.
- Keine Beschädigungen, Knicke oder Quetschungen an Kabeln und Leitungen.
- Siphon vom Kondensatablauf ist mit Wasser gefüllt.
- Spannungsfreier Einbau aller Leitungen an der Erzeugungseinheit.

- ▶ Kontrollieren Sie die Anlage.

Wenn Abgas in Verbindung mit einem anderen Wärmeerzeuger (Spitzenlastkessel oder weitere Anlage) abgeführt wird:

- ▶ Stellen Sie sicher, dass die Anlage mit einer Rückstromsicherung ausgestattet ist.

5.4 Probelauf

Nach erfolgter Montage muss ein Probelauf durchgeführt werden. Dazu muss die Anlage mindestens 15 Minuten laufen.

Ab Werk ist die Anlage so eingestellt, dass der Probelauf maximal eine Stunde dauern kann. Danach schaltet die Anlage automatisch ab.

Kurzübersicht:

- 5.4.1 Erzeugungseinheit öffnen
- 5.4.2 Transportsicherung entfernen
- 5.4.3 Probelauf starten
- 5.4.4 Anlage kontrollieren
- 5.4.5 Probelauf stoppen
- 5.4.6 Erzeugungseinheit schließen

5.4.1 Erzeugungseinheit öffnen

⚠️ WARNUNG!

Verbrennungsgefahr durch heiße Bauteile!

Im Betrieb heizen sich die Bauteile im Inneren der Erzeugungseinheit stark auf.

- ▶ Benutzen Sie Arbeitshandschuhe.
- ▶ Berühren Sie nur Bauteile, die für den Arbeitsschritt erforderlich sind.

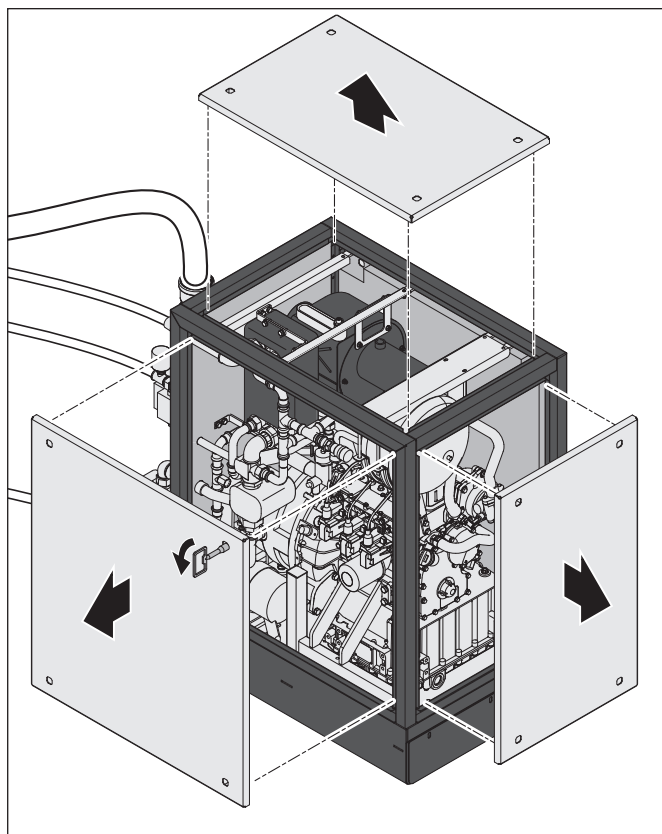

- ▶ Öffnen Sie die Erzeugungseinheit.

5.4.2 Transportsicherung entfernen

⚠️ ACHTUNG!

Gefahr von Sachschäden an der Erzeugungseinheit!

Montierte Transportsicherungen führen im Betrieb zu Schäden an der Erzeugungseinheit. Der Motor kann nicht frei schwingen und überträgt die Vibrationen auf die Erzeugungseinheit.

- ▶ Stellen Sie sicher, dass der Motor in der Erzeugungseinheit frei schwingen kann.

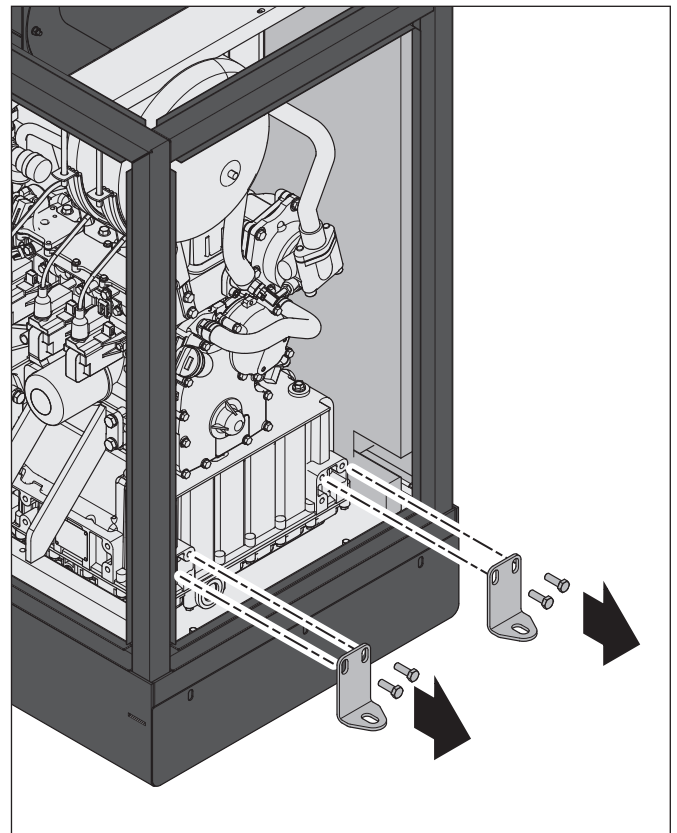

- ▶ Entfernen Sie die Transportsicherungen.

Montage

5.4.3 Probelauf starten

Für eine optimale Entlüftung der Anlage ist die Reihenfolge zu beachten.

- ▶ Öffnen Sie die Ventile an der Erzeugungseinheit wie folgt:
 1. Puffer-Rücklauf Wasser
 2. Puffer-Vorlauf Wasser
 3. Gas
- ▶ Stellen Sie sicher, dass das Heizungssystem für den Probelauf bereit ist.
- ▶ Öffnen Sie die Ventile am Pufferspeicher.

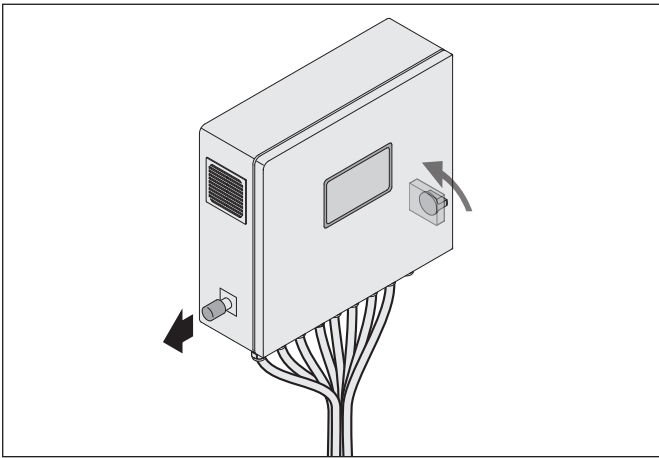

- ▶ Entriegeln Sie den Not-Aus-Schalter.
- ▶ Schalten Sie den Hauptschalter ein.

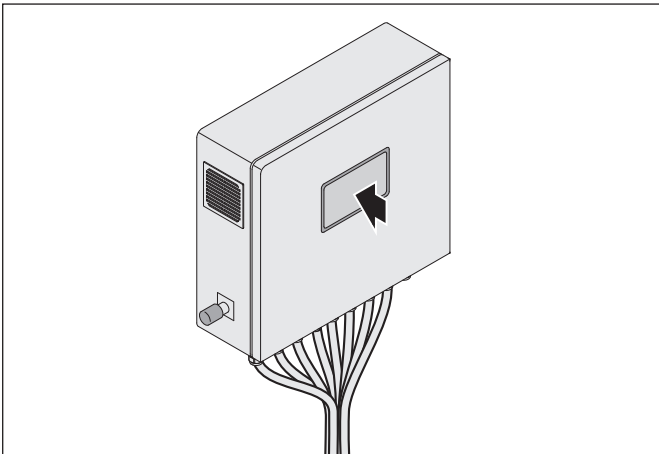

- ▶ Starten Sie den Probelauf über das Bediendisplay.

Für die Bedienung ist die zugehörige Anleitung zu beachten.

- ☐ Bedienungsanleitung Remeha/Control

5.4.4 Anlage kontrollieren

- ▶ Prüfen Sie die Gas- und Abgasdichtheit innerhalb der Erzeugungseinheit.
- ▶ Prüfen Sie die Gas- und Abgasdichtheit der Anlage.

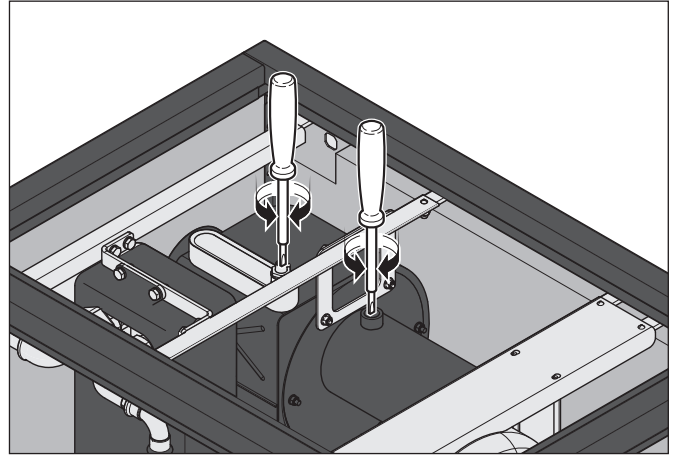

- ▶ Entlüften Sie das Kühlsystem.
- ▶ Entfernen Sie austretendes Kühlmittel.
- ▶ Überprüfen Sie den Druck des Kühlsystems.

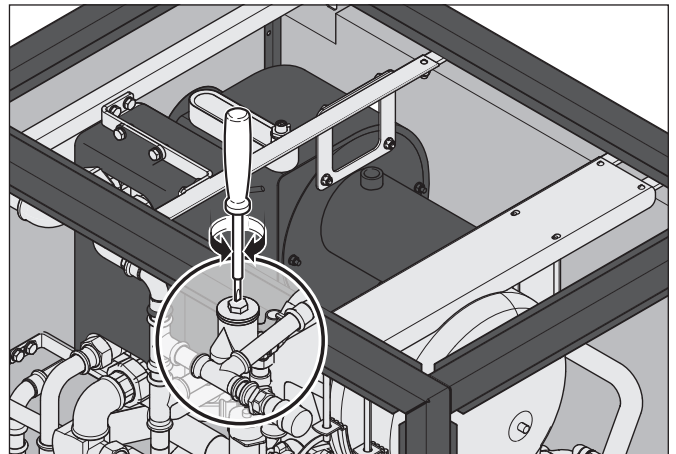

- ▶ Entlüften Sie das Heizkreissystem am Wärmetauscher.
- ▶ Wenn erforderlich, füllen Sie Kühlmittel nach.

Wenn erforderlich, muss der Entlüftungsvorgang mehrfach durchgeführt werden.

5.4.5 Probelauf stoppen

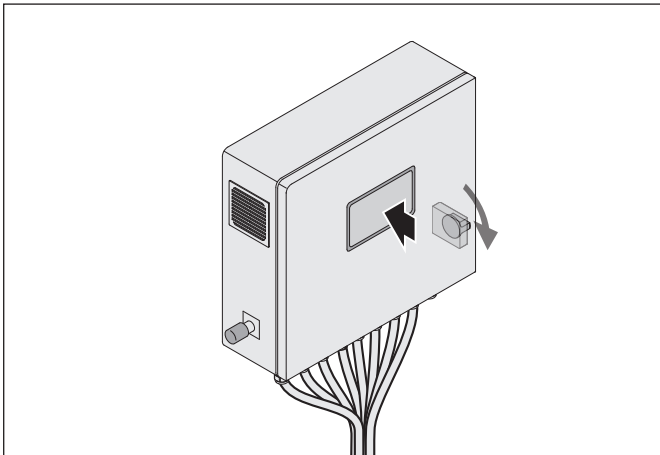

- ▶ Stoppen Sie den Probelauf über das Bediendisplay.
📄 Bedienungsanleitung Remeha/Control
- ▶ Schalten Sie den Hauptschalter aus.

5.4.6 Erzeugungseinheit schließen

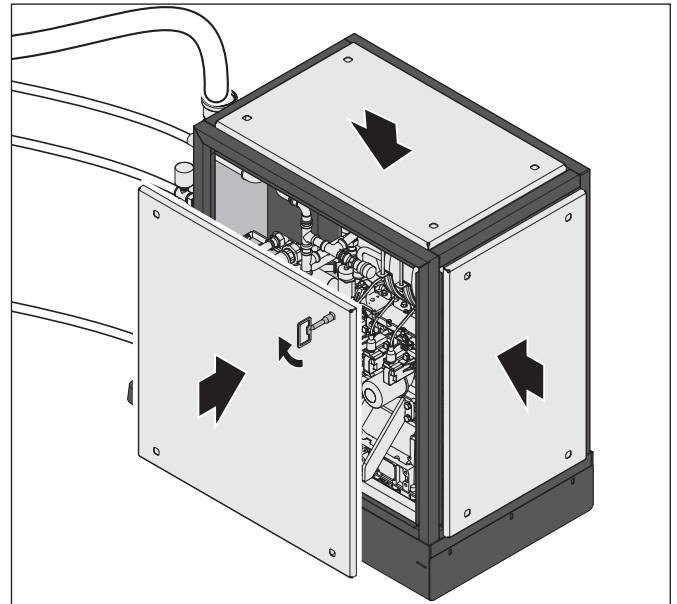

- ▶ Schließen Sie die Erzeugungseinheit.

Der Probelauf war erfolgreich, wenn die folgenden Bedingungen erfüllt werden:

- Das Kühlsystem ist entlüftet.
- Alle Leitungen sind dicht.
- Die Steuerung zeigt keine Fehlermeldung an.
- Die Anlage ist mindestens 15 Minuten gelaufen.

Wenn der Probelauf nicht erfolgreich war:

- ▶ Prüfen Sie noch einmal die Montageschritte bis zur Anschlusskontrolle.
→ „5.3 Montageschritte“ (Seite 16).
- ▶ Führen Sie erneut einen Probelauf durch.
→ „5.4 Probelauf“ (Seite 23).

Wenn der Probelauf weiterhin nicht erfolgreich war:

- ▶ Wenden Sie sich an den Hersteller.

Nach erfolgreichem Probelauf muss die Inbetriebnahme beim Fachpartner beauftragt werden.

- 📄 Antrag auf Inbetriebnahme.

Formulare zum Download:

- ➔ www.remeha.de

- ▶ Vereinbaren Sie einen Termin für die Inbetriebnahme.

6. Inbetriebnahme



⚠️ WARNUNG!

Gefahr durch unsachgemäße Montage der Anlage!

Fehlerhaft montierte Anlagen können zu schweren Verletzungen, Schäden an der Anlage oder dem Gebäude führen.

- ▶ Stellen Sie sicher, dass die Anlage den Vorschriften entsprechend montiert ist und die Inbetriebnahme durchgeführt werden kann.

Die Anlage muss durch den Hersteller (oder durch einen vom Hersteller autorisierten Fachpartner) nach den Vorgaben des Inbetriebnahmeprotokolls geprüft werden.

Bei bestandener Prüfung wird die Anlage für den dauerhaften Betrieb freigegeben

Bei nicht bestandener Prüfung wird der Hersteller entsprechende Maßnahmen ergreifen, z. B. Einforderung einer Nachbesserung.

7. Bedienung



⚠ ACHTUNG!

Gefahr durch Nichtbeachtung der Bedienungsanweisungen!

Dieses Kapitel enthält wichtige Informationen für die sichere Bedienung der Anlage. Fehlerhafte Einstellungen in der Steuerung können die Anlage beschädigen oder die Lebensdauer verkürzen.

- ▶ Lesen Sie dieses Kapitel vor der Bedienung sorgfältig durch.
- ▶ Befolgen Sie die Sicherheitshinweise.

Nur der Hersteller hat Zugang zum Bereich „Experte“ in der Steuerung „Remeha/Control“.

→ „2.2.1 Hersteller“ (Seite 6).

Nur vom Hersteller geschultes Fachpersonal hat Zugang zum Bereich „Fachmann“ in der Steuerung „Remeha/Control“.

→ „2.2.3 Fachpersonal“ (Seite 6).

Eingewiesene Benutzer haben Zugriff auf die nicht geschützten Bereiche in der Steuerung „Remeha/Control“, jedoch nicht auf die Bereiche „Experte“ und „Fachmann“.

Bedienung der Anlage nur durch qualifizierte Benutzer.

→ „2.2.4 Benutzer“ (Seite 6).

Die Steuerung „Remeha/Control“ regelt und überwacht die Anlage. Die Bedienung erfolgt über das Bediendisplay am Steuerschrank.

Die Bedienung ist in der zugehörigen Anleitung beschrieben.

📄 Bedienungsanleitung „Remeha/Control“.

8. Reinigung



⚠️ WARNUNG!

Verbrennungsgefahr durch Reinigung von heißen Anlagenteilen!

Dieses Kapitel enthält wichtige Informationen für die korrekte Reinigung der Anlage. Teile der Anlage (z. B. Abgasführung) die sehr heiß werden können, dürfen nicht im laufenden Betrieb gereinigt werden.

- ▶ Lesen Sie dieses Kapitel vor der Reinigung sorgfältig durch.
- ▶ Reinigen Sie keine heißen Bauteile.
- ▶ Befolgen Sie die Sicherheitshinweise.

Reinigung der Anlage nur durch qualifizierte Benutzer.
→ „2.2.4 Benutzer“ (Seite 6).

⚠️ ACHTUNG!

Gefahr von Beschädigungen durch Reinigungsmittel!

Sprays, Lösungsmittel oder chlorhaltige Reinigungsmittel können Korrosion und Eigenschaftsveränderungen hervorrufen.

- ▶ Benutzen Sie nur geeignete Reinigungsmittel.

Mindestens einmal jährlich:

- ▶ Reinigen Sie die Anlage mit einem feuchten Tuch.

Bei stärkeren Verschmutzungen:

- ▶ Reinigen Sie die Anlage mit warmem Wasser und einem neutralen, nicht scheuernden Reinigungsmittel.

Bei stark staubenden Arbeiten am Aufstellort (z. B. Bohren, Trennschleifen):

- ▶ Schalten Sie vorher die Anlage aus.
- ▶ Reinigen Sie die Luftfilter in der Erzeugungseinheit.
- ▶ Reinigen Sie die Belüftung am Steuerschrank.

Für die Reinigung des KMS-Filters ist die zugehörige Anleitung zu beachten.

- 📄 Anleitung KMS-Filter.

Bei Fragen zur Reinigung:

- ▶ Wenden Sie sich an den Hersteller.

9. Instandhaltung



9.1 Wartung

⚠️ WARNUNG!

Gefahr von Verletzungen durch defekte Sicherheitsbauteile!

Dieses Kapitel enthält wichtige Informationen für eine sichere Wartung der Anlage. Aufgrund ungenügender Wartung können wichtige Sicherheitsbauteile ausfallen oder defekt gehen.

- ▶ Lesen Sie dieses Kapitel vor Wartungsarbeiten sorgfältig durch.
- ▶ Warten Sie vor der Wartung bis die Anlage sich abgekühlt hat.
- ▶ Führen Sie die Wartung entsprechend der angegebenen Intervalle durch.

Wartungsarbeiten nur durch qualifiziertes Fachpersonal.

Elektrotechnische Arbeiten nur durch qualifizierte Elektrofachkräfte.

→ „2.2.3 Fachpersonal“ (Seite 6).

Die Anlage informiert 300 Stunden vor Ablauf des Wartungsintervalls über die bevorstehende Wartung. Ohne Durchführung einer Wartung läuft die Anlage noch 200 Stunden nach Ablauf des Intervalls mit Minimal-Leistung weiter.

Nach Ablauf der 200 Stunden schaltet die Anlage ab. Die Anlage kann erst nach Durchführung einer Wartung wieder in Betrieb genommen werden.

Die Wartung muss nach den Punkten des Wartungsprotokolls durchgeführt und dokumentiert werden.

📄 [Wartungsplan](#).

Spezielle Arbeiten zur Wartung der Anlage werden nur vom Hersteller durchgeführt.

→ „2.2.1 Hersteller“ (Seite 6).

Bei speziellen Arbeiten zur Wartung der Anlage:

- ▶ Wenden Sie sich an den Hersteller.

📄 [Wartungsanleitung](#).

9.2 Störungsbehebung

⚠️ WARNUNG!

Gefahr durch Nichtbeachtung der Störmeldungen!

Störungen weisen auf Defekte an der Anlage oder auf fehlerhafte Einstellungen in der Steuerung hin. Störungen müssen unmittelbar beseitigt werden um weitere Folgeschäden zu vermeiden.

- ▶ Beseitigen Sie Störungen immer sofort.

Störungen an der Anlage werden von der Steuerung am Bediendisplay angezeigt.

📄 [Bedienungsanleitung „Remeha/Control“](#).

Bei Störungen die nicht mit Hilfe der Steuerung behoben werden können:

- ▶ Veranlassen Sie eine Fernwartung.
- ▶ Folgen Sie den Anweisungen des Herstellers.

9.3 Reparatur

⚠️ WARNUNG!

Gefahr von Verletzungen durch defekte Bauteile!

Dieses Kapitel enthält wichtige Informationen für eine sichere Reparatur der Anlage.

Defekte Bauteile können zu weiteren Folgeschäden an der Anlage führen.

- ▶ Lesen Sie dieses Kapitel vor Reparaturarbeiten sorgfältig durch.
- ▶ Defekte Bauteile müssen unverzüglich ausgetauscht werden.
- ▶ Die Anlage muss bis zum Austausch sicherheitsrelevanter Bauteile stillgelegt werden.
- ▶ Warten Sie vor dem Austausch der Bauteile bis die Anlage sich abgekühlt hat.
- ▶ Setzen Sie nur vom Hersteller autorisierte Bauteile ein.

Reparaturarbeiten nur durch qualifiziertes Fachpersonal.

Elektrotechnische Arbeiten nur durch qualifizierte Elektrofachkräfte.

→ „2.2.3 Fachpersonal“ (Seite 6).

- ▶ Schalten Sie die Anlage aus.

📄 [Bedienungsanleitung „Remeha/Control“](#).

- ▶ Schalten Sie den Hauptschalter aus.
- ▶ Tauschen Sie defekte Bauteile aus.

10. Demontage

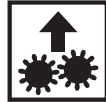

⚠️ WARNUNG!

Gefahr durch Nichtbeachtung der Demontageanweisungen!

Dieses Kapitel enthält wichtige Informationen für die korrekte Demontage der Anlage. Die Nichtbeachtung kann zu schweren Verletzungen führen.

- ▶ Lesen Sie dieses Kapitel vor der Demontage sorgfältig durch.
- ▶ Befolgen Sie die Sicherheitshinweise.
- ▶ Warten Sie vor der Demontage bis die Anlage sich abgekühlt hat.
- ▶ Stellen Sie sicher, dass die Kabel spannungsfrei sind.
- ▶ Stellen Sie sicher, dass die Kabel während der Arbeiten spannungsfrei bleiben.

Demontage nur durch qualifiziertes Fachpersonal.
Elektrotechnische Arbeiten nur durch qualifizierte Elektrofachkräfte.

→ „2.2.3 Fachpersonal“ (Seite 6).

- ▶ Schalten Sie die Anlage aus.
- 📄 Bedienungsanleitung „Remeha/Control“.
- ▶ Schließen Sie alle Ventile an der Anlage.
- ▶ Schließen Sie alle Ventile im Heizungssystem.
- ▶ Entfernen Sie alle Kabel aus dem Steuerschrank, die nicht mit der Erzeugungseinheit verbunden sind.
- ▶ Entfernen Sie die Leitungen von der Erzeugungseinheit:
 - Puffer-Vorlauf
 - Puffer-Rücklauf
 - Gas
 - Kondensat
 - Abgas
 - Zuluft
- ▶ Entfernen Sie den KMS-Filter.
- ▶ Entfernen Sie die unteren Abdeckungen an der Erzeugungseinheit.

11. Entsorgung



11.1 Verpackung entsorgen

⚠ ACHTUNG!

Gefahr von Umweltschäden durch nicht sachgerechte Entsorgung der Verpackung!

- ▶ Geben Sie die Verpackung nicht in den normalen Hausmüll.
- ▶ Führen Sie die Verpackung der umwelt- und sachgerechten Wiederverwertung (Recycling) zu.

Die Verpackung dient zum Schutz vor Transportschäden.

Die Verpackungsmaterialien sind nach umweltverträglichen Gesichtspunkten ausgewählt und aus wieder verwertbaren Materialien hergestellt. Die Verpackungsmaterialien können nach Gebrauch in den Rohstoffkreislauf zurückgeführt werden. Dadurch können wertvolle Rohstoffe eingespart werden.

- ▶ Entsorgen Sie die Verpackung umweltfreundlich getrennt nach Werkstoffen.



11.2 Anlage entsorgen

⚠ ACHTUNG!

Gefahr von Umweltschäden durch nicht sachgerechte Entsorgung der Anlage!

- ▶ Geben Sie die Anlage nicht in den normalen Hausmüll.
- ▶ Führen Sie die Anlage der umwelt- und sachgerechten Wiederverwertung (Recycling) zu.

Entsorgung nur durch qualifiziertes Fachpersonal.
→ „2.2.3 Fachpersonal“ (Seite 6).

- ▶ Entsorgen Sie die Anlage nach den gesetzlichen Bestimmungen über einen Entsorgungsfachbetrieb oder Ihre kommunale Entsorgungseinrichtung.



12. Anhang



12.1 Technische Daten

Technische Daten stehen in der zugehörigen Anlagendokumentation.

📄 Anlagendokumentation.

Weitere Informationen und technische Daten:

➔ www.remeha.de

12.2 Hydraulikpläne

Die nachstehenden Hydraulikpläne zeigen beispielhaft die Einbindung der Anlage in Heizungssysteme. Diese Hydraulikpläne ersetzen nicht die fachtechnische Planung des Heizungssystems.

📄 Der für das Heizungssystem gültige Hydraulikplan ist auf Richtigkeit und Vollständigkeit zu prüfen.

Die Anforderungen an den Aufstellort sind unbedingt zu beachten. Insbesondere:

- Bauseitig vorhandenes Heizungssystem.
 - ➔ „5.2.3 Heizungssystem“ (Seite 14).
- Wasserqualität.
 - ➔ „5.2.7 Wasserversorgung“ (Seite 14).

Weitere Hydraulikpläne:

➔ www.remeha.de

12.2.1 Heizungssystem Variante 1 – gültig für BHKW 2.0, BHKW 4.0

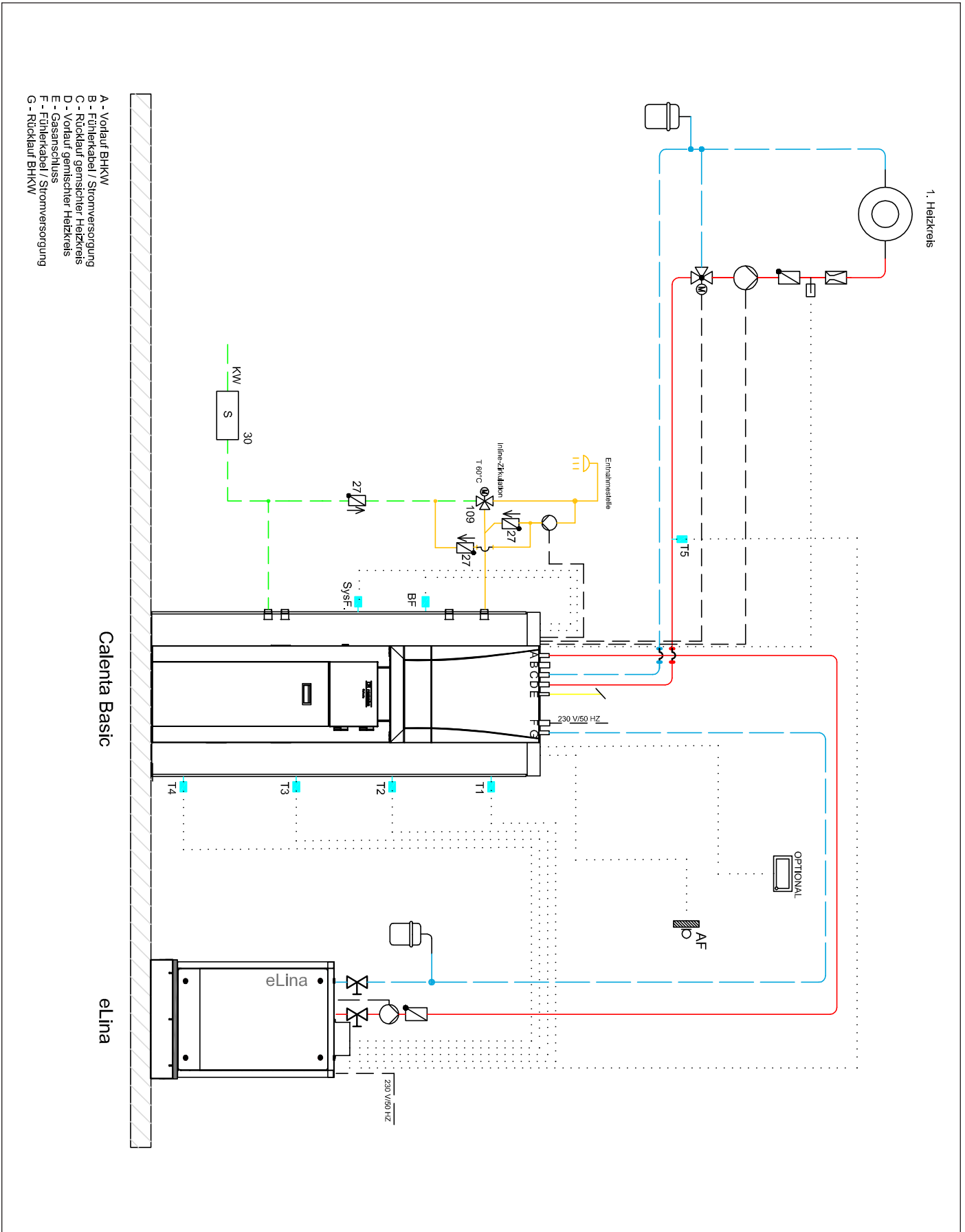

12.2.2 Heizungssystem Variante 2 – gültig für BHKW 2.0, BHKW 4.0

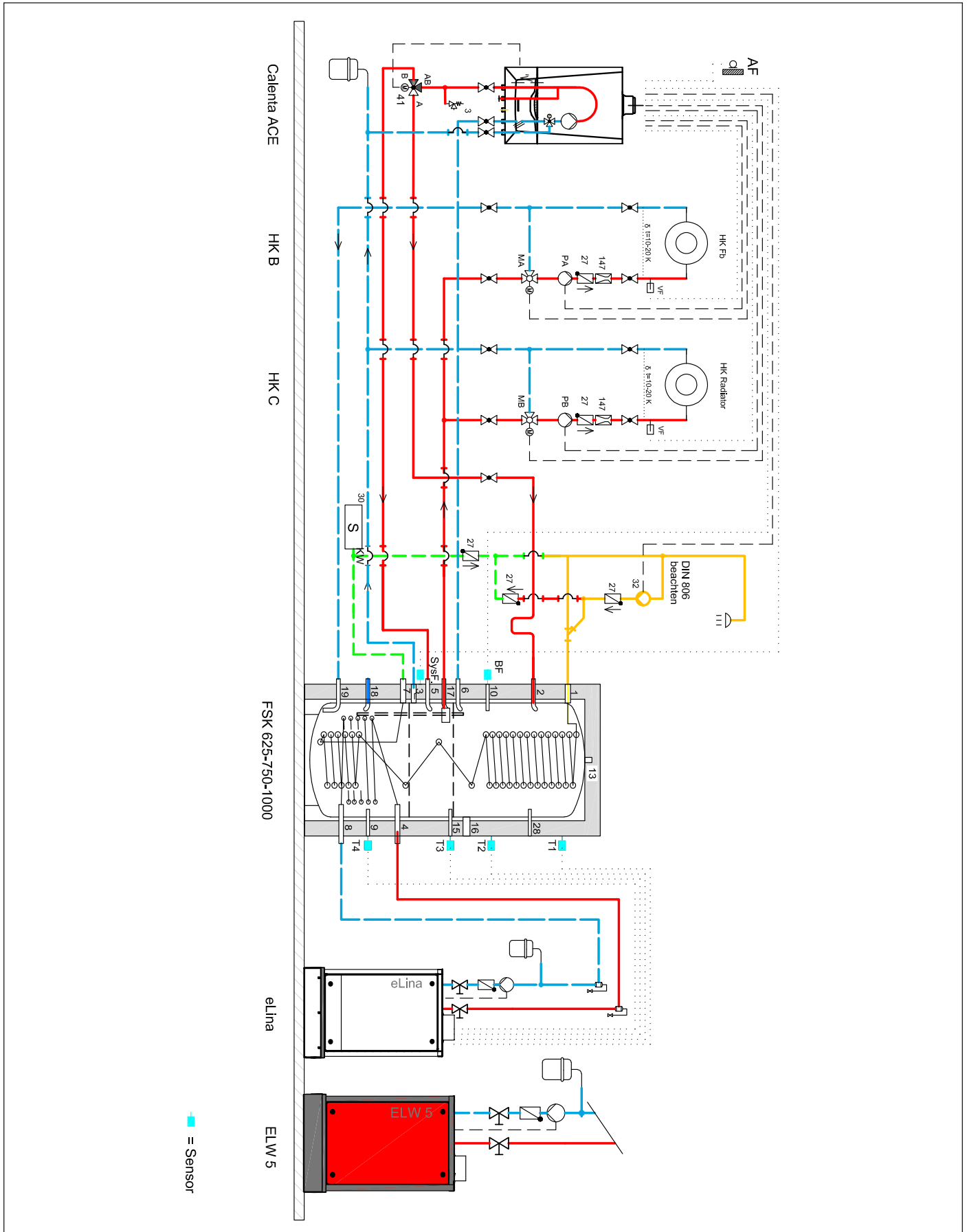

12.2.3 Heizungssystem Variante 3 – gültig für BHKW 2.0, BHKW 4.0

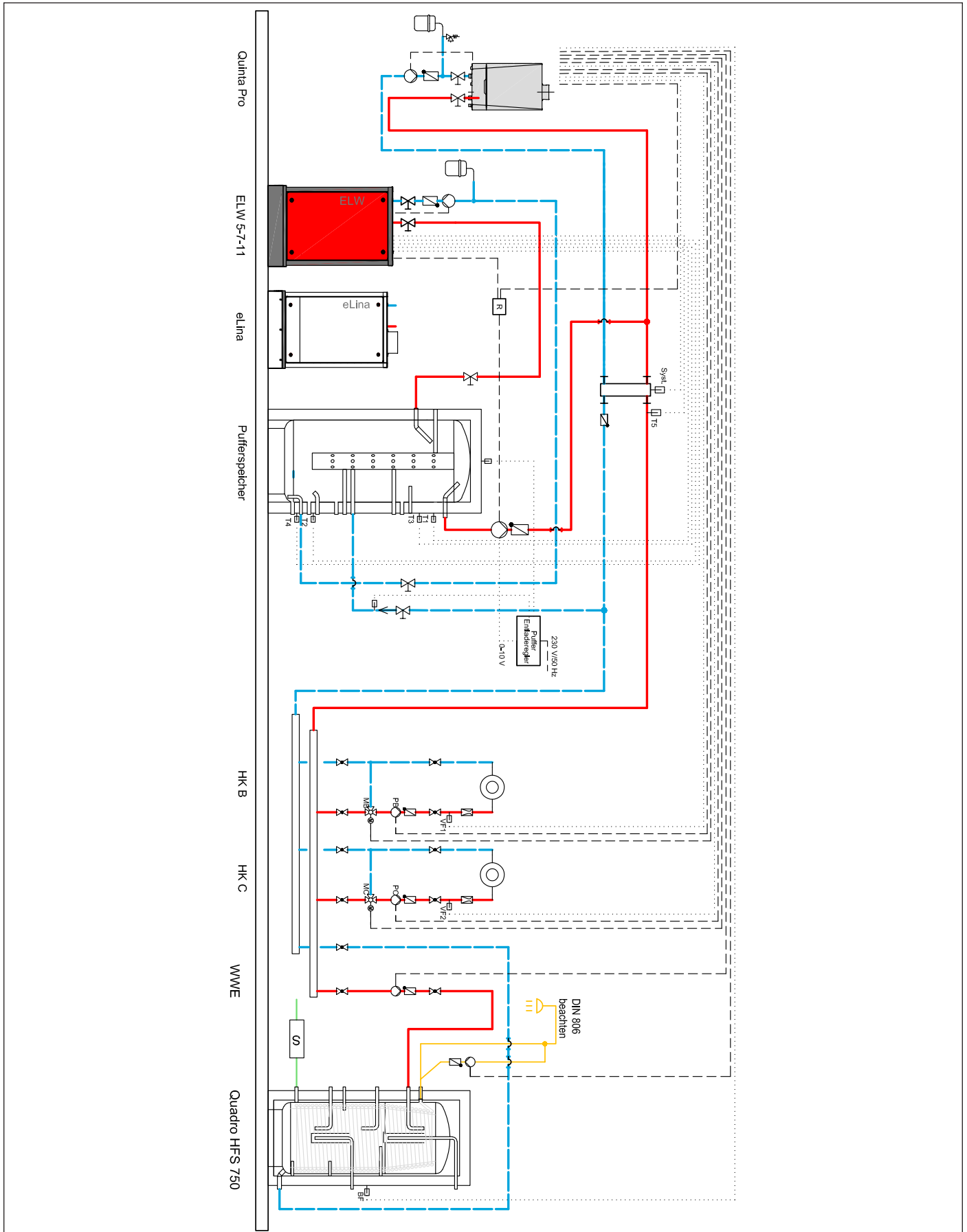

Remeha GmbH
Rheiner Straße 151
48282 Emsdetten
Tel: +49 (0)2572 / 9161-0
Fax: +49 (0)2572 / 9161-102
E-mail: info@remeha.de
Internet: www.remeha.de



PART OF BDR THERMEA
